

Manuel d'utilisation



EUROPOWER

PMP6000

1600-Watt 20-Channel Powered Mixer with Dual Multi-FX Processor and FBQ Feedback Detection System

PMP4000

1600-Watt 16-Channel Powered Mixer with Multi-FX Processor and FBQ Feedback Detection System

PMP1000

500-Watt 12-Channel Powered Mixer with Multi-FX Processor and FBQ Feedback Detection System

Table des matières

Merci	2
Consignes de sécurité	3
Déni Légal	3
Garantie Limitée.....	3
1. Introduction	4
1.1 Avant de commencer	4
1.2 Le manuel d'utilisation	4
2. Commandes et Connexions.....	8
2.1 Canaux mono et stéréo	8
2.2 Egaliseur et FBQ	10
2.3 Section effets	10
2.4 Sections main et monitor	11
2.5 Panneau arrière	12
3. Processeur D'effets Numerique.....	12
4. Installation	14
4.1 Raccordement au secteur	14
4.2 Liaisons audio	14
4.3 Connecteurs d'enceinte.....	14
5. Exemples de Câblage	15
6. Caractéristiques Techniques	19

Merci

Félicitations ! En achetant votre EUROPOWER, vous avez fait l'acquisition d'une console amplifiée de dernière génération instaurant de nouveaux standards dans sa catégorie. Dès sa phase de développement, notre objectif était de concevoir un outil révolutionnaire adapté à un grand nombre d'applications. Le résultat est une console amplifiée exceptionnelle possédant d'innombrables fonctions ainsi qu'une connectique complète et de vastes possibilités d'extension.

FR Consignes de sécurité

Les points repérés par ce symbole portent une tension électrique suffisante pour constituer un risque d'électrocution.

Utilisez uniquement des câbles d'enceintes professionnels de haute qualité avec fiches Jack mono 6,35 mm ou fiches à verrouillages déjà installées. Toute autre installation ou modification doit être effectuée uniquement par un personnel qualifié.



Ce symbole avertit de la présence d'une tension dangereuse et non isolée à l'intérieur de l'appareil - elle peut provoquer des chocs électriques.

**Attention**

Ce symbole signale les consignes d'utilisation et d'entre ! Tien importantes dans la documentation fournie. Lisez les consignes de sécurité du manuel d'utilisation de l'appareil.

**Attention**

Pour éviter tout risque de choc électrique, ne pas ouvrir le capot de l'appareil ni démonter le panneau arrière. L'intérieur de l'appareil ne possède aucun élément réparable par l'utilisateur. Laisser toute réparation à un professionnel qualifié.

**Attention**

Pour réduire les risques de feu et de choc électrique, n'exposez pas cet appareil à la pluie, à la moisissure, aux gouttes ou aux éclaboussures. Ne posez pas de récipient contenant un liquide sur l'appareil (un vase par exemple).

**Attention**

Ces consignes de sécurité et d'entretien sont destinées à un personnel qualifié. Pour éviter tout risque de choc électrique, n'effectuez aucune réparation sur l'appareil qui ne soit décrite par le manuel d'utilisation. Les éventuelles réparations doivent être effectuées uniquement par un technicien spécialisé.

1. Lisez ces consignes.
2. Conservez ces consignes.
3. Respectez tous les avertissements.
4. Respectez toutes les consignes d'utilisation.
5. N'utilisez jamais l'appareil à proximité d'un liquide.
6. Nettoyez l'appareil avec un chiffon sec.
7. Veillez à ne pas empêcher la bonne ventilation de l'appareil via ses ouïes de ventilation. Respectez les consignes du fabricant concernant l'installation de l'appareil.

8. Ne placez pas l'appareil à proximité d'une source de chaleur telle qu'un chauffage, une cuisinière ou tout appareil dégageant de la chaleur (y compris un ampli de puissance).

9. Ne supprimez jamais la sécurité des prises bipolaires ou des prises terre. Les prises bipolaires possèdent deux contacts de largeur différente. Le plus large est le contact de sécurité. Les prises terre possèdent deux contacts plus une mise à la terre servant de sécurité. Si la prise du bloc d'alimentation ou du cordon d'alimentation fourni ne correspond pas à celles de votre installation électrique, faites appel à un électricien pour effectuer le changement de prise.

10. Installez le cordon d'alimentation de telle façon que personne ne puisse marcher dessus et qu'il soit protégé d'arêtes coupantes. Assurez-vous que le cordon d'alimentation est suffisamment protégé, notamment au niveau de sa prise électrique et de l'endroit où il est relié à l'appareil; cela est également valable pour une éventuelle rallonge électrique.

11. Utilisez exclusivement des accessoires et des appareils supplémentaires recommandés par le fabricant.



12. Utilisez exclusivement des chariots, des diables, des présentoirs, des pieds et des surfaces de travail recommandés par le fabricant ou livrés avec le produit.

Déplacez précautionneusement tout chariot ou diable chargé pour éviter d'éventuelles blessures en cas de chute.

13. Débranchez l'appareil de la tension secteur en cas d'orage ou si l'appareil reste inutilisé pendant une longue période de temps.

14. Les travaux d'entretien de l'appareil doivent être effectués uniquement par du personnel qualifié. Aucun entretien n'est nécessaire sauf si l'appareil est endommagé de quelque façon que ce soit (dommages sur le cordon d'alimentation ou la prise par exemple), si un liquide ou un objet a pénétré à l'intérieur du châssis, si l'appareil a été exposé à la pluie ou à l'humidité, s'il ne fonctionne pas correctement ou à la suite d'une chute.

15. L'appareil doit être connecté à une prise secteur dotée d'une protection par mise à la terre.



16. La prise électrique ou la prise IEC de tout appareil dénué de bouton marche/arrêt doit rester accessible en permanence.

DÉNI LÉGAL

CARACTÉRISTIQUES TECHNIQUES ET APPARENCE SUJETTES À MODIFICATIONS SANS PRÉAVIS. PRÉCISION NON GARANTIE. BEHRINGER, KLARK TEKNIK, MIDAS, BUGERA, ET TURBOSOUND FONT PARTIE DU MUSIC GROUP (MUSIC-GROUP.COM). TOUTES LES MARQUES DÉPOSÉES SONT LA PROPRIÉTÉ DE LEURS PROPRIÉTAIRES RESPECTIFS. LA SOCIÉTÉ MUSIC GROUP N'ACCEPTE AUCUNE RESPONSABILITÉ DANS LES ÉVENTUELS DOMMAGES OU PERTES SUBIS PAR UN TIERS EN SE BASANT EN ENTIER OU EN PARTIE SUR LES DESCRIPTIONS, PHOTOGRAPHIES OU DÉCLARATIONS CONTENUES DANS CE DOCUMENT. LES COULEURS ET CARACTÉRISTIQUES PEUVENT VARIER LÉGÈREMENT DE CELLES DU PRODUIT. LES PRODUITS MUSIC GROUP NE SONT VENDUS QUE PAR LE BIAIS DE REVENDEURS AGRÉÉS. LES DISTRIBUTEURS ET LES REVENDEURS NE SONT PAS AGENTS DE MUSIC GROUP ET N'ONT ABSOLUMENT AUCUNE AUTORITÉ POUR ENGAGER OU REPRÉSENTER LA SOCIÉTÉ MUSIC GROUP DE FAÇON IMPLICITE, EXPLICITE OU INDIRECTE. CE MODE D'EMPLOI EST PROTÉGÉ PAR DROITS D'AUTEURS. IL EST INTERDIT DE TRANSMETTRE OU DE COPIER CE MODE D'EMPLOI SOUS QUELLE FORME QUE CE SOIT, PAR QUEL MOYEN QUE CE SOIT, ÉLECTRONIQUE OU MÉCANIQUE, CE QUI COMPREND LES MOYENS DE PHOTOCOPIE ET D'ENREGISTREMENT DE QUELLE FAÇON QUE CE SOIT, QUEL QUE SOIT LE BUT, SANS LA PERMISSION ÉCRITE EXPRESSE DE MUSIC GROUP IP LTD.

TOUTS DROITS RÉSERVÉS.

© 2013 MUSIC Group IP Ltd.

Trident Chambers, Wickhams Cay, P.O. Box 146, Road Town, Tortola, Iles Vierges Britanniques

GARANTIE LIMITÉE

Pour connaître les termes et conditions de garantie applicables, ainsi que les informations supplémentaires et détaillées sur la Garantie Limitée de MUSIC Group, consultez le site Internet www.music-group.com/warranty.

1. Introduction

Parmi les autres points forts de l'EUROPOWER figurent également le **Voice Canceller**, un filtre permettant de supprimer les voix d'un enregistrement, la section FBQ, un système d'identification de fréquences d'accrochage, et la fonction Speaker Processing permettant d'adapter la réponse de la console à chaque type d'enceinte, le tout avec une résolution de **24 bits et 40 kHz**. La console est également dotée de nos préamplis micro XENYX garantissant à vos micros une sonorité claire comme du cristal dénuée de tout bruit résiduel et de toute distorsion.

BEHRINGER est spécialisé dans la conception et la fabrication d'équipements pour studios d'enregistrement professionnels. Depuis de nombreuses années, nous fabriquons des produits destinés aux applications studio et live dont des micros, des racks (compresseurs, enhanceurs, noise-gates, processeurs à lampes, amplis casques, effets numériques, boîtes de direct, etc.), des moniteurs, des enceintes de sonorisation ainsi que des consoles professionnelles de live et d'enregistrement. Nous avons incorporé tout notre savoir-faire à votre EUROPOWER.

1.1 Avant de commencer

1.1.1 Livraison

Votre console a été emballée avec le plus grand soin dans nos usines afin de lui garantir un transport en toute sécurité. Cependant, si l'emballage vous parvient endommagé, vérifiez qu'elle ne présente aucun signe extérieur de dégâts.

- ◆ En cas de dommages, ne nous renvoyer PAS l'appareil mais informez-en votre détaillant et la société de transport sans quoi vous perdrez tout droit aux prestations de garantie.
- ◆ Pour manipuler et transporter votre table de mixage, nous vous recommandons d'utiliser une mallette afin d'en assurer une protection optimale.
- ◆ Utilisez toujours l'emballage d'origine afin de protéger au mieux votre matériel lors de son stockage ou de son expédition.
- ◆ Ne laissez jamais d'enfant sans surveillance manipuler l'appareil ou son emballage.
- ◆ Si vous jetez l'emballage, pensez à respecter l'environnement.

1.1.2 Mise en service

Assurez-vous que la circulation d'air autour de l'EUROPOWER est suffisante et ne la posez pas à proximité d'une source de chaleur afin de lui éviter tout problème de surchauffe.

- ◆ Tout fusible défectueux doit impérativement être remplacé par un fusible de même type ! Vous trouverez la valeur correcte du fusible au chapitre « Caractéristiques Techniques ».

La connexion à la tension secteur s'effectue au moyen du câble d'alimentation fourni et de l'embase IEC standard. Ils sont conformes aux normes de sécurité en vigueur.

- ◆ Assurez-vous que tous vos appareils sont équipés d'une prise terre. Pour votre propre sécurité, nous vous recommandons de ne jamais supprimer ou rendre inopérante la mise à la terre aussi bien du câble d'alimentation que de l'appareil.

Afin d'éviter tout dommage à votre équipement :

- ne reliez pas les sorties haut-parleur à la terre
- ne reliez pas les sorties haut-parleur entre elles
- ne reliez pas les sorties haut-parleur à celles d'autres amplificateurs

AVERTISSEMENTS IMPORTANTS POUR L'INSTALLATION

Il est possible que la qualité sonore de l'ampli soit amoindrie par le voisinage de puissants émetteurs radio/télé ou d'importantes sources de hautes fréquences. Dans ce cas, augmentez la distance entre l'émetteur et l'appareil et utilisez uniquement des câbles audio blindés.

1.1.3 Enregistrement en ligne

Veuillez enregistrer rapidement votre nouvel équipement BEHRINGER sur notre site Internet <http://behringer.com>. Vous y trouverez également nos conditions de garantie.

Au cas où votre produit tombe en panne, nous tenons à ce qu'il soit réparé dans les plus brefs délais. Pour ce faire, contactez le revendeur BEHRINGER chez qui vous avez acheté votre matériel. Si votre détaillant est loin de chez vous, vous pouvez également vous adresser directement à l'une de nos filiales. Vous trouverez la liste de nos filiales dans l'emballage d'origine de votre produit (« Global Contact Information/European Contact Information »). Si vous n'y trouvez pas de contact pour votre pays, adressez-vous au distributeur le plus proche de chez vous. Vous trouverez les contacts correspondants dans la zone « Support » de notre site <http://behringer.com>.

Le fait d'enregistrer votre produit ainsi que sa date d'achat simplifie grandement sa prise en charge sous garantie.

Merci pour votre coopération !

1.2 Le manuel d'utilisation

Ce manuel est destiné à vous fournir une vue d'ensemble des commandes et connexions dont il présente l'utilisation en détail. Nous avons regroupé les commandes et connexions selon leurs fonctions afin que vous saisissiez rapidement le fonctionnement de votre table de mixage. Les illustrations numérotées ci-jointes vous aideront à retrouver facilement tous les éléments de votre console. Pour tout complément d'information concernant un thème précis, consultez notre site <http://behringer.com> dont les pages produit ainsi que le glossaire vous fourniront des précisions sur de nombreux termes spécialisés.

ATTENTION !

- ◆ Des volumes sonores élevés peuvent endommager votre système auditif ainsi que votre casque et vos haut-parleurs. Nous vous recommandons de fermer totalement le fader de sa section MAIN avant d'allumer votre console amplifiée. Travaillez toujours à des puissances raisonnables.

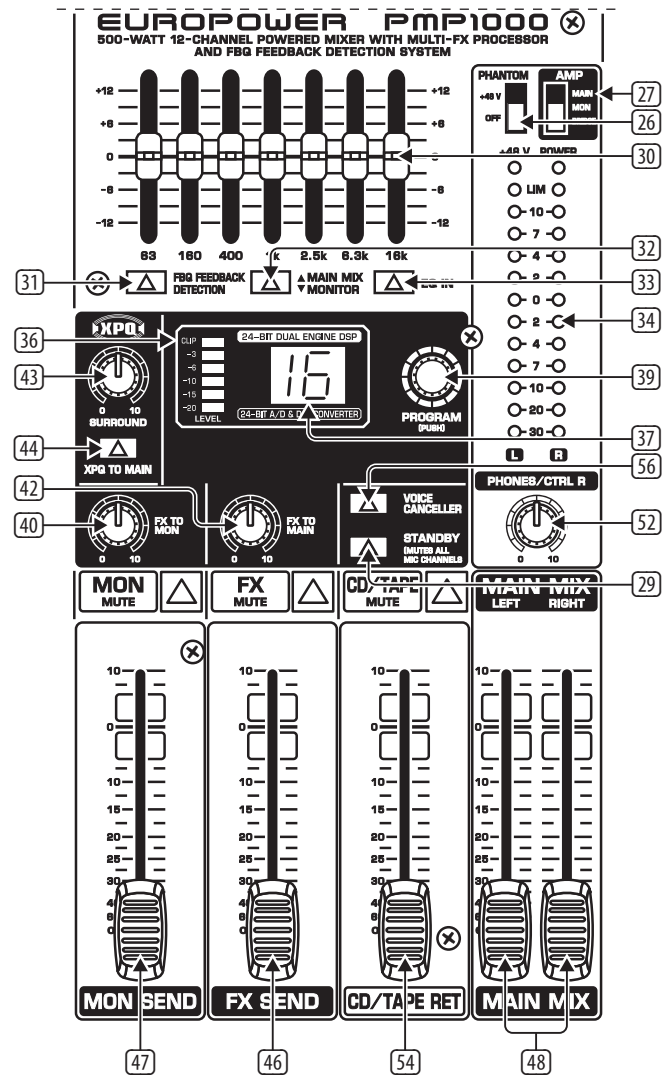
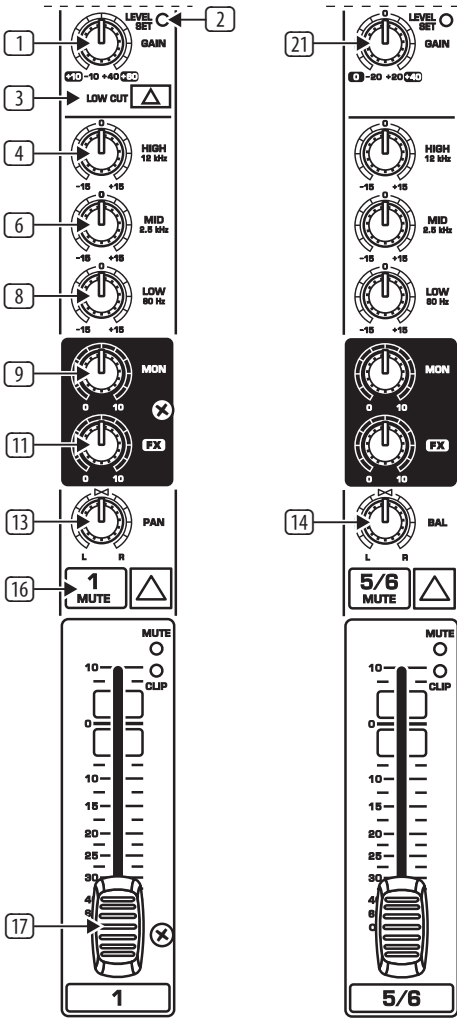
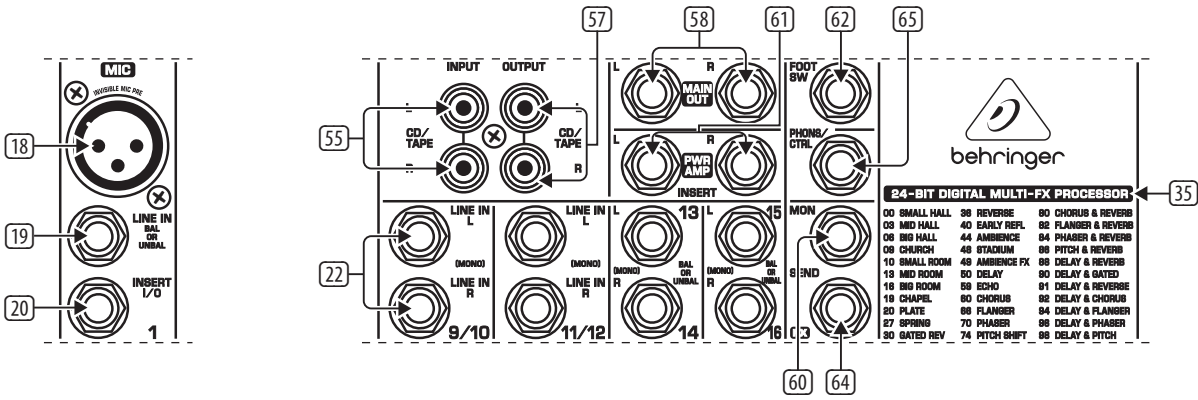

EUROPOWER PMP1000 FRONT PANEL

FR

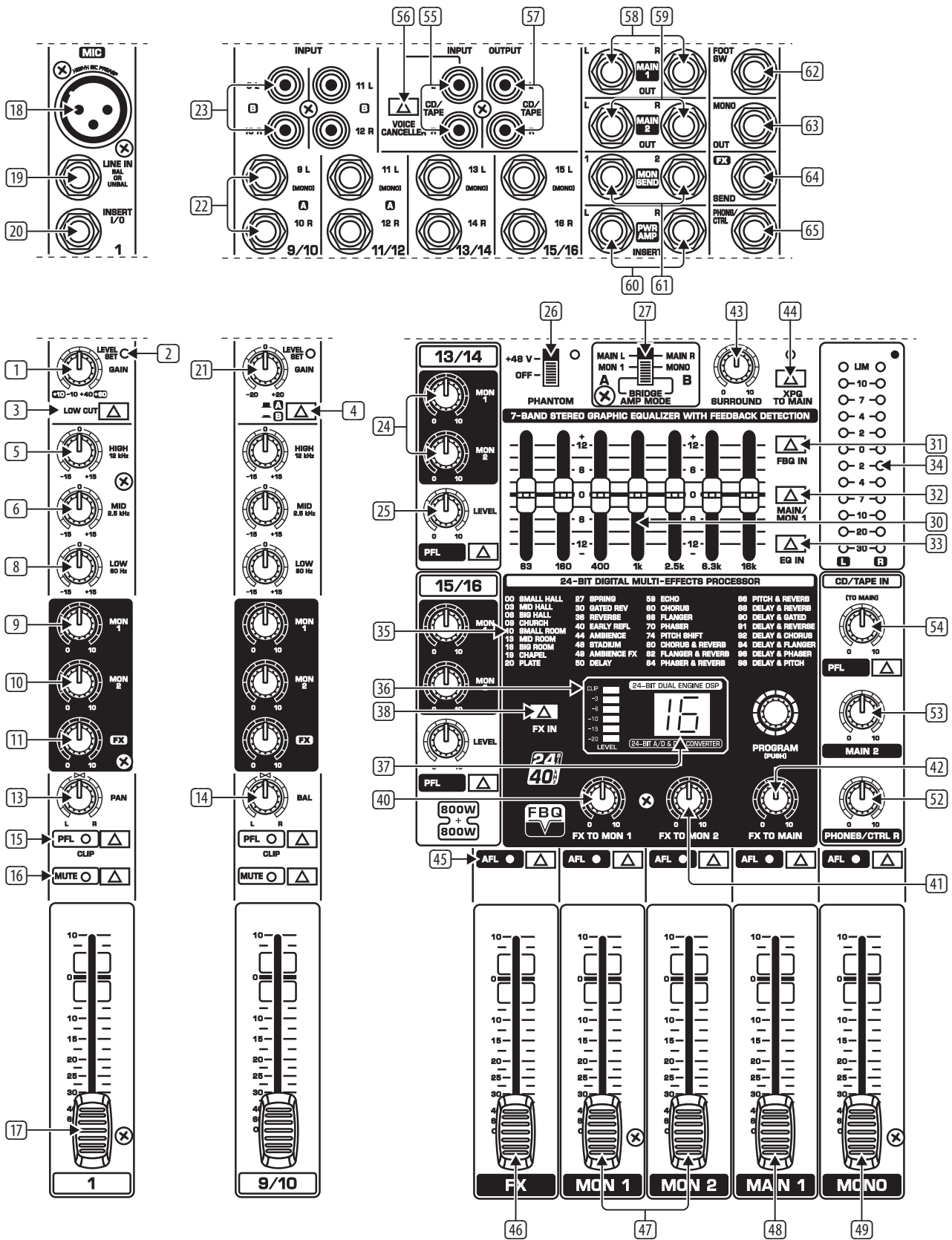

EUROPOWER PMP4000 FRONT PANEL

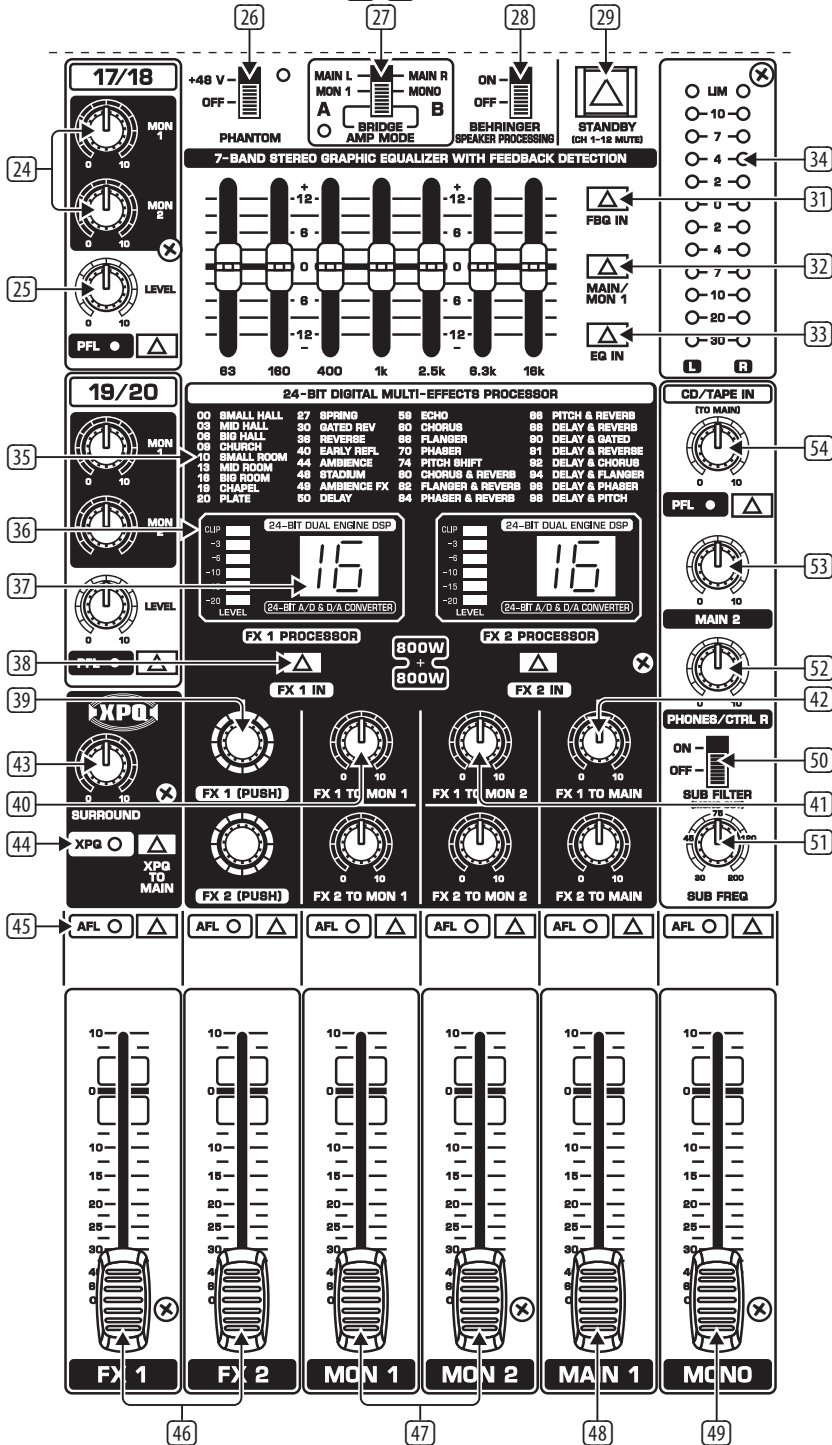
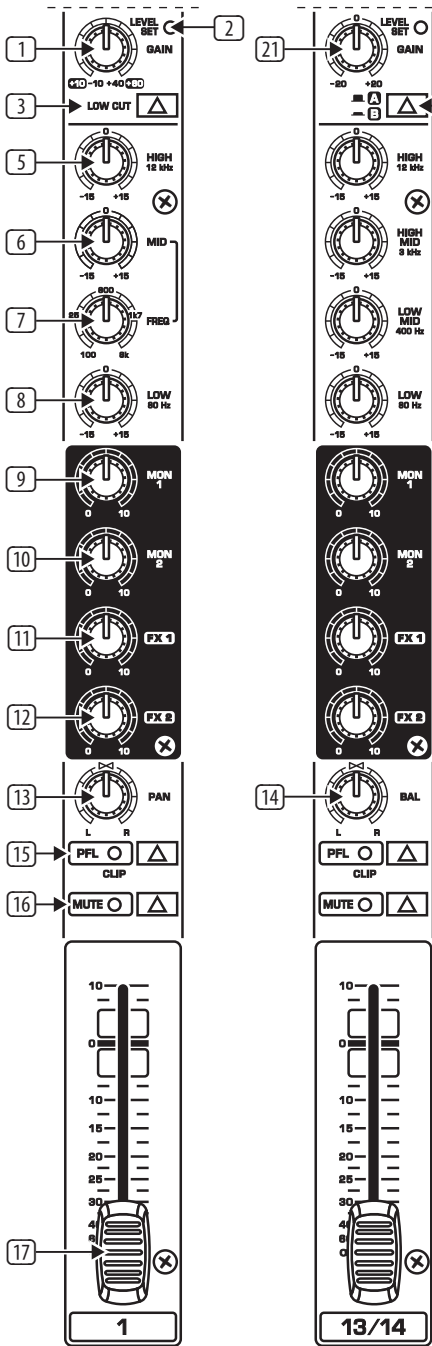
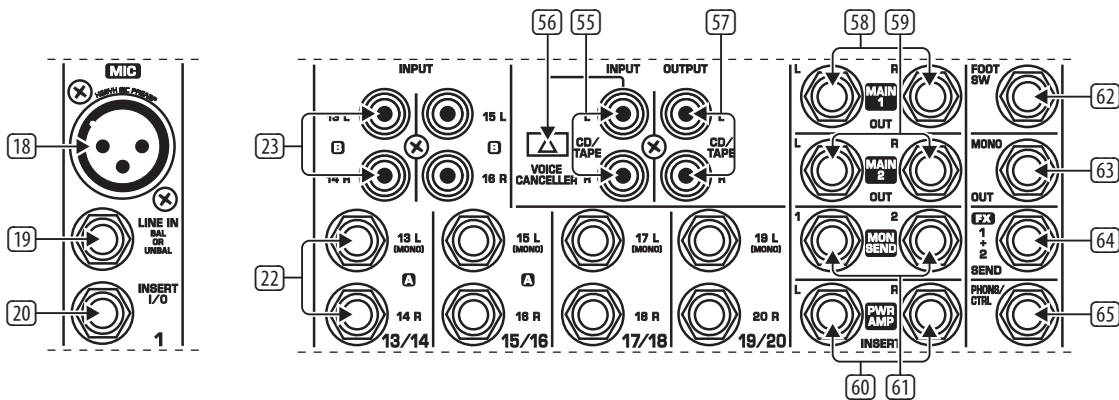

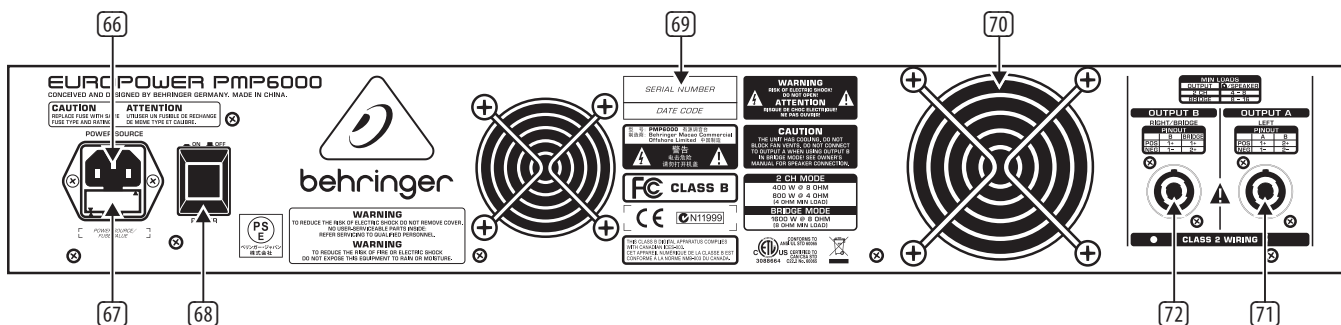

EUROPOWER PMP6000 REAR PANEL

2. Commandes et Connexions

Les chapitres suivants décrivent en détail toutes les fonctions de votre console amplifiée. Lisez-les en gardant la feuille jointe à portée de main : ses illustrations numérotées vous permettront de conserver une vue d'ensemble de l'appareil.

2.1 Canaux mono et stéréo

- 1 On règle le niveau d'entrée à l'aide du potentiomètre **GAIN**. Il doit être en butée gauche lorsque vous câblez ou dé câblez une source sonore avec l'une des entrées. La commande GAIN sert aussi bien pour l'entrée micro que pour l'entrée ligne. La sérigraphie noire sous le bouton indique l'**amplification** d'un micro (de +10 à +60 dB pour les canaux dotés d'un préampli micro XENYX et de 0 à +40 dB pour les entrées micro classiques ; PMP1000 uniquement, canaux 5/6 et 7/8).

La sérigraphie « LINE » indique la **sensibilité** de l'entrée ligne. Elle s'étend de +10 à -40 dBu.

PMP1000 : Pour les canaux 5/6 et 7/8 combinant mono et stéréo, cette **sensibilité** s'étend de +20 à -20 dBu.

- 2 La LED **LEVEL SET** s'allume pour vous signaler que le niveau optimal est atteint.
- 3 Les canaux mono de votre console possèdent un filtre coupe-bas **LOW CUT** à pente raide permettant d'éliminer les bruits résiduels présents dans le bas du spectre tels que ceux générés par les vibrations du sol.
- 4 PMP4000/PMP6000 (canaux stéréo) : Utilisez le sélecteur **A/B** pour choisir entre les embases jacks 6,3 mm et les connecteurs cinch/RCA. En position « A », vous activez les entrées jack et en position « B » les entrées cinch.
- 5 Le potentiomètre **HIGH** de la section d'égalisation contrôle le niveau des hautes fréquences de son canal.
- 6 Le potentiomètre **MID** permet d'augmenter ou de réduire le niveau des médiums du canal.
- 7 PMP6000 : Les canaux mono de la PMP6000 possèdent un filtre semi-paramétrique pour les médiums dont on peut faire varier la fréquence centrale de 100 Hz à 8 kHz à l'aide du potentiomètre **FREQ**. On modifie le niveau de la fréquence choisie en tournant le potentiomètre **MID**.

L'égaliseur des canaux stéréo de la PMP6000 possède deux bandes de fréquences médianes fixes pour le traitement séparé des hauts-médiums et bas-médiums (respectivement 3 kHz et 400 Hz).

- 8 Le potentiomètre **LOW** permet d'augmenter ou de réduire le niveau des basses fréquences.

- 9 Utilisez le potentiomètre **MON** pour définir le volume relatif du canal dans le bus Monitor (retours).
 - 10 La PMP4000 et la PMP6000 disposent d'un second potentiomètre **MON (MON 2)**. Il permet de régler le volume du signal dans le second bus Monitor (retours).
 - 11 Le potentiomètre **FX** détermine le niveau du signal prélevé dans chaque canal et routé vers le processeur d'effets intégré. Ce même signal est également conduit à la sortie FX SEND (voir 64).
 - 12 La PMP6000 étant dotée de deux potentiomètres FX (**FX 1** et **FX 2**) et d'un connecteur de départ d'effet combiné (voir 46 et 64), elle vous permet d'alimenter simultanément deux processeurs d'effets.
- ♦ **N'oubliez pas que le processeur d'effets reste inaudible tant que les potentiomètres FX TO MON/MAIN 40, 41, 42 sont en butée gauche.**
- 13 Le potentiomètre **PAN(ORAMA)** détermine la position du signal du canal au sein du bus principal stéréo Main Mix.
 - 14 Le fonctionnement du potentiomètre **BAL(ANCE)** des canaux stéréo correspond à celui du potentiomètre PAN des canaux mono. Il détermine la part relative des signaux droit et gauche de l'entrée avant qu'ils ne soient routés sur le bus général Main et la sortie stéréo Main.
 - 15 PMP4000/PMP6000 : Lorsque vous appuyez sur le bouton PFL (Pre Fader Listening), l'afficheur à LED gauche 33 indique le niveau d'entrée du canal avant son fader. Vous pouvez alors régler le niveau d'entrée optimal (0 dB) à l'aide du potentiomètre TRIM 1. Lorsque la fonction PFL est active, la LED de rappel correspondante s'allume.
- Lorsque la LED LEVEL SET 2 reste allumée durablement, vous travaillez au niveau nominal optimal. En revanche, lorsque la LED CLIP s'allume, le niveau d'entrée est trop élevé et doit être réduit à l'aide du potentiomètre TRIM. La LED CLIP ne doit s'allumer que sur les crêtes du signal et jamais de façon constante.
- 16 Appuyez sur la touche **MUTE** pour supprimer le signal du canal du bus général Main Mix. Les signaux pré-fader (départ Monitor pour les retours) ne sont pas interrompus. Lorsque la touche MUTE est enfoncée, la LED de contrôle correspondante s'allume.
 - 17 Le fader du canal détermine le niveau du signal du canal dans le bus général Main Mix.

2.1.1 Section entrée

18 Chaque canal mono propose une entrée micro sur XLR symétrique dotée d'une alimentation fantôme +48 V nécessaire au fonctionnement des micros électrostatiques.

PMP1000 : Les deux canaux stéréo 5/6 et 7/8 disposent aussi d'une entrée micro sur XLR symétrique bénéficiant également de l'alimentation fantôme +48 V.

◆ **Eteignez votre système de diffusion avant d'activer l'alimentation fantôme pour ne pas lui transmettre le bruit de mise sous tension pouvant l'endommager.**

19 Chaque canal mono possède une entrée ligne **LINE IN** sur jack 6,3 mm. Elle peut accueillir des signaux symétriques mais également des signaux asymétriques.

◆ **N'oubliez pas que vous ne devez jamais utiliser simultanément l'entrée micro et l'entrée ligne d'un canal. Utilisez l'une ou l'autre !**

◆ **Pour alimenter un canal stéréo avec un signal mono de niveau ligne, vous devez impérativement utiliser l'entrée gauche. Elle route le signal mono sur les deux côtés.**

◆ **Cela n'est pas valable pour les canaux combinés mono/stéréo 5/6 et 7/8 de la PMP1000.**

20 **INSERT I/O.** On utilise les points d'insertion (inserts) pour traiter le signal à l'aide d'un processeur de dynamique ou d'un égaliseur. Sur le trajet du signal dans les canaux, les inserts interviennent avant le fader, l'égaliseur et le départ MON/FX SEND. Les périphériques câblés en insert traitent l'ensemble du signal original alors que les périphériques câblés en auxiliaire (habituellement des multi-effets) ajoutent un signal d'effet au signal original. C'est pourquoi il n'est pas avantageux de câbler en auxiliaire un compresseur ou un égaliseur. L'insert interrompt le trajet du signal dans le canal de la console, l'amène vers un périphérique (processeur dynamique et/ou égaliseur) puis est reconduit dans la console à l'endroit exact où il avait été détourné. Cette dérivation du trajet du signal ne se produit que lorsqu'un connecteur est logé dans l'insert (jack stéréo : pointe = sortie du signal, bague = entrée du signal). Tous les canaux mono sont pourvus d'inserts.

21 Pour le réglage de leur niveau d'entrée, les canaux stéréo possèdent un potentiomètre **GAIN** déterminant la **sensibilité** d'entrée de +20 à -20 dB.

PMP1000 : Les canaux stéréo 5/6 et 7/8 possèdent chacun une entrée micro sur XLR. La préamplification des micros est ici réglable de 0 à +40 dB.

22 Chaque canal stéréo dispose de deux entrées ligne sur jack pour les côtés stéréo gauche et droit. Lorsque seul le connecteur gauche « L » est occupé, le canal fonctionne en mono. Le même signal est alors présent sur les côtés stéréo gauche et droit.

◆ **Cela n'est valable que pour les canaux mono/stéréo combinés 5/6 et 7/8 de la PMP1000.**

◆ **Les canaux 13/14 et 15/16 sont assignés au bus principal Main Mix sans possibilité de réglage de niveau ou de traitement supplémentaire. On peut utiliser ces canaux par exemple pour accueillir les signaux d'une autre console et les amplifier grâce à l'étage de puissance de la PMP1000.**

23 PMP4000 : Les canaux stéréo 9/10 et 11/12 sont munis d'entrées cinch/RCA supplémentaires.

PMP6000 : Les canaux stéréo 13/14 et 15/16 sont également munis d'entrées cinch/RCA supplémentaires.

◆ **PMP4000/PMP6000 : Pour ces canaux, n'oubliez pas que vous devez sélectionner un type de connecteur (jack ou cinch) à l'aide de la touche A/B 4 dès qu'une entrée est occupée.**

24 PMP4000/PMP6000 : Les deux canaux stéréo disposent chacun de deux potentiomètres Monitor pour les retours (MON 1/2) et d'un potentiomètre **LEVEL** 25. Comme les autres canaux, ils possèdent également un bouton PFL.

25 Au lieu d'un fader, le canal est équipé d'un potentiomètre **LEVEL**.

26 Le bouton **PHANTOM** active l'alimentation fantôme de l'entrée XLR des canaux. Cette tension est nécessaire au fonctionnement des micros électrostatiques. La LED « +48 V » s'allume pour vous rappeler l'activité de l'alimentation fantôme. Lorsque l'alimentation fantôme est active, l'utilisation de micros dynamiques reste généralement possible à condition qu'ils soient symétriques. En cas de doute, contactez le fabricant du micro !

◆ **Ne câblez jamais de micro ou de boîte de direct à la console lorsque l'alimentation fantôme est activée. Avant de mettre l'alimentation fantôme en service, vérifiez que vos amplis façade et retours sont éteints. Après avoir activé l'alimentation fantôme, attendez environ une minute avant de régler les niveaux d'entrée pour que le système ait le temps de se stabiliser.**

◆ **Attention ! Ne câblez jamais de connecteur XLR asymétrique (broches 1 et 3 reliées) dans les entrées micro alors que l'alimentation est active.**

27 Utilisez le sélecteur AMP MODE pour définir le mode de fonctionnement de l'étage de puissance de votre PMP :

PMP1000 :

MAIN : En mode « MAIN », votre console amplifiée fonctionne comme un ampli stéréo.

MON : Dans ce mode, le signal mono Monitor (retours) est routé sur la sortie OUTPUT A 71 et le signal général mono Main à la sortie OUTPUT B 72.

BRIDGE (mode mono bridgé) : En **MODE BRIDGE AMP**, les puissances des sorties OUTPUT A et B sont additionnées et délivrées par la seule sortie OUTPUT B afin de vous fournir deux fois plus de puissance.

PMP4000/PMP6000 :

MAIN L/MAIN R. En mode « MAIN MIX », votre console fonctionne comme ampli stéréo.

MON 1/MONO. Dans ce mode, le signal mono Monitor (retours) est routé sur la sortie OUTPUT A et le signal général mono Main sur la sortie OUTPUT B.

BRIDGE (mode mono bridgé) : En **MODE BRIDGE AMP**, les puissances de sortie des OUTPUT A et B sont additionnées et délivrées par la seule sortie OUTPUT B pour que vous bénéficiiez du double de puissance.

- ◆ En mode **BRIDGE**, reliez une seule enceinte de 8 Ω d'impédance minimale à la sortie **OUTPUT B** ! N'utilisez **JAMAIS** la sortie **OUTPUT A** dans ce mode !
 - ◆ Dans tous les autres modes de fonctionnement, l'impédance des enceintes connectées aux sorties ne doit pas être inférieure à 4 Ω.
 - ◆ N'oubliez pas que la puissance supportée par l'enceinte alimentée par la sortie **OUTPUT B** en mode mono bridgé (**BRIDGE AMP MODE**) est beaucoup plus élevée que dans les modes parallèles. Pour en savoir plus, lisez les indications figurant sur le panneau arrière de la console.
 - ◆ Pour être sûr que la polarité de vos câbles d'enceinte est correcte, respectez les indications concernant l'affectation des broches figurant sur le panneau arrière de l'appareil (voir aussi (71) et (72)).
- (28) PMP6000 : La touche **SPEAKER PROCESSING** active un filtre permettant d'adapter la console aux caractéristiques physiques de vos enceintes. Si vos enceintes possèdent une réponse insuffisante dans les graves, cette fonction vous permet de supprimer la zone de fréquences en question du signal de sortie de la console. Vous accordez ainsi la réponse de la console sur celle de vos enceintes.
- (29) PMP1000/PMP6000 : Lorsque la touche **STANDBY** est enfoncée, tous les canaux sont coupés. Au cours de pauses ou de changements de scène, vous évitez ainsi la transmission de bruits indésirables dans la sono via les micros qui peuvent, au pire, endommager les membranes de vos enceintes. Ce circuit présente l'avantage majeur de vous permettre de laisser tous les faders ouverts pour diffuser la musique d'un lecteur CD alimentant l'entrée stéréo CD/TAPE IN (voir (55)). L'autre avantage est que les faders des canaux peuvent conserver leurs réglages respectifs.

2.2 Egaliseur et FBQ

- (30) Votre console amplifiée possède un égaliseur graphique 7 bandes permettant de corriger l'acoustique des lieux. Lorsque ses faders sont en position « 0 », le signal n'est pas traité. Pour augmenter le niveau d'une bande de fréquences, montez le fader correspondant. Pour réduire le niveau d'une bande de fréquences, abaissez le fader correspondant.
- ◆ Le « comportement » de l'égaliseur dépend de la position du sélecteur bouton **AMP MODE** (voir (27)).
- (31)  On active le système FBQ de détection de larsens en appuyant sur la touche **FBQ IN**. Pour ce faire, l'égaliseur doit être en fonction (voir (33)). Les fréquences d'accrochage sont alors signalées par la forte intensité lumineuse de la LED du fader de la bande de fréquences dans laquelle elles apparaissent. Abaissez lentement le fader en question jusqu'à ce que le larsen disparaisse et la LED s'éteigne. Cette fonction concerne le bus général Main Mix ainsi que le bus des retours (Monitor).
- PMP1000 : La touche **FBQ FEEDBACK DETECTION** possède la même fonction que sur les PMP4000 et PMP6000.
- (32) Utilisez la touche **MAIN/MON 1** pour décider si l'égaliseur traite le bus général Main Mix ou le bus Monitor (retours). L'égaliseur stéréo traite le Main Mix lorsque la touche est relâchée. Dans ce cas, l'égaliseur ne traite pas les retours. Inversement, l'égaliseur traite le bus Monitor lorsque la touche est enfoncée. Le bus Main Mix est alors non traité.
- PMP1000 : La touche **MAIN MIX/MONITOR** possède la même fonction que sur les PMP4000 et PMP6000.

- (33) On active l'égaliseur en appuyant sur la touche **EQ IN**. Une fois l'égaliseur activé, les LED des faders s'allument.
- (34) Cet afficheur à LED vous indique le niveau de sortie du signal du bus général Main. La LED supérieure **LIM** s'allume pour vous avertir que le limiteur de l'étage de puissance de l'EUROPOWER traite un niveau de sortie trop élevé.
- PMP1000 : Au-dessus de la LED LIM se trouvent les LED PHANTOM (26) et POWER. Cette dernière s'allume dès que l'appareil est sous tension.
- ◆ La LED LIM et l'afficheur à LED ne s'allument **PAS** lorsqu'un signal externe alimente les connecteurs **PWR AMP INSERT** (61).

FX

2.3 Section effets

- (35) Voici un récapitulatif de toutes les presets du processeur d'effets intégré.
- (36) L'afficheur de niveau à LED du multi-effet doit toujours indiquer un niveau suffisamment élevé. Veillez à ce que la LED Clip ne s'allume que sur les crêtes du signal. Si elle reste constamment allumée, le processeur d'effets est en surcharge et peut générer des distorsions désagréables. Le fader **FX SEND** (PMP1000) ainsi que les faders **FX 1** et **FX 2** (PMP4000/PMP6000) règlent le niveau du signal transmis aux multi-effets internes et aux sorties FX SEND.
- (37) L'afficheur des multi-effets indique la preset sélectionnée.
- (38) **PMP4000/PMP6000** : FX1/2 IN. Une pression sur l'une de ces touches active le processeur d'effets correspondant.
- (39) PMP1000/PMP4000 : **PROGRAMME**. Tournez l'encodeur pour sélectionner un algorithme d'effet. Le numéro de la preset clignote. Il suffit alors d'appuyer brièvement sur l'encodeur pour confirmer votre choix et activer l'effet (PMP6000: **FX 1/2 (PUSH)**).
- ◆ **PMP1000** : On ne peut pas allumer ou éteindre le processeur d'effets qui reste toujours en fonction. Pour l'utiliser, il suffit donc de régler la proportion d'effet ajoutée aux signaux **MAIN** ou **MON** à l'aide du potentiomètre correspondant ((40) et (42)).
- PMP6000 : La PMP6000 possède deux multi-effets séparés que l'on peut faire fonctionner indépendamment l'un de l'autre. Les touches FX1/2 IN (38) permettent d'activer chaque processeur.
- (40) PMP4000/PMP6000 : La commande **FX 1/2 TO MON 1** vous permet de régler la part d'effet dans le bus Monitor (retours). Lorsque ce potentiomètre est en butée gauche, aucun effet n'est ajouté au signal du bus Monitor.
- PMP1000 : Le potentiomètre **FX TO MON** possède la même fonction que sur les PMP4000 et PMP6000.
- (41) La commande **FX 1/2 TO MON 2** vous permet de régler la proportion d'effet dans le bus Monitor 2 (second circuit de retours). Lorsque ce potentiomètre est en butée gauche, aucun effet n'est ajouté au signal du bus Monitor 2.
- (42) On règle la proportion d'effet ajouté au signal du bus général Main Mix à l'aide du potentiomètre **FX 1/2 TO MAIN**. Lorsque cette commande est en butée gauche, aucun effet n'est ajouté au signal du bus général Main Mix.
- PMP1000 : Le potentiomètre **FX TO MAIN** possède la même fonction que sur les PMP4000 et PMP6000.

2.4 Sections main et monitor

- 43**  Votre console possède un effet supplémentaire élargissant l'image stéréo et conférant au son un caractère exceptionnellement vivant et transparent. Utilisez le potentiomètre **Surround** pour régler l'intensité de cet effet.
- 44** La touche **XPQ TO MAIN** active l'effet de traitement de l'image stéréo.
- 45** Enfoncez la touche **AFL** (After Fader Listening) pour activer la fonction d'écoute solo permettant d'écouter isolément un ou plusieurs signaux via la sortie PHONS/CTRL **65**. Lorsque la fonction AFL est activée sur l'un des canaux de la section générale Main, vous n'entendez plus que le signal de ce canal. On modifie le volume avec le fader du canal en question. Le fait que la fonction AFL soit active ne change rien aux signaux des bus Main et Monitor, à condition, bien entendu, de ne pas modifier la position du fader. Lorsque la fonction AFL est active, la LED correspondante s'allume.
- ♦ **La PMP1000 ne dispose pas de fonction AFL.**
- 46** PMP1000 : Fader **FX SEND**.
PMP4000 : Fader **FX**.
PMP6000 : Faders **FX 1/2**.
Il s'agit ici des faders de départ général vers les processeurs d'effets. Ils contrôlent le niveau des signaux transmis aux processeurs d'effets et aux sorties FX SEND **64** (voir aussi **11** et **12**).
- 47** PMP1000 : Fader **MON SEND**.
PMP4000/PMP6000 : Faders **MON1/2**.
Ces faders déterminent le volume du signal de bus Monitor (retours) (voir aussi **9** et **10**).
- 48** PMP1000 : Ces deux faders règlent le volume du signal du bus général Main Mix à la sortie Main.
PMP4000/PMP6000 : Le fader MAIN 1 commande le volume général de l'EUROPOWER. Le signal général Main est délivré par la sortie MAIN 1 (voir aussi **58**).
- 49** PMP4000/PMP6000 : Le fader MONO permet de régler le volume de la somme mono (voir aussi **63**).
- 50** PMP6000 : Le filtre **SUB FILTER** traite la somme mono. Il supprime du signal toutes les fréquences situées au-dessus de celle sélectionnée (voir **51**). La sortie MONO OUT (voir **63**) est donc parfaite pour alimenter un subwoofer. Pour activer le filtre, le sélecteur doit être en position « On ».
- 51** PMP6000 : Le potentiomètre **SUB FREQ** détermine la fréquence seuil sous laquelle le subwoofer doit travailler. La plage de réglage s'étend de 30 à 200 Hz.
- 52** Le potentiomètre **PHONS/CTRL R** règle le volume du casque ou du système d'écoute de la cabine de régie (voir aussi **65**).
- 53** PMP4000/PMP6000 : Le potentiomètre **MAIN 2** détermine le volume du signal de la sortie MAIN 2 (voir aussi **59**). Ce signal est identique au Main 1. Il possède sa propre sortie et son propre réglage de volume.

- 54** PMP4000/PMP6000 : Utilisez le potentiomètre **CD/TAPE IN** pour régler le volume du signal ligne alimentant l'entrée CD/TAPE INPUT **55**. Utilisez la touche PFL pour écouter le signal tel qu'il est avant le potentiomètre.

PMP1000 : Utilisez le fader **CD/TAPE RET** pour régler le signal ligne alimentant l'entrée CD/TAPE INPUT **55**. La touche CD/TAPE MUTE permet de couper (« muter ») ce canal.

2.4.1 Section connexions

- 55** Les connecteurs **CD/TAPE INPUT** (cinch/RCA) sont conçus pour recevoir un signal stéréo. Vous pouvez les alimenter avec un lecteur CD, une platine cassette ou toute autre source de niveau ligne.

- 56**  Activez la fonction **VOICE CANCELLERS** pour supprimer les fréquences propres aux voix du signal CD/TAPE INPUT. Cette fonction s'adresse par exemple aux applications de karaoké et permet de supprimer la partie de chant d'un morceau pour pouvoir chanter seul sur la musique.

- 57** La sortie **CD/TAPE OUTPUT** délivre le signal stéréo du bus général de la console. Utilisez-la pour enregistrer votre mixage sur un DAT par exemple.

- ♦ **Lorsque la sortie CD/TAPE OUT est reliée aux entrées d'un enregistreur dont les sorties sont câblées avec l'entrée CD/TAPE IN, des larsens peuvent apparaître dès que la fonction d'enregistrement du magnéto est activé. Par conséquent, nous vous conseillons de décâbler les sorties de l'enregistreur ou d'éteindre totalement le signal de l'entrée CD/TAPE (voir 54) !**

- 58** Utilisez la sortie **MAIN OUT** pour alimenter un ampli externe avec le signal du bus général Main de la console. Cela vous permet par exemple d'utiliser votre PMP comme une console non amplifiée avec effets. Cette sortie délivre le signal avant qu'il n'attaque l'étage de puissance. Les deux grosses PMP possèdent une seconde sortie MAIN **59** réglable séparément (**MAIN 1/2**).

- 60** Raccordez les amplis des retours ou les retours amplifiés aux sorties **MON 1/2 SEND** délivrant le mixage réalisé avec les potentiomètres MON des canaux. Ce mixage est destiné aux musiciens sur scène.

- 61** Les consoles de la gamme PMP possèdent un connecteur POWER AMP INSERT destiné à diverses applications. Il permet tout d'abord d'utiliser l'étage d'amplification de votre PMP pour amplifier le signal d'un autre appareil : vous pouvez par exemple câbler le signal de sortie d'une grosse console ou d'un préampli micro/instrument (signaux ligne) au connecteur POWER AMP INSERT. Pour ces applications, un simple câble mono monté en jacks asymétriques suffit.

Vous pouvez aussi utiliser POWER AMP INSERT comme un insert classique pour traiter le signal avec un compresseur ou un égaliseur. Dans ce cas, utilisez un câble en Y dont une extrémité possède un jack symétrique et l'autre deux jacks asymétriques. Reliez le jack symétrique à la console puis les connecteurs asymétriques à l'entrée et à la sortie du périphérique. Vérifiez le brochage du jack symétrique à l'aide de l'illustration 4.5 (chapitre 4.2 « Liaisons audio ») : le signal de la bague doit alimenter l'entrée du périphérique (départ/Send) alors que la pointe du connecteur (retour/Return) doit recevoir le signal de sortie du périphérique.

Enfin, POWER AMP INSERT peut servir à récupérer le signal de sortie de la section de mixage de votre PMP pour alimenter un ampli de puissance externe. Dans ce cas, utilisez un câble dont une extrémité est dotée d'un jack symétrique. Le signal de la bague de ce connecteur doit alimenter l'entrée de l'ampli de puissance externe. Pour que l'étage d'amplification de votre PMP fonctionne également, reliez en pont la pointe et la bague du jack symétrique.

- 62 L'embase **FOOTSWITCH** est destinée au raccordement d'une pédale de commutation standard commandant le « bypass » d'effet. Elle permet donc d'activer ou désactiver le processeur d'effets. Sur la PMP6000, vous pouvez utiliser une pédale double pour « bypasser » séparément les multi-effets FX1 et FX2. La pointe du jack correspond à l'effet FX 1 et la bague à l'effet FX 2.
- 63 PMP4000/PMP6000 : La sortie **MONO OUT** est idéale pour alimenter un subwoofer. Si tel est le cas, le potentiomètre SUB FILTER de la PMP6000 vous permet de supprimer toutes les fréquences du signal situées au-dessus de la fréquence maximale que le subwoofer peut restituer.
- 64 La sortie FX SEND délivre le signal de départ d'effet réalisé avec les potentiomètres **FX SEND** des canaux. Reliée-la à l'entrée d'un processeur d'effets externe par exemple. Les canaux de la PMP6000 possèdent deux potentiomètres FX (voir 12) permettant de réaliser deux départs d'effets délivrés par l'unique connecteur FX SEND (FX SEND 1+2).
- ♦ **Remarque : le signal de départ d'effet est routé parallèlement sur la sortie FX SEND et sur le multi-effet interne. Bien qu'utilisables simultanément, ces deux options se partagent un réglage commun.**
- ♦ **PMP6000 : Raccordez toujours un jack stéréo à la sortie FX SEND. La pointe du jack correspond au signal FX1 et la bague au signal FX2.**
- 65 La sortie **PHONS/CTRL** peut alimenter un casque stéréo ou un système d'écoute stéréo (moniteurs).

2.5 Panneau arrière

- 66 On effectue le raccordement à la tension secteur via l'**EMBASE IEC** et le cordon d'alimentation fourni.
- 67 Le **PORTE-FUSIBLE** vous permet de remplacer le fusible par un fusible de même type. Pour connaître la valeur adéquate du fusible, consultez le chapitre « Caractéristiques Techniques ».
- 68 On allume la console avec le commutateur **POWER**. Vérifiez qu'il est en position « Arrêt » avant de brancher la console sur la tension secteur.
- ♦ **Remarque : Le commutateur POWER ne désolidarise pas totalement la console de la tension secteur. C'est pourquoi nous vous recommandons de débrancher la console avant de la laisser inutilisée pendant un long laps de temps.**
- 69 **NUMERO DE SERIE.**
- 70 Voici l'emplacement du ventilateur de votre console.
La PMP6000 est munie de deux ventilateurs.
- 71 Selon le mode de fonctionnement choisi (voir 27), la sortie **OUTPUT A (LEFT)** délivre soit le côté gauche du signal général Main stéréo, soit le signal Monitor (retours) mono. N'utilisez JAMAIS cette sortie en mode mono bridgé.
- 72 Selon le mode de fonctionnement choisi, la sortie **OUTPUT B (RIGHT/BRIDGE)** délivre soit le côté droit du signal général Main stéréo, soit la somme générale Main mono, soit le signal général Main mono bridgé.
- ♦ **En mode BRIDGE, ne reliez JAMAIS plus d'un baffle à la sortie OUTPUT B. L'impédance de cette enceinte doit être d'au moins 8 Ω ! N'utilisez JAMAIS la sortie OUTPUT A en mode BRIDGE !**
- ♦ **Dans tous les autres modes de fonctionnement, l'impédance des enceintes connectées aux sorties ne doit pas être inférieure à 4 Ω.**

3. Processeur D'effets Numerique

PROCESSEUR D'EFFETS 24 BITS

Ce module délivre des effets standard de haute qualité tels que reverb, chorus, flanger et écho ainsi que diverses combinaisons d'algorithmes. Le multi-effet interne présente l'avantage de ne pas nécessiter de câblage, ce qui simplifie l'utilisation et permet d'éviter la formation de boucles de masse et d'écart de niveau. Ces presets sont des effets d'auxiliaire classiques, autrement dit ils s'ajoutent au signal brut.

- ♦ **Fermez le potentiomètre FX des canaux que vous ne souhaitez pas assigner au processeur d'effets.**

Effect Presets of EUROPOWER PMP6000

No.	EFFECT	Description	No.	EFFECT	Description
HALL 00-09			DELAY 50-59		
00	SMALL HALL 1	approx. 1.0s reverb decay	50	SHORT DELAY 1	Like a short shattering
01	SMALL HALL 2	approx. 1.2s reverb decay	51	SHORT DELAY 2	1-2 short impulse(s)
02	SMALL HALL 3	approx. 1.5s reverb decay	52	SHORT DELAY 3	1-2 short impulse(s)
03	MID HALL 1	approx. 1.8s reverb decay	53	MID DELAY 1	Classical Delay for up-tempo music (115-125 BPM)
04	MID HALL 2	approx. 2.0s reverb decay	54	MID DELAY 2	Classical Delay for mid-tempo music (105-115 BPM)
05	MID HALL 3	approx. 2.5s reverb decay	55	MID DELAY 3	Classical Delay for slow-tempo music (95-105 BPM)
06	BIG HALL 1	approx. 2.8s reverb decay	56	LONG DELAY 1	Classical Delay for reggae-tempo music (85-95 BPM)
07	BIG HALL 2	approx. 3.2s reverb decay	57	LONG DELAY 2	Classical Delay for dub-tempo music (75-85 BPM)
08	BIG HALL 3	approx. 4s reverb decay	58	LONG DELAY 3	Extra long (nearly infinite) delay effect
09	CHURCH	approx. 7s reverb decay	59	LONG ECHO	Extra long canyon echo effect
ROOM 10-19			CHORUS 60-69		
10	SMALL ROOM 1	approx. 0.5s reverb decay	60	SOFT CHORUS 1	Unobtrusive effect
11	SMALL ROOM 2	approx. 0.8s reverb decay	61	SOFT CHORUS 2	Unobtrusive effect with different color
12	SMALL ROOM 3	approx. 1.0s reverb decay	62	WARM CHORUS 1	Analog sounding
13	MID ROOM 1	approx. 1.2s reverb decay	63	WARM CHORUS 2	Analog sounding with different color
14	MID ROOM 2	approx. 1.5s reverb decay	64	PHAT CHORUS 1	Pronounced chorus effect
15	MID ROOM 3	approx. 1.8s reverb decay	65	PHAT CHORUS 2	Pronounced chorus effect with different color
16	BIG ROOM 1	approx. 2.0s reverb decay	66	CLASSIC FLANGER	Standard flanger effect
17	BIG ROOM 2	approx. 2.2s reverb decay	67	WARM FLANGER	More analog touch
18	BIG ROOM 3	approx. 2.5s reverb decay	68	DEEP FLANGER	Deep modulation impression
19	CHAPEL	approx. 3s reverb decay	69	HEAVY FLANGER	Extremely pronounced effect
PLATE 20-29			PHASE/PITCH 70-79		
20	SHORT PLATE	approx. 1.0s reverb decay	70	CLASSIC PHASER	Standard phaser effect
21	MID PLATE	approx. 1.5s reverb decay	71	WARM PHASER	More analog touch
22	LONG PLATE	approx. 2.2s reverb decay	72	DEEP PHASER	Deep modulation impression
23	VOCAL PLATE	approx. 1.2s reverb decay	73	HEAVY PHASER	Extreme strong effect
24	DRUMS PLATE	approx. 1.0s reverb decay	74	PITCH SHIFT DETUNE	2-3-times detune for a wider solo voice sound
25	GOLD PLATE 1	approx. 1.2s reverb decay	75	PITCH SHIFT +3	Minor third added voice
26	GOLD PLATE 2	approx. 2.0s reverb decay	76	PITCH SHIFT +4	Major third added voice
27	SHORT SPRING	approx. 1.0s reverb decay	77	PITCH SHIFT +7	Quint above added voice
28	MID SPRING	approx. 2.0s reverb decay	78	PITCH SHIFT -5	Fourth down added voice
29	LONG SPRING	approx. 2.5s reverb decay	79	PITCH SHIFT -12	1 octave down added voice
GATED/REVERSE 30-39			MULTI 1 80-89		
30	GATED REV SHORT	approx. 0.8s gate time	80	CHORUS + REVERB 1	Soft chorus + medium-short reverb
31	GATED REV MID	approx. 1.2s gate time	81	CHORUS + REVERB 2	Deep chorus + medium-long reverb
32	GATED REV LONG	approx. 2.0s gate time	82	FLANGER + REVERB 1	Soft flanger + medium-short reverb
33	GATED REV XXL	approx. 3.0s gate time	83	FLANGER + REVERB 2	Deep flanger + medium-long reverb
34	GATED REV DRUMS 1	approx. 0.8s gate time	84	PHASER + REVERB 1	Soft phaser + medium-short reverb
35	GATED REV DRUMS 2	approx. 1.2s gate time	85	PHASER + REVERB 2	Deep phaser + medium-long reverb
36	REVERSE SHORT	approx. 0.8s reverb raise	86	PITCH + REVERB 1	Soft voice detuning + medium-short reverb
37	REVERSE MID	approx. 1.2s reverb raise	87	PITCH + REVERB 2	Fourth above interval + medium-long reverb
38	REVERSE LONG	approx. 2.0s reverb raise	88	DELAY + REVERB 1	Short delay + medium-short reverb
39	REVERSE XXL	approx. 3.0s reverb raise	89	DELAY + REVERB 2	Medium-long delay + medium-long reverb
EARLY REFLECTIONS 40-49			MULTI 2 90-99		
40	EARLY REFLECTION 1	Short	90	DELAY + GATED REV	Short delay + medium-long gated reverb
41	EARLY REFLECTION 2	Medium-short	91	DELAY + REVERSE	Medium-short delay + medium-long reverse reverb
42	EARLY REFLECTION 3	Medium-long	92	DELAY + CHORUS 1	Short delay + soft chorus
43	EARLY REFLECTION 4	Long	93	DELAY + CHORUS 2	Medium-long delay + deep chorus
44	SHORT AMBIENCE	Short	94	DELAY + FLANGER 1	Short delay + soft flanger
45	MID AMBIENCE	Medium-short	95	DELAY + FLANGER 2	Medium-long delay + deep flanger
46	LIVE AMBIENCE	Medium-short	96	DELAY + PHASER 1	Short delay + soft phaser
47	BIG AMBIENCE	Medium-long	97	DELAY + PHASER 2	Medium-long delay + deep phaser
48	STADIUM	Long	98	DELAY + PITCH 1	Short delay + fourth down interval
49	GHOST AMBIENCE	Extra-long special FX	99	DELAY + PITCH 2	Medium-long delay + minor third above interval

4. Installation

4.1 Raccordement au secteur

En cas de changement de fusible, utilisez impérativement un fusible de même type.

On effectue le raccordement avec la tension secteur à l'aide du cordon secteur et de l'embase IEC. Ils sont conformes aux normes de sécurité en vigueur.

- ◆ Assurez-vous que tous vos appareils sont équipés d'une prise terre. Pour votre propre sécurité, nous vous recommandons de ne jamais supprimer ou rendre inopérante la mise à la terre aussi bien du câble d'alimentation que de l'appareil.

4.2 Liaisons audio

Les entrées et sorties sur jacks de l'EUROPOWER BEHRINGER sont des embases jack mono asymétriques à l'exception des entrées ligne mono symétriques. Bien entendu, vous pouvez utiliser la console indifféremment avec des liaisons symétriques et asymétriques. Les entrées et sorties stéréo Tape sont des embases cinch/RCA.

- ◆ Assurez-vous de la compétence suffisante des personnes qui installent et utilisent votre appareil. Pendant et après l'installation, vérifiez qu'elles sont suffisamment en contact avec la terre de façon à éviter toute décharge électrostatique qui pourrait endommager votre matériel.

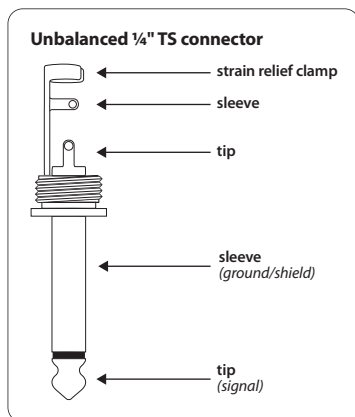

Fig. 4.1 : Jack mono 6,3 mm

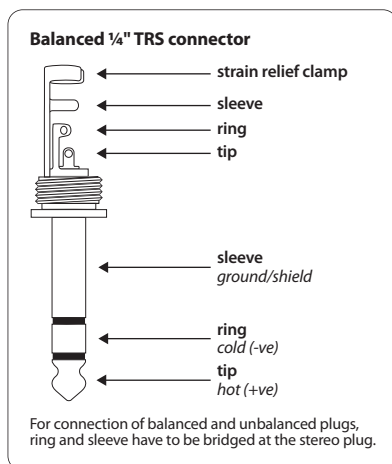

Fig. 4.2 : Jack stéréo 6,3 mm

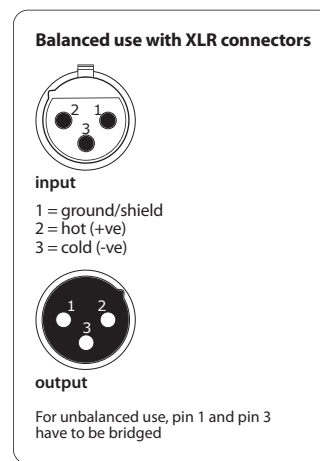

Fig. 4.3 : Connecteurs XLR

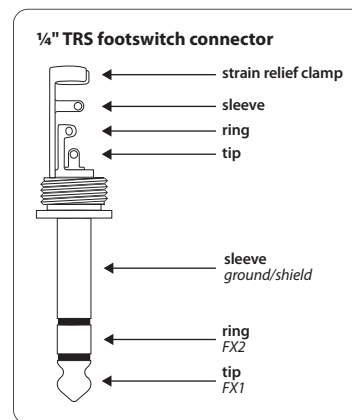

Fig. 4.4 : Jack mono pour pédale

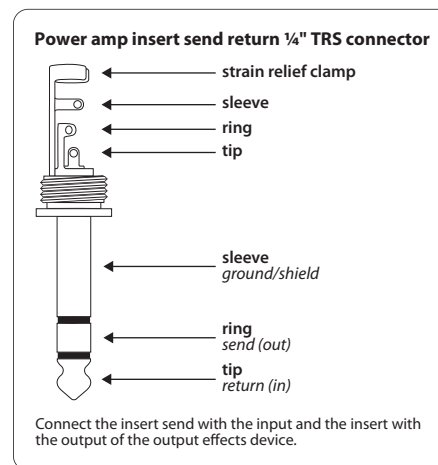

Fig. 4.5 : Jack stéréo 6,3 mm (POWER AMP INSERT)

4.3 Connecteurs d'enceinte

Votre console EUROPOWER dispose de connecteurs de haute qualité garantissant une utilisation dénuée de tout problème. Les connecteurs ont été conçus spécialement pour les enceintes de forte puissance. Le connecteur se verrouille dans l'embase de telle sorte qu'il ne puisse pas être arraché par inadvertance. Il protège des chocs électriques et assure une polarité correcte. Chacun des connecteurs délivre uniquement le signal qui lui est attribué (lisez les sérigraphies du panneau arrière de la console).

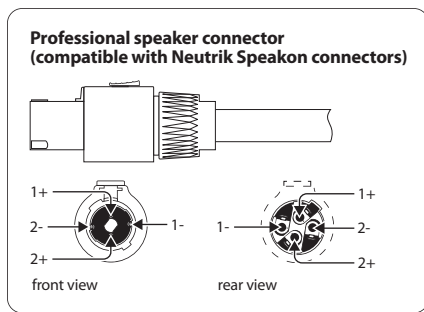

Fig. 4.6 : Connecteur pour baffle professionnel

Pour câbler vos enceintes avec la console EUROPOWER, utilisez exclusivement des câbles standard. Vérifiez l'affectation des broches de vos enceintes et de vos câbles en fonction des sorties haut-parleur de l'étage de puissance que vous utilisez.

EUROPOWER PMP6000/PMP4000/PMP1000				
OUTPUT A	1+	1-	2+	2-
MAIN L	x	x		
MONITOR	x	x		
MONO	x	x		
OUTPUT B			x	x
OUTPUT B	1+	1-	2+	2-
MAIN R	x	x		
MONO	x	x		
MONO	x	x		
BRIDGE	x		x	

Tab. 4.1: Brochage des sorties haut-parleur

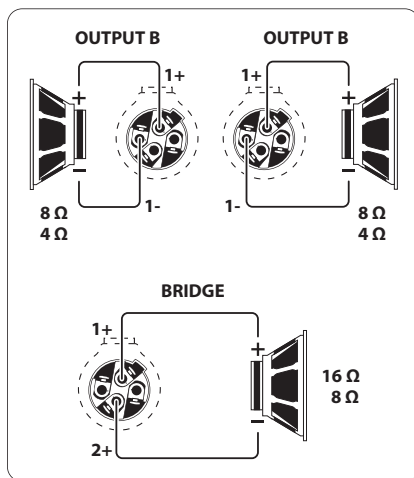

Fig. 4.7: Brochage des connecteurs

5. Exemples de Câblage

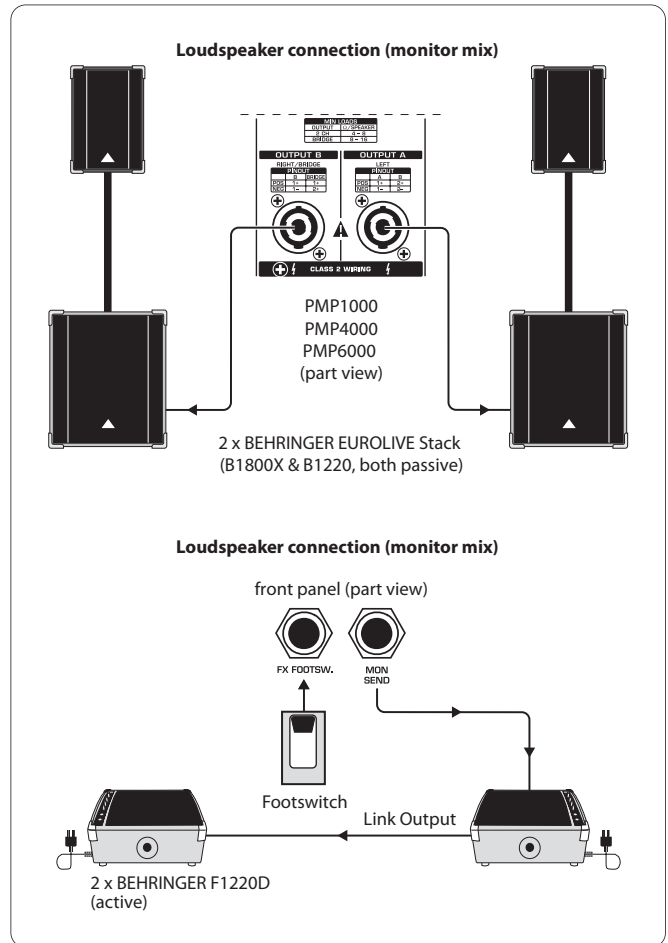

Fig 5.1 : L'EUROPOWER comme ampli stéréo (exemple)

Pour l'application ci-dessus, le sélecteur POWER AMP 27 de votre console amplifiée doit se trouver en position haute (MAIN et MAIN L/MAIN R). Les sorties haut-parleur A et B délivrent le signal général stéréo Main. Les sorties préampli Monitor sont reliées à deux retours de scène actifs câblés en parallèle. On peut « bypasser » le processeur d'effets à l'aide d'une pédale.

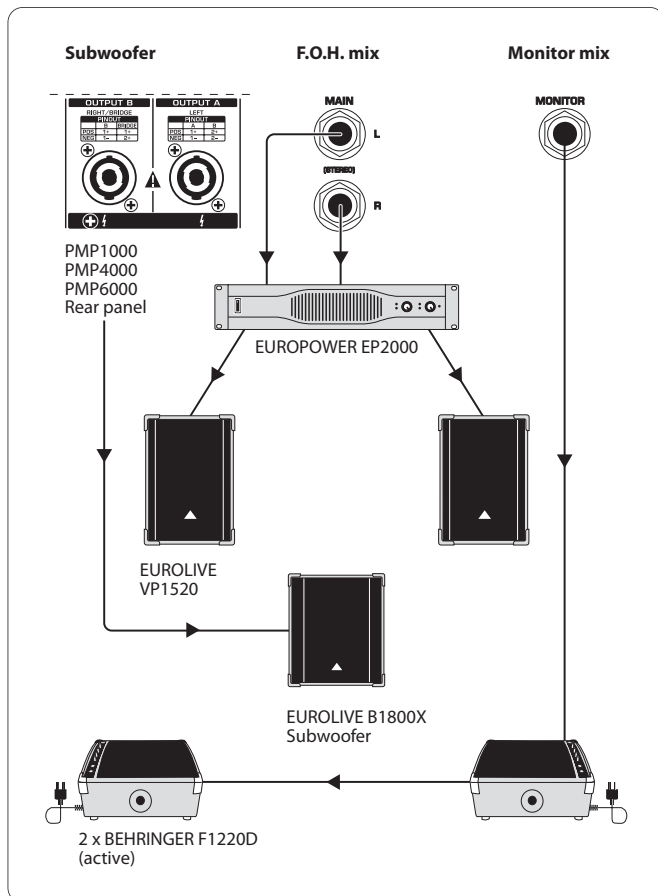

Fig. 5.2 : Mode mono bridgé

Cette illustration présente l'EUROPOWER associée à un subwoofer alimenté via la sortie OUTPUT B. Pour cette application (mode mono bridgé en sortie OUTPUT B), le sélecteur AMP MODE [27] doit se trouver en position basse « BRIDGE ». Les sorties préampli générales Main alimentent un ampli de puissance stéréo (EUROPOWER EP2000 BEHRINGER). Il amplifie le signal général Main stéréo pour la façade. La sortie préampli Monitor alimente quant à elle des retours de scène actifs.

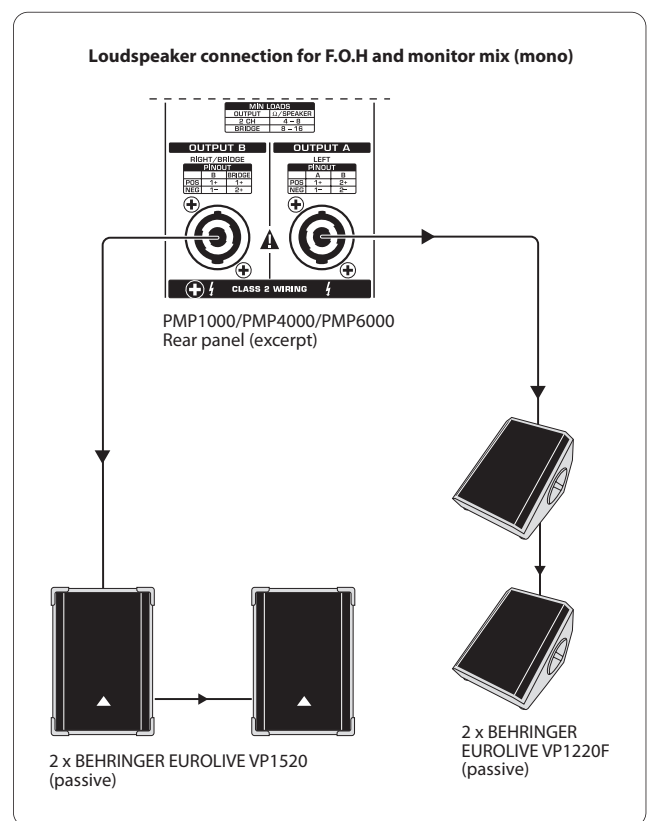

Fig. 5.3 : L'EUROPOWER comme double ampli mono (exemple)

Pour cette application (double ampli mono), la touche AMP MODE [27] doit se trouver en position médiane (PMP4000/PMP6000 : MON 1/MONO et PMP1000 : MON) ! Les deux sorties délivrent séparément le signal général mono Main et le signal mono Monitor (retours). Chacune d'elles alimente deux enceintes câblées en parallèle.

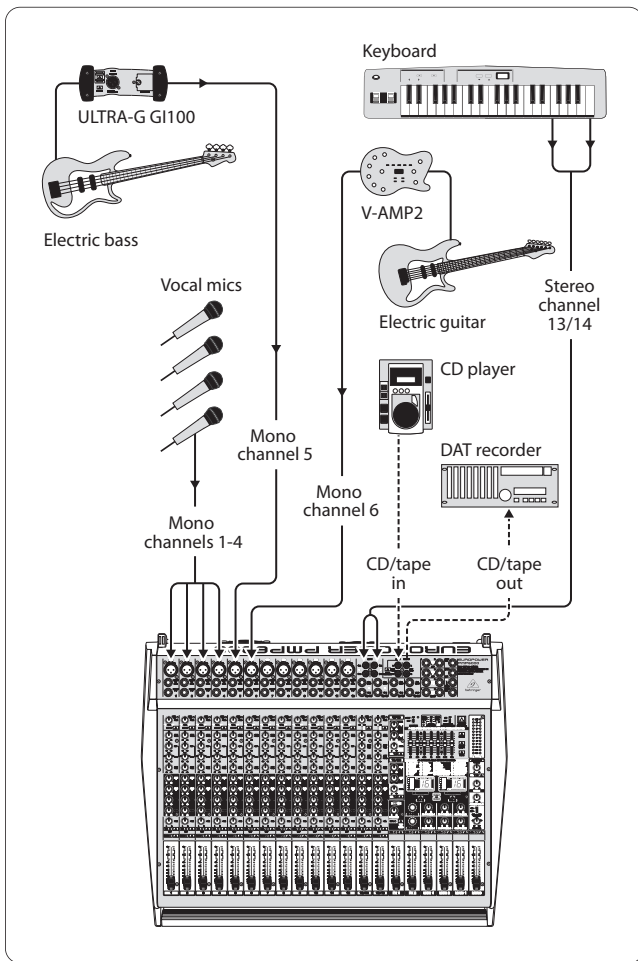

Fig. 5.4 : Configuration standard (exemple)

Cette illustration présente l'une des possibilités d'occupation des canaux de votre console amplifiée. Cette configuration comporte des sources mono et stéréo et utilise les connecteurs Tape In/Out afin de pouvoir enregistrer le mixage ou d'alimenter la console avec une bande play-back.

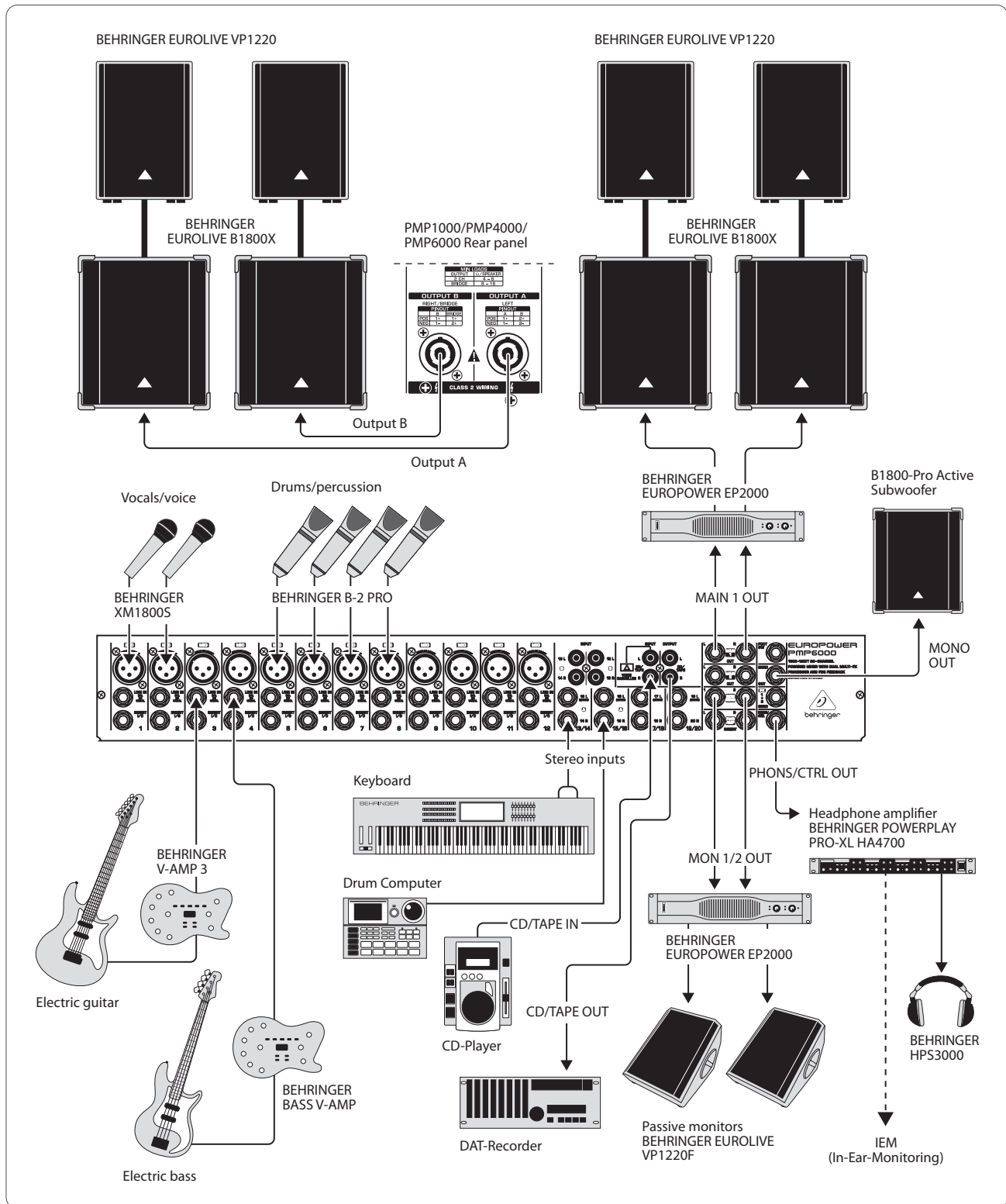

Fig. 5.5 : Configuration étendue

Cette application est une extension de la configuration standard présentée par l'illustration 5.4. Elle propose d'autres possibilités de câblage. Cette configuration ne constitue qu'un exemple et peut être évidemment remplacée par d'autres variantes.

6. Caractéristiques Techniques

PMP6000

Entrées Micro

Type	XLR, symétrie électronique
Bruit Rapporté en Entrée Micro (20 Hz - 20 kHz)	
avec source de 0 Ohm	-134 dB / 136 dB mesure A pondérée
avec source de 50 Ohms	-131,5 dB / 134 dB mesure A pondérée
avec source de 150 Ohms	-129 dB / 155 dB mesure A pondérée
Bande passante	< 10 Hz - 200 kHz (-1 dB) < 10 Hz - > 200 kHz (-3 dB)
Gain	+10 dB, +60 dB
Niveau d'entrée max.	+12 dBu avec gain de +10 dB
Impédance	environ 2,6 kOhms symétrique / 1,3 kOhm asymétrique
Signal/bruit	109 dB / 112 dB mesure A pondérée (0 dBu In avec gain de +10 dB)
Bruit (DHT + bruit)	0,002% / 0,0018% mesure A pondérée

Entrées Ligne Mono

Type	Jack stéréo 6,35 mm, symétrique
Impédance	approx. 20 kOhm
Gain d'entrée max.	+21 dBu

Entrées Ligne Stéréo

Type	Jack stéréo 6,35 mm, asymétrique
Impédance	> 3,6 kOhms
Gain d'entrée max.	+22 dBu

Égaliseur

Low	80 Hz / ±15 dB
Mid	100 Hz - 8 kHz / ±15 dB
High	12 kHz / ±15 dB

Entrée 2 Pistes

Type	RCA
Impédance	environ 3,6 kOhms

Sorties Préampli

MAIN	
Type	Jack stéréo 6,35 mm, asymétrique
Impédance	environ 150 Ohms, asymétrique
Niveau de sortie max.	+21 dBu

Retours

Type	Jack stéréo 6,35 mm, asymétrique
Impédance	environ 150 Ohms, asymétrique
Niveau de sortie max.	+21 dBu

Sorties Stéréo

Type	Jack stéréo 6,35 mm, asymétrique
Impédance	environ 150 Ohms, asymétrique
Gain d'entrée max.	+21 dBu
Type	RCA
Impédance	environ 1 kOhm
Niveau de sortie max.	+21 dBu

Sorties Enceintes

Type	Connecteurs professionnels à verrouillage
------	--

Impédance de Charge

MAIN L/R	4 - 8 Ohms
MONITOR/MAIN MONO	4 - 8 Ohms
MAIN MONO/MAIN MONO	4 - 8 Ohms
BRIDGE	8 - 16 Ohms

DSP

Convertisseurs	24 bits, Delta-Sigma, échantillonnage 64/128 fois
Dynamique N/A	90 dB
Échantillonnage	46,875 kHz
Temps de retard	max. 5 secondes
Latence signal (Line In > Line Out)	environ 1,5 ms

Écran

Type	2 x 2-chiffres, Leds 7 segments
------	---------------------------------

Puissance de Sortie**Efficace Avec Une DHT de 1%, Les Deux Canaux Alimentés :**

8 Ohms par canal	300 W
------------------	-------

4 Ohms par canal	600 W
------------------	-------

Efficace Avec Une DHT de 1%, Mode Bridgé :

8 Ohms	1200 W
--------	--------

Puissance en Crête, Les Deux Canaux Alimentés :

8 Ohms par canal	400 W
------------------	-------

4 Ohms par canal	800 W
------------------	-------

Puissance Crête, Mode Bridgé :

8 Ohms	1,600 W
--------	---------

Alimentation**Tension Secteur**

USA/Canada	120 V~, 60 Hz
------------	---------------

Chine/Korée	220 V~, 50/60 Hz
-------------	------------------

Europe/Australie	230 V~, 50 Hz
------------------	---------------

Japon	100 V~, 50 - 60 Hz
-------	--------------------

Fusible 100 - 120 V~	T 10 A H 250 V
----------------------	----------------

Fusible 220 - 240 V~	T 6,3 A H 250 V
----------------------	-----------------

Consommation

Consommation	1050 W
--------------	--------

Embase secteur	Embase IEC standard
----------------	---------------------

Dimensions/Poids

Dimensions (H x L x P)	122 x 496 x 596 mm
------------------------	--------------------

Poids	13,1 kg
-------	---------

PMP4000**Entrées Micro**

Type	XLR, symétrie électronique
------	----------------------------

Bruit Rapporté en Entrée Micro (20 Hz - 20 kHz)

avec source de 0 Ohm	-134 dB / 136 dB mesure A pondérée
----------------------	------------------------------------

avec source de 50 Ohms	-131,5 dB / 134 dB mesure A pondérée
------------------------	--------------------------------------

avec source de 150 Ohms	-129 dB / 155 dB mesure A pondérée
-------------------------	------------------------------------

Bande passante	< 10 Hz - 200 kHz (-1 dB) < 10 Hz - > 200 kHz (-3 dB)
----------------	--

Gain	+10 dB, +60 dB
------	----------------

Niveau d'entrée max.	+12 dBu avec gain de +10 dB
----------------------	-----------------------------

Impédance	environ 2,6 kOhms symétrique / 1,3 kOhm asymétrique
-----------	--

Signal/bruit	109 dB / 112 dB mesure A pondérée (0 dBu In avec gain de +10 dB)
--------------	---

Bruit (DHT + bruit)	0,002% / 0,0018% mesure A pondérée
---------------------	------------------------------------

Entrées Ligne Mono

Type	Jack stéréo 6,35 mm, symétrique
------	---------------------------------

Impédance	approx. 20 kOhm
-----------	-----------------

Gain d'entrée max.	+21 dBu
--------------------	---------

Entrées Ligne Stéréo

Type	Jack stéréo 6,35 mm, asymétrique
------	----------------------------------

Impédance	> 3,6 kOhms
-----------	-------------

Gain d'entrée max.	+22 dBu
--------------------	---------

Égaliseur

Low	80 Hz / ±15 dB
-----	----------------

Mid	2,5 kHz / ±15 dB
-----	------------------

High	12 kHz / ±15 dB
------	-----------------

Entrée 2 Pistes

Type	RCA
------	-----

Impédance	environ 3,6 kOhms
-----------	-------------------

Sorties Préampli**MAIN**

Type	Jack stéréo 6,35 mm, asymétrique
------	----------------------------------

Impédance	environ 150 Ohms, asymétrique
-----------	-------------------------------

Niveau de sortie max.	+21 dBu
-----------------------	---------

Retours

Type	Jack stéréo 6,35 mm, asymétrique
Impédance	environ 150 Ohms, asymétrique
Niveau de sortie max.	+21 dBu

Sorties Stéréo

Type	Jack stéréo 6,35 mm, asymétrique
Impédance	environ 150 Ohms, asymétrique
Gain d'entrée max.	+21 dBu
Type	RCA
Impédance	environ 1 kOhm
Niveau de sortie max.	+21 dBu

Sorties Enceintes

Type	Connecteurs professionnels à verrouillage
------	---

Impédance de Charge

MAIN L/R	4 - 8 Ohms
MONITOR/MAIN MONO	4 - 8 Ohms
MAIN MONO/MAIN MONO	4 - 8 Ohms
BRIDGE	8 - 16 Ohms

DSP

Convertisseurs	24 bits, Delta-Sigma, échantillonnage 64/128 fois
Dynamique N/A	90 dB
Échantillonnage	46,875 kHz
Temps de retard	max. 5 secondes
Latence signal (Line In > Line Out)	environ 1,5 ms

Écran

Type	2 chiffres, Leds 7 segments
------	-----------------------------

Puissance de Sortie**Efficace Avec Une DHT de 1%, Les Deux Canaux Alimentés :**

8 Ohms par canal	300 W
4 Ohms par canal	600 W

Efficace Avec Une DHT de 1%, Mode Bridgé :

8 Ohms	1200 W
--------	--------

Puissance En Crête, Les Deux Canaux Alimentés :

8 Ohms par canal	400 W
4 Ohms par canal	800 W

Puissance Crête, Mode Bridgé :

8 Ohms	1,600 W
--------	---------

Alimentation**Tension Secteur**

USA/Canada	120 V~, 60 Hz
Chine/Korée	220 V~, 50/60 Hz
Europe/Australie	230 V~, 50 Hz
Japon	100 V~, 50 - 60 Hz
Fusible 100 - 120 V~	T 10 A H 250 V
Fusible 220 - 240 V~	T 6.3 A H 250 V

Consommation

Consommation	1050 W
Embase secteur	Embase IEC standard

Dimensions/Poids

Dimensions (H x L x P)	122 x 460 x 476 mm
Poids	10,4 kg

PMP1000

Entrées Micro

Type	XLR, symétrie électronique
Bruit Rapporté en Entrée Micro (20 Hz - 20 kHz)	
avec source de 0 Ohm	-134 dB / 136 dB mesure A pondérée
avec source de 50 Ohms	-131,5 dB / 134 dB mesure A pondérée
avec source de 150 Ohms	-129 dB / 155 dB mesure A pondérée
Bande passante	< 10 Hz - 200 kHz (-1 dB) < 10 Hz - > 200 kHz (-3 dB)
Gain	+10 dB, +60 dB
Niveau d'entrée max.	+12 dBu avec gain de +10 dB
Impédance	environ 2,6 kOhms symétrique / 1,3 kOhm asymétrique
Signal/bruit	109 dB / 112 dB mesure A pondérée (0 dBu In avec gain de +10 dB)
Bruit (DHT+ bruit)	0,002% / 0,0018% mesure A pondérée

Entrées Ligne Mono

Type	Jack stéréo 6,35 mm, symétrique
Impédance	approx. 20 kOhm
Gain d'entrée max.	+21 dBu

Égaliseur

Low	80 Hz / ±15 dB
Mid	2,5 kHz / ±15 dB
High	12 kHz / ±15 dB

Entrée 2 Pistes

Type	RCA
Impédance	environ 3,6 kOhms

Sorties Préampli

MAIN

Type	Jack stéréo 6,35 mm, asymétrique
Impédance	environ 150 Ohms, asymétrique
Niveau de sortie max.	+21 dBu

Retours

Type	Jack stéréo 6,35 mm, asymétrique
Impédance	environ 150 Ohms, asymétrique
Niveau de sortie max.	+21 dBu

Sorties Stéréo

Type	RCA
Impédance	environ 1 kOhm
Niveau de sortie max.	+21 dBu

Sorties Enceintes

Type	Connecteurs professionnels à verrouillage
------	--

Impédance de Charge

MAIN L/R	4 - 8 Ohms
MONITOR/MAIN MONO	4 - 8 Ohms
MAIN MONO/MAIN MONO	4 - 8 Ohms
BRIDGE	8 - 16 Ohms

DSP

Convertisseurs	24 bits, Delta-Sigma, échantillonnage 64/128 fois
Dynamique N/A	90 dB
Échantillonnage	46,875 kHz
Temps de retard	max. 5 secondes
Latence signal (Line In > Line Out)	environ 1,5 ms

Écran

Type	2 chiffres, Leds 7 segments
------	-----------------------------

Puissance de Sortie

Efficace Avec Une DHT de 1%, Les Deux Canaux Alimentés :

8 Ohms par canal	90 W
4 Ohms par canal	130 W

Efficace Avec Une DHT de 1%, Mode Bridgé :

8 Ohms	200 W
--------	-------

Puissance en Crête, Les Deux Canaux Alimentés :

8 Ohms par canal	135 W
4 Ohms par canal	250 W

Puissance Crête, Mode Bridgé :

8 Ohms	500 W
--------	-------

Alimentation**Tension Secteur**

USA/Canada	120 V~, 60 Hz
Chine/Korée	220 V~, 50/60 Hz
Europe/Australie	230 V~, 50 Hz
Japon	100 V~, 50 - 60 Hz
Fusible 100 - 120 V~	T 5 A H 250 V
Fusible 220 - 240 V~	T 5 A H 250 V

Consommation

Consommation	500 W
Embase secteur	Embase IEC standard

Dimensions/Poids

Dimensions (H x L x P)	122 x 390 x 425 mm
Poids	8,3 kg



We Hear You