

## **ACT Flutlicht 200 RGBAL**

Produktcode: 34042

## Vorwort

---

Vielen Dank, dass Sie dieses Showtec Produkt gekauft haben.

Der Zweck dieser Bedienungsanleitung ist es, Anweisungen für den korrekten und sicheren Gebrauch dieses Produkts zu geben.

Bewahren Sie das Benutzerhandbuch zum Nachlesen auf, da es ein wesentlicher Bestandteil des Produkts ist. Das Benutzerhandbuch muss an einem leicht zugänglichen Ort aufbewahrt werden.

Dieses Benutzerhandbuch enthält Informationen über:

- Sicherheitshinweise
- Verwendungszweck und nicht bestimmungsgemäße Verwendung des Geräts
- Installation und Betrieb des Geräts
- Wartungsverfahren
- Fehlersuche
- Transport, Lagerung und Entsorgung des Geräts

Die Nichtbeachtung der Anweisungen in dieser Bedienungsanleitung kann zu schweren Verletzungen und Sachschäden führen.

©2024 Showtec. Alle Rechte vorbehalten.

Kein Teil dieses Dokuments darf ohne die vorherige schriftliche Zustimmung von Highlite International kopiert, veröffentlicht oder anderweitig vervielfältigt werden.

Design und Produktspezifikationen können ohne vorherige Ankündigung geändert werden.

Für die neueste Version dieses Dokuments oder andere Sprachversionen besuchen Sie bitte unsere Website [www.highlite.com](http://www.highlite.com) oder kontaktieren Sie uns unter [service@highlite.com](mailto:service@highlite.com).

Highlite International und seine autorisierten Dienstleister haften nicht für Verletzungen, Schäden, direkte oder indirekte Verluste, Folgeschäden oder finanzielle Verluste oder andere Verluste, die sich aus der Nutzung, der Unfähigkeit zur Nutzung oder dem Vertrauen auf die in diesem Dokument enthaltenen Informationen ergeben.

# Inhaltsverzeichnis

<b>1. Einführung</b> .....	<b>4</b>
1.1. Vor der Verwendung des Produkts.....	4
1.2. Verwendungszweck.....	4
1.3. LED-Lebensdauer.....	4
1.4. Textkonventionen.....	5
1.5. Symbole und Signalwörter.....	5
1.6. Symbole auf dem Informationsetikett.....	5
<b>2. Sicherheit</b> .....	<b>6</b>
2.1. Warnungen und Sicherheitshinweise.....	6
2.2. Anforderungen an den Nutzer.....	8
2.3. Persönliche Schutzausrüstung.....	8
<b>3. Beschreibung des Geräts</b> .....	<b>9</b>
3.1. Vorderansicht.....	9
3.2. Rückseite.....	9
3.3. Torblende.....	10
<b>Produktspezifikationen</b> .....	<b>11</b>
3.4. Abmessungen.....	12
<b>4. Installation</b> .....	<b>13</b>
4.1. Sicherheitshinweise für die Installation.....	13
4.2. Persönliche Schutzausrüstung.....	13
4.3. Anforderungen an den Installationsort.....	13
4.4. Rigging.....	14
4.5. Winkeleinstellung.....	15
4.6. Installation der Torblende.....	16
4.7. Anschluss an die Stromversorgung.....	17
4.8. Verknüpfung der Stromversorgung mehrerer Geräte.....	17
<b>5. Einrichtung</b> .....	<b>18</b>
5.1. Warnungen und Vorsichtsmaßnahmen.....	18
5.2. Stand-Alone-Einrichtung.....	18
5.3. DMX-Anschluss.....	18
5.3.1. DMX-512-Protokoll.....	18
5.3.2. DMX-Kabel.....	18
5.3.3. DMX-Verbindung.....	19
5.3.4. DMX-Adressierung.....	20
<b>6. Betrieb</b> .....	<b>21</b>
6.1. Sicherheitshinweise für den Betrieb.....	21
6.2. Steuerungsmodi.....	21
6.3. Bedienfeld.....	22
6.4. Start-up.....	23
6.5. Menüübersicht.....	24
6.6. Optionen im Hauptmenü.....	25
6.6.1. DMX-Funktionen.....	25
6.6.1.1. DMX-Adresse.....	25
6.6.1.2. Modus.....	25
6.6.1.3. DMX-Fehler.....	26
6.6.1.4. DMX-Wert anzeigen.....	26
6.6.2. Einstellungen anzeigen.....	26
6.6.2.1. Funktionsmodus.....	28
6.6.2.2. Lauflicht anzeigen.....	28
6.6.2.3. Geschwindigkeit anzeigen.....	28
6.6.3. Statische Farbe.....	28
6.6.4. Fixture-Einstellungen.....	29
6.6.5. Anzeigeeinstellungen.....	29
6.6.6. Fixture-Test.....	30
6.6.6.1. Manuell Definiert.....	30
6.6.7. Fixture-Informationen.....	30

6.6.8. Sonderfunktionen.....	31
6.7. DMX-Kanäle.....	32
<b>7. Fehlersuche.....</b>	<b>35</b>
<b>8. Wartung.....</b>	<b>36</b>
8.1. Sicherheitshinweise für die Wartung.....	36
8.2. Vorbeugende Wartung.....	36
8.2.1. Grundlegende Reinigungsanweisungen.....	36
8.3. Korrigierende Wartung.....	37
8.3.1. Auswechseln der Sicherung.....	37
<b>9. Abbau, Transport und Lagerung.....</b>	<b>38</b>
9.1. Anleitung zum Abbau.....	38
9.2. Anweisungen für den Transport.....	38
9.3. Lagerung.....	38
<b>10. Entsorgung.....</b>	<b>38</b>
<b>11. Zulassung.....</b>	<b>38</b>

## 1. Einführung

### 1.1. Vor der Verwendung des Produkts



#### Wichtig

**Lesen und befolgen Sie die Anweisungen in dieser Bedienungsanleitung, bevor Sie das Produkt installieren, betreiben oder warten.**

Der Hersteller übernimmt keine Haftung für Schäden, die durch die Nichtbeachtung dieser Anleitung entstehen.

Überprüfen Sie nach dem Auspacken den Inhalt des Kartons. Wenn Teile fehlen oder beschädigt sind, wenden Sie sich an Ihren Highlite International-Händler.

Ihre Lieferung enthält:

- Showtec ACT Flutlicht 200 RGBAL
- Torblende
- Schuko zu Power Pro Kabel (1,5 m)
- Bedienungsanleitung

**Abbildung 1**

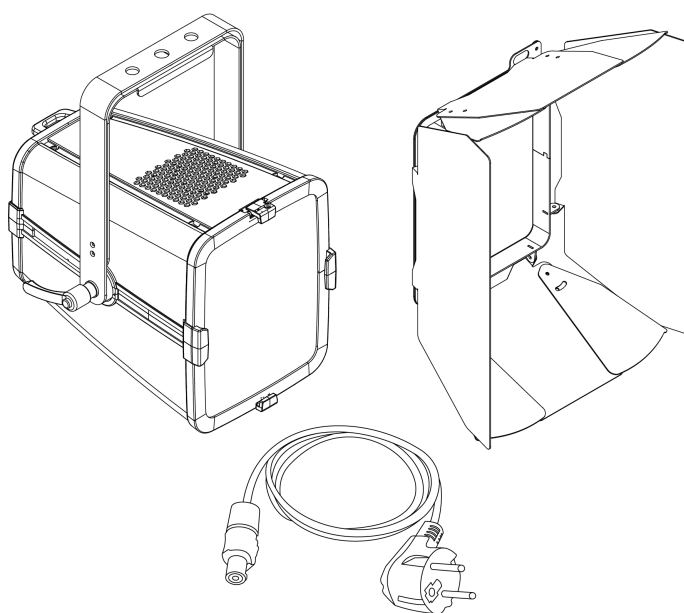

### 1.2. Verwendungszweck

Dieses Gerät ist für den professionellen Gebrauch als ein Flutlicht bestimmt. Sie kann als nur für den Innenbereich installiert werden. Dieses Gerät ist nicht für Haushalte und für die allgemeine Beleuchtung geeignet.

Jede andere Verwendung, die nicht unter der bestimmungsgemäßen Verwendung aufgeführt ist, wird als nicht bestimmungsgemäße und falsche Verwendung angesehen.

### 1.3. LED-Lebensdauer

Die Lichtleistung der LEDs nimmt mit der Zeit ab (Lumenabschreibung). Hohe Betriebstemperaturen tragen zu diesem Prozess bei. Sie können die Lebensdauer der LEDs verlängern, indem Sie für ausreichende Belüftung sorgen und die LEDs mit der geringstmöglichen Helligkeit betreiben.

## 1.4. Textkonventionen

In der gesamten Bedienungsanleitung werden die folgenden Textkonventionen verwendet:

- Buttons: Alle Buttons sind fett gedruckt, zum Beispiel „Drücken Sie die **AUF/AB-Buttons**“
- Referenzen: Hinweise auf Teile des Geräts sind fett gedruckt, zum Beispiel: „Drehen Sie den **Einstellgriff (05)**“. Verweise auf Kapitel sind verlinkt
- 0–255: Definiert eine Reihe von Werten
- Hinweise: **Hinweis:** (in fett gedruckter Schrift) wird von einer nützlichen Information oder einem Tipp gefolgt

## 1.5. Symbole und Signalwörter

Sicherheitshinweise und Warnungen sind in der gesamten Bedienungsanleitung durch Sicherheitszeichen gekennzeichnet.

Befolgen Sie immer die Anweisungen in dieser Bedienungsanleitung.



### GEFAHR

Weist auf eine unmittelbare Gefahrensituation hin, die, wenn sie nicht vermieden wird, zum Tod oder zu schweren Verletzungen führen kann.



### WARNUNG

Weist auf eine potenziell gefährliche Situation hin, die, wenn sie nicht vermieden wird, zum Tod oder zu schweren Verletzungen führen kann.



### VORSICHT

Weist auf eine potenziell gefährliche Situation hin, die, wenn sie nicht vermieden wird, zu leichten oder mittelschweren Verletzungen führen kann.



### Achtung

Weist auf wichtige Informationen für den korrekten Betrieb und die Verwendung des Produkts hin.



### Wichtig

Lesen und beachten Sie die Anweisungen in diesem Dokument.



### Elektrische Gefahr



Enthält wichtige Informationen über die Entsorgung dieses Produkts.

## 1.6. Symbole auf dem Informationsetikett

Dieses Produkt ist mit einem Informationsetikett versehen. Das Informationsetikett befindet sich auf der Halterung des Geräts.

Das Informationsetikett enthält die folgenden Symbole:



Dieses Gerät ist für den Einsatz in Innenräumen konzipiert.



Dieses Gerät darf nicht als Hausmüll entsorgt werden.

## 2. Sicherheit



### Wichtig

**Lesen und befolgen Sie die Anweisungen in dieser Bedienungsanleitung, bevor Sie das Produkt installieren, betreiben oder warten.**

Der Hersteller übernimmt keine Haftung für Schäden, die durch die Nichtbeachtung dieser Anleitung entstehen.

### 2.1. Warnungen und Sicherheitshinweise



#### GEFAHR

**Gefahr für Kinder**

Nur für Erwachsene geeignet. Das Gerät muss außerhalb der Reichweite von Kindern installiert werden.

- Lassen Sie keine Teile der Verpackung (Plastiktüten, Styropor, Nägel usw.) in der Reichweite von Kindern. Das Verpackungsmaterial ist eine potenzielle Gefahrenquelle für Kinder.



#### GEFAHR

**Stromschlag durch gefährliche Spannung im Inneren**

Im Gerät gibt es Bereiche, in denen eine gefährliche Berührungsspannung vorhanden sein kann.

- Öffnen Sie das Gerät nicht und entfernen Sie keine Abdeckungen.
- Nehmen Sie das Gerät nicht in Betrieb, wenn die Abdeckungen oder das Gehäuse offen sind. Überprüfen Sie vor dem Betrieb, ob das Gehäuse fest geschlossen ist und alle Schrauben fest angezogen sind.
- Trennen Sie das Gerät von der Stromversorgung, bevor Sie es warten oder reparieren und wenn es nicht in Gebrauch ist.



#### GEFAHR

**Stromschlag durch Kurzschluss**

Dieses Gerät fällt unter die IEC-Schutzklasse I.

- Vergewissern Sie sich, dass das Gerät elektrisch mit dem Boden (Erde) verbunden ist. Schließen Sie das Gerät nur an eine Steckdose mit Erdungsanschluss an.
- Bedecken Sie den Erdungsanschluss nicht.
- Umgehen Sie nicht den Thermostatschalter oder die Sicherungen.
- Ersetzen Sie die Sicherungen nur durch Sicherungen des gleichen Typs und der gleichen Leistung.
- Achten Sie darauf, dass das Stromkabel nicht mit anderen Kabeln in Kontakt kommt. Behandeln Sie das Netzkabel und alle Verbindungen mit dem Stromnetz mit Vorsicht.
- Das Stromkabel darf nicht verändert, geknickt, mechanisch belastet, unter Druck gesetzt, gezogen oder erhitzt werden.
- Achten Sie darauf, dass das Stromkabel nicht gequetscht oder beschädigt ist. Überprüfen Sie das Stromkabel regelmäßig auf eventuelle Mängel.
- Tauchen Sie das Gerät nicht in Wasser oder andere Flüssigkeiten ein. Installieren Sie das Gerät nicht an einem Ort, an dem es zu Überschwemmungen kommen kann.
- Benutzen Sie das Gerät nicht während eines Gewitters. Trennen Sie das Gerät sofort von der Stromzufuhr.



**WARNUNG**  
**Gefahr eines epileptischen Schocks**

Stroboskoplicht kann bei lichtempfindlicher Epilepsie Anfälle auslösen. Empfindliche Personen sollten es vermeiden, Stroboskoplichter anzuschauen.



**Achtung**  
**Stromversorgung**

- Bevor Sie das Gerät an das Stromnetz anschließen, vergewissern Sie sich, dass Stromstärke, Spannung und Frequenz mit den Angaben auf dem Informationsetikett am Gerät übereinstimmen.
- Vergewissern Sie sich, dass der Querschnitt der Verlängerungs- und Netzkabel für die erforderliche Leistungsaufnahme des Geräts ausreicht.



**Achtung**  
**Allgemeine Sicherheit**

- Stecken Sie keine Gegenstände in die Lüftungsöffnungen.
- Schließen Sie das Gerät nicht an ein Dimmer-Set an.
- Schalten Sie das Gerät nicht in kurzen Abständen ein und aus. Dies verkürzt die Lebensdauer des Geräts.
- Schütteln Sie das Gerät nicht. Vermeiden Sie rohe Gewalt bei der Installation oder Bedienung des Geräts.
- Wechseln Sie die Linse oder die LEDs aus, wenn sie sichtbar so beschädigt sind, dass ihre Wirksamkeit beeinträchtigt ist, z. B. durch Risse oder tiefe Kratzer. Wenden Sie sich für weitere Informationen an Ihren Highlite International Fachhändler, da die Wartung nur von ausgewiesenen oder geschulten Personen durchgeführt werden darf.
- Wenn das Gerät heruntergefallen ist oder Stöße erlitten hat, trennen Sie es sofort vom Stromnetz.
- Wenn das Gerät extremen Temperaturschwankungen ausgesetzt ist (z. B. nach dem Transport), darf es nicht sofort eingeschaltet werden. Lassen Sie das Gerät Raumtemperatur annehmen, bevor Sie es einschalten, sonst kann es durch das entstehende Kondenswasser beschädigt werden.
- Wenn das Gerät nicht richtig funktioniert, stellen Sie die Verwendung sofort ein.



**Achtung**  
**Nur für den professionellen Gebrauch**  
**Dieses Gerät darf nur für den Zweck verwendet werden, für den es bestimmt ist.**

Dieses Gerät ist für den professionellen Gebrauch als ein Flutlicht bestimmt. Jede unsachgemäße Verwendung kann zu gefährlichen Situationen führen und Verletzungen und Sachschäden zur Folge haben.

- Dieses Gerät ist nicht für Haushalte und für die allgemeine Beleuchtung geeignet.
- Dieses Gerät ist nicht für den Dauerbetrieb ausgelegt.
- Dieses Gerät enthält keine vom Benutzer zu wartenden Teile. Unerlaubte Änderungen am Gerät führen zum Erlöschen der Garantie. Solche Änderungen können zu Verletzungen und Sachschäden führen.



**Achtung**  
**Überprüfen Sie das Gerät vor jedem Gebrauch visuell auf eventuelle Mängel.**

Stellen Sie sicher, dass:

- Alle Schrauben, die für die Installation des Geräts oder von Geräteteilen verwendet werden, sind fest angezogen und nicht korrodiert.
- Die Sicherheitsvorrichtungen sind nicht beschädigt.
- Es gibt keine Verformungen an Gehäusen, Befestigungen und Installationspunkten.
- Die Linse ist nicht gesprungen oder beschädigt.

- Die Stromkabel sind nicht beschädigt und weisen keine Materialermüdung auf.

**Achtung****Setzen Sie das Gerät keinen Bedingungen aus, die die angegebene IP-Klasse überschreiten.**

Dieses Gerät ist nach IP20 zertifiziert. Geräte der Klasse IP 20 (Ingress Protection) bieten Schutz gegen feste Gegenstände, die größer als 12 mm sind, wie z. B. Finger, aber keinen Schutz gegen schädliches Eindringen von Wasser.

## 2.2. Anforderungen an den Nutzer

Dieses Produkt kann von Laien verwendet werden. Die Wartung kann von Laien durchgeführt werden. Die Installation und Instandhaltung darf nur von unterwiesenen oder fachkundigen Personen durchgeführt werden. Wenden Sie sich für weitere Informationen an Ihren Highlite International-Händler.

Unterwiesene Personen wurden von einer Fachkraft unterwiesen und geschult oder werden von einer Fachkraft für bestimmte Aufgaben und Arbeitstätigkeiten im Zusammenhang mit der Installation, Wartung und Instandhaltung dieses Produkts beaufsichtigt, sodass sie Risiken erkennen und Vorkehrungen treffen können, um diese zu vermeiden.

Fachkräfte haben eine Ausbildung oder Erfahrung, die es ihnen ermöglicht, Risiken zu erkennen und Gefahren zu vermeiden, die mit der Installation, Wartung und Instandhaltung dieses Produkts verbunden sind.

Laien sind alle Personen, die keine unterwiesenen Personen oder Fachkräfte sind. Zu den Laien gehören nicht nur die Nutzer/innen des Produkts, sondern auch alle anderen Personen, die Zugang zu dem Gerät haben oder sich in der Nähe des Geräts aufhalten können.

## 2.3. Persönliche Schutzausrüstung

Tragen Sie während der Installation, Deinstallation und der Aufrüstung persönliche Schutzausrüstung gemäß den nationalen und standortspezifischen Vorschriften.

### 3. Beschreibung des Geräts

Die Showtec ACT Flutlicht 200 RGBAL ist ein 200 W RGBAL LED-Flutlicht. Sie projiziert ein helles, weiches Farblichtfeld mit einem festen Abstrahlwinkel von  $90^\circ \times 105^\circ$ . Die Farbtemperatur kann zwischen 2800 K und 10000 K eingestellt werden. Das Gerät kann sowohl manuell, als auch über DMX gesteuert werden. Eine achtfüßige Torblende ist im Lieferumfang enthalten.

#### 3.1. Vorderansicht

Abbildung 2

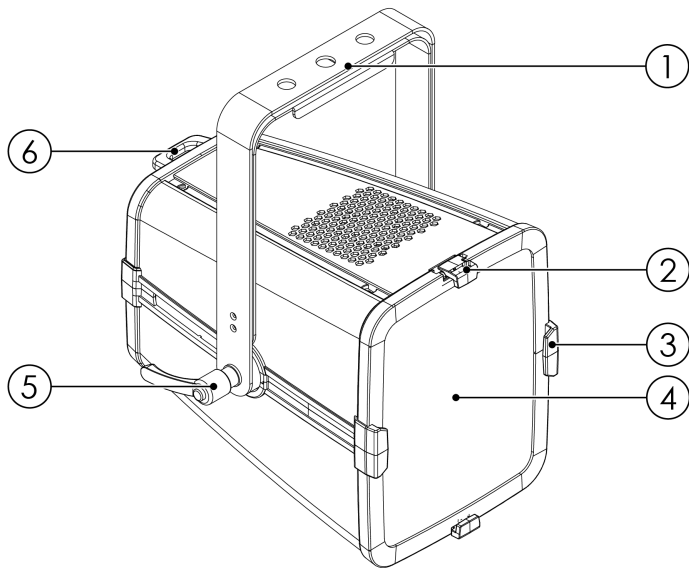

- 01) Halterung
- 02) Torblendenklemme
- 03) 3 x Torblendenhalter
- 04) Linsenöffnung
- 05) Verstellgriff
- 06) Sicherungsöse

#### 3.2. Rückseite

Abbildung 3

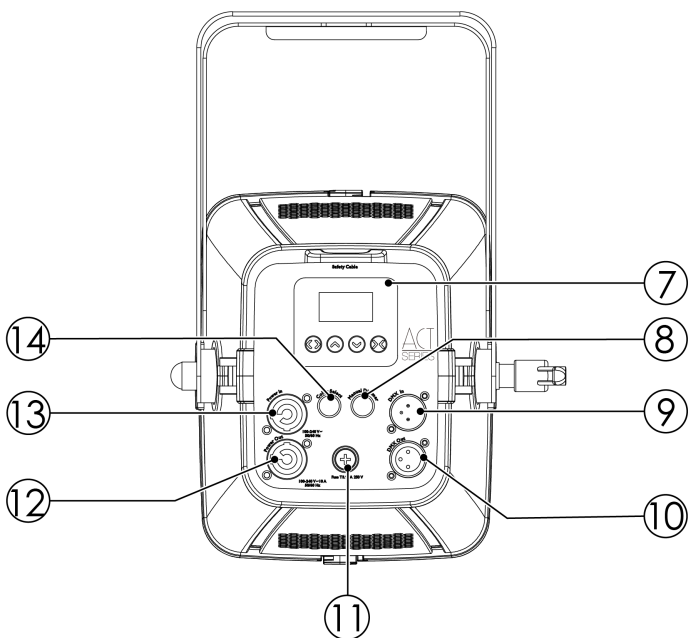

- 07) Bedienfeld: OLED-Display und Steuer-Buttons
- 08) Manuelle Dimmersteuerung
- 09) 3-poliger DMX-Signalanschluss IN
- 10) 3-poliger DMX-Signalanschluss OUT
- 11) Sicherung T3, 15 A 250 V
- 12) Power-Pro-Anschluss OUT
- 13) Power-Pro-Anschluss IN
- 14) Steuerung der Farbauswahl

### 3.3. Torblende



Abbildung 4

15) Sicherungsöse (Torblende)

### 3.4. Produktspezifikationen

Modell:	ACT Flutlicht 200 RGBAL
<b>Quelle:</b>	
Art der Lichtquelle	LED
Anzahl der Lichtquellen	1
Leistung der Lichtquelle	200 W
LED-Farbtyp	R / G / B / A / L
Bildwiederholfrequenz	1200 Hz
Beleuchtungsstärke bei 2 m	1011 lx
Beleuchtungsstärke bei 3 m	530 lx
Lichtstrom (insgesamt)	5704 lm
CRI	93
Minimaler CCT-Wert	2800 K
Maximaler CCT-Wert	10000 K
<b>Optisch:</b>	
Abstrahlwinkel (horizontal)	90°
Abstrahlwinkel (vertikal)	105°
<b>Steuerung und Programmierung:</b>	
Steuerungsmodus	DMX / Manual
DMX channels	5 / 8 / 12
Protocols	DMX / RDM
Display	OLED
<b>Dynamische Effekte:</b>	
Dimmer	0–100 %
<b>Elektrische Spezifikationen und Anschlüsse:</b>	
Stromversorgung	100–240 V AC 50/60 Hz
Stromverbrauch	205 W
Sicherung	3,15 A
Stromanschluss IN	Power Pro Blue
Stromanschluss OUT	Power Pro Gray
DMX-Anschluss IN	XLR 3P
DMX-Anschluss OUT	XLR 3P
<b>Mechanische Spezifikationen:</b>	
Länge	280 mm
Breite	258 mm
Höhe	304 mm
Gewicht	4,3 kg
IP-Schutzklasse	IP20 (nur für Innenräume)
Gehäuse	Aluminium
Farbe	Schwarz
<b>Produkteigenschaften:</b>	
Kühlung	Konvektion

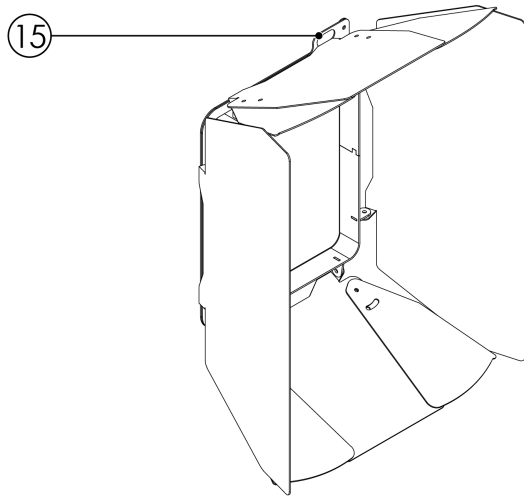
**Rigging:**

Montageoptionen

Halterung/Boden

**Thermische Spezifikationen:**

Maximale Umgebungstemperatur

45 °C

**Enthaltene Gegenstände:**

Enthaltene Kabel

Power-Pro-Kabel

Mitgeliefertes Zubehör

Torblende

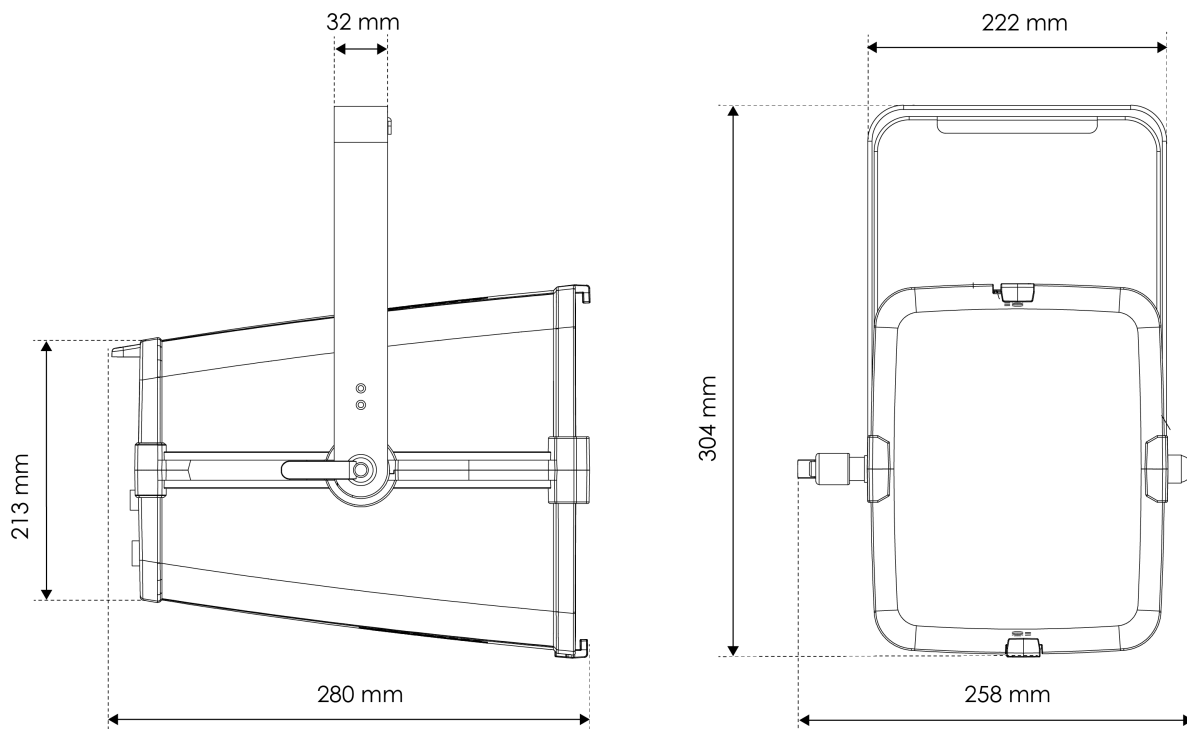
**3.5. Abmessungen**
**Abbildung 5**

## 4. Installation

---

### 4.1. Sicherheitshinweise für die Installation

**WARNUNG**

Eine falsche Installation kann zu schweren Verletzungen und Sachschäden führen.

Wenn Traversensysteme verwendet werden, darf die Installation nur von unterwiesenen oder fachkundigen Personen durchgeführt werden.

Befolgen Sie alle geltenden europäischen, nationalen und lokalen Sicherheitsvorschriften für das Aufrüsten und für Traversen.

### 4.2. Persönliche Schutzausrüstung

Tragen Sie während der Installation, Deinstallation und der Aufrüstung persönliche Schutzausrüstung gemäß den nationalen und standortspezifischen Vorschriften.

### 4.3. Anforderungen an den Installationsort

- Das Gerät kann nur für den Innenbereich verwendet werden.
- Der Mindestabstand zu anderen Gegenständen muss größer sein als 0,5 m.
- Die maximale Umgebungstemperatur  $t_a = 45\text{ °C}$  darf nicht überschritten werden.
- Die relative Luftfeuchtigkeit darf bei einer Umgebungstemperatur von  $45\text{ °C}$  nicht mehr als 50 % betragen.

#### 4.4. Rigging

Um das Gerät zu montieren, befolgen Sie bitte die folgenden Schritte:

- 01) Verwenden Sie eine Klemme, um das Gerät an der tragenden Struktur zu befestigen. Achten Sie darauf, dass sich das Gerät nicht frei bewegen kann.
- 02) Sichern Sie das Gerät mit einer Sekundäraufhängung, zum Beispiel einem Sicherungsseil. Achten Sie darauf, dass die Sekundäraufhängung das 10-fache Gewicht des Geräts tragen kann. Wenn möglich, sollte die Sekundäraufhängung an einer von der Primäraufhängung unabhängigen tragenden Struktur befestigt werden. Führen Sie das Sicherungsseil durch die **Sicherungsöse (06)**.
- 03) Nachdem die Torblende installiert wurde, befestigen Sie sie mit einer geeigneten sekundären Befestigung, zum Beispiel einem Sicherungsseil, an der Überkopfaufhängung. Führen Sie das Sicherungsseil durch die **Sicherungsöse (15)** des Flügeltors.

Abbildung 6

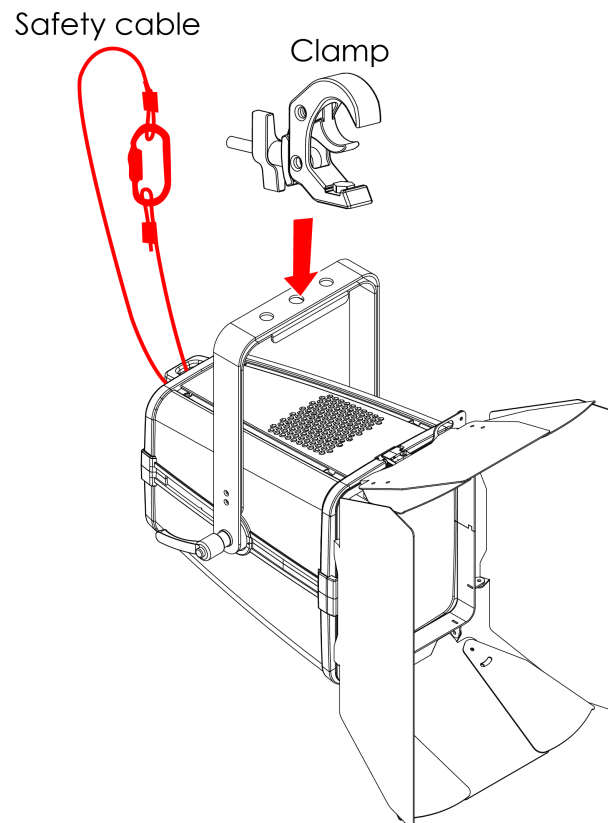

## 4.5. Winkeleinstellung

Sie können den Winkel des Geräts mit dem **Einstellgriff (05) einstellen**.

- 01) Drehen Sie den **Einstellgriff (05)** zum Lösen gegen den Uhrzeigersinn.
- 02) Neigen Sie das Gerät in den gewünschten Winkel.
- 03) Drehen Sie den **Einstellgriff (05)** zum Festziehen im Uhrzeigersinn. Stellen Sie sicher, dass sich das Gerät nicht mehr frei bewegen kann, nachdem der **Einstellgriff (05)** festgezogen wurde.

Abbildung 7

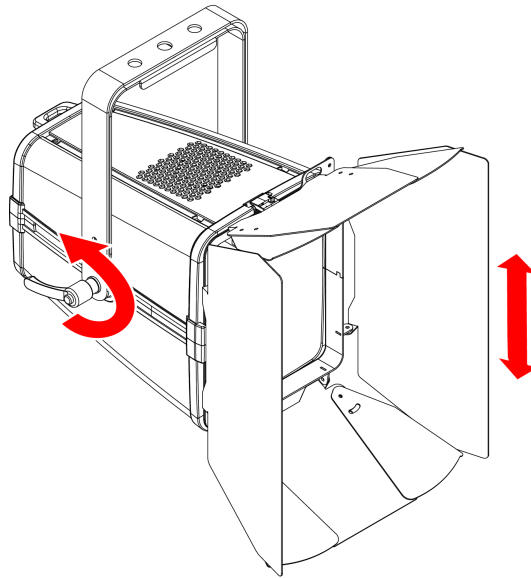

#### 4.6. Installation der Torblende

Im Lieferumfang des ACT Flutlicht 200 RGBAL ist eine Torblende enthalten. Gehen Sie folgendermaßen vor, um die Torblende zu installieren:

- 01) Schieben Sie die federbelasteten **Torblendenklemme (02)** zur Seite und klappen Sie sie nach hinten.
- 02) Setzen Sie die Torblende in die **Halterungen (03)** ein.
- 03) Ziehen Sie die **Torblendenklemme (02)** nach unten, um die federbelastete Schraube zu lösen. Die Torblende wird in ihrer Position verriegelt.
- 04) Sichern Sie die Torblende mit einer geeigneten Sekundärbefestigung, z. B. einem Sicherungsseil, an der Überkopfaufhängung. Führen Sie das Sicherungsseil durch die **Sicherungsöse (Torblende) (15)**.

##### Hinweis:

Vergewissern Sie sich, dass die Torblende mit der Torblendenklemme verriegelt ist, bevor Sie das Gerät benutzen.

Abbildung 8

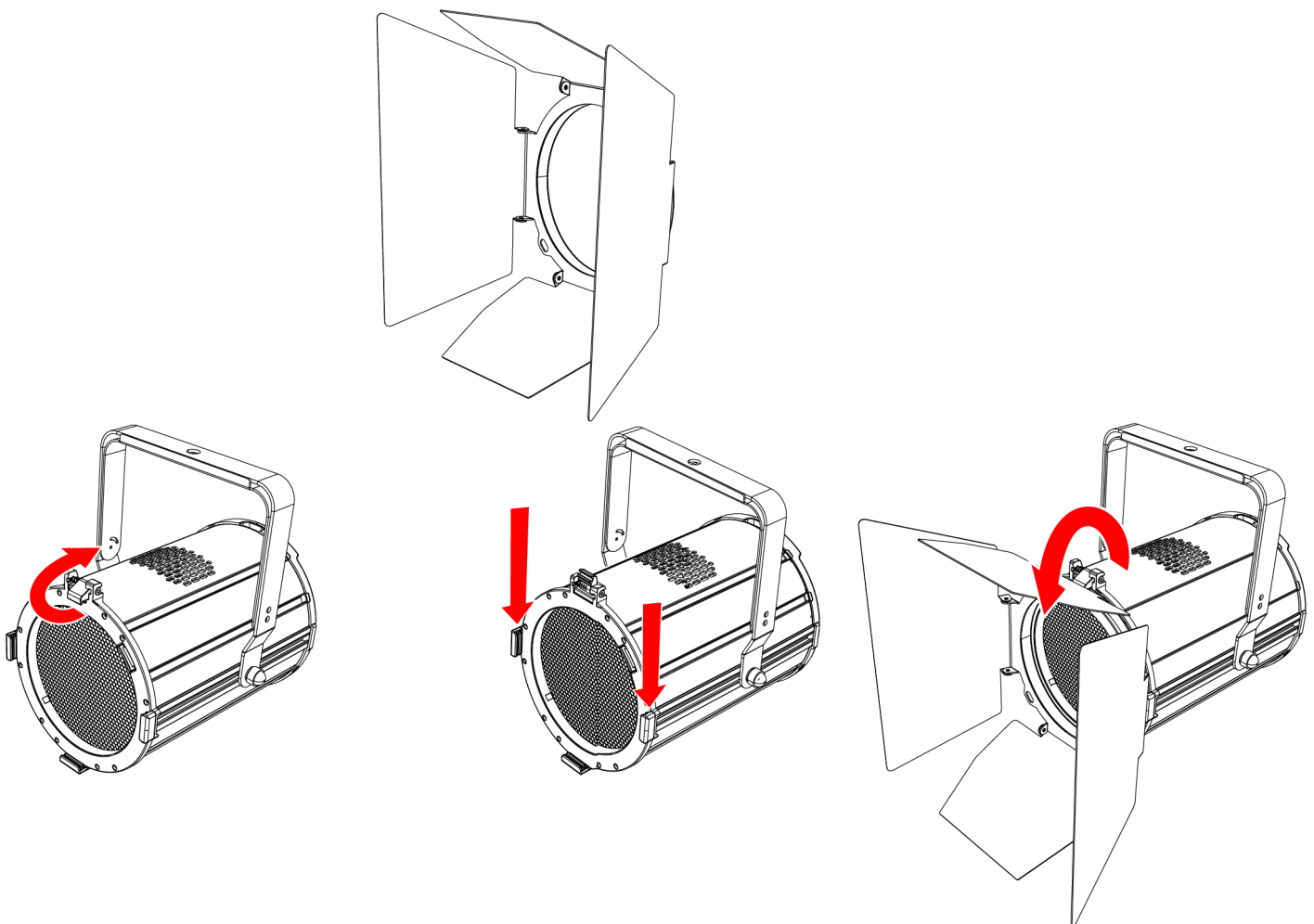

#### 4.7. Anschluss an die Stromversorgung



**GEFAHR**  
Stromschlag durch Kurzschluss

Das Gerät kann mit Wechselstrom bei 100-240 V und 50/60 Hz betrieben werden. Versorgen Sie das Gerät nicht mit einer anderen Spannung oder Frequenz.

Dieses Gerät fällt unter die IEC-Schutzklasse I. Vergewissern Sie sich, dass das Gerät elektrisch mit dem Boden (Erde) verbunden ist.

Bevor Sie das Gerät an die Steckdose anschließen:

- Vergewissern Sie sich, dass die Stromversorgung mit der auf dem Informationsetikett am Gerät angegebenen Eingangsspannung übereinstimmt.
- Vergewissern Sie sich, dass die Steckdose einen Erdungsanschluss hat.

Schließen Sie das Gerät mit dem Netzstecker an die Steckdose an. Schließen Sie das Gerät nicht an einen Dimmer-Stromkreis an, da dies das Gerät beschädigen kann.

#### 4.8. Verknüpfung der Stromversorgung mehrerer Geräte

Dieses Gerät unterstützt die Verknüpfung der Stromversorgung über mehrere Geräte. Über den Stromanschluss OUT kann der Strom an ein anderes Gerät weitergeleitet werden. Beachten Sie, dass die Eingangs- und Ausgangsanschlüsse unterschiedlich sind: Ein Typ kann nicht mit dem anderen verbunden werden.

Die Verknüpfung der Stromversorgung mehrerer Geräte darf nur von unterwiesenen oder fachkundigen Personen durchgeführt werden.



**WARNUNG**  
Eine fehlerhafte Verknüpfung der Stromversorgung kann zu einer Überlastung des Stromkreises führen und schwere Verletzungen und Sachschäden zur Folge haben.

Um eine Überlastung des Stromkreises zu verhindern, wenn mehrere Geräte miteinander verbunden werden, befolgen Sie Folgendes:

- Verwenden Sie Kabel mit ausreichender Strombelastbarkeit. Das mit dem Gerät gelieferte Stromkabel ist nicht für eine Verknüpfung der Stromversorgung mehrerer Geräte geeignet.
- Vergewissern Sie sich, dass die Gesamtstromaufnahme des Geräts und aller angeschlossenen Geräte die Nennkapazität der Stromkabel und des Schutzschalters nicht überschreitet.
- Verbinden Sie nicht mehr Geräte mit einer Stromverbindung als die maximal empfohlene Anzahl.

Maximal empfohlene Anzahl von Geräten:

- bei 100-120 V: 5 Geräte ACT Flutlicht 200 RGBAL
- bei 200-240 V: 10 Geräte ACT Flutlicht 200 RGBAL

## 5. Einrichtung

### 5.1. Warnungen und Vorsichtsmaßnahmen

**Achtung**

Schließen Sie alle Datenkabel an, bevor Sie sie mit Strom versorgen.  
Trennen Sie die Stromzufuhr, bevor Sie Datenkabel anschließen oder abziehen.

### 5.2. Stand-Alone-Einrichtung

Wenn das ACT Flutlicht 200 RGBAL nicht an ein Steuergerät oder an andere Geräte angeschlossen ist, funktioniert es als Stand-Alone-Gerät. Die Bedienung erfolgt manuell über das Bedienfeld und über die manuellen Bedienelemente.

Weitere Informationen finden Sie unter Steuerungsmodi (siehe [6.2. Steuerungsmodi](#) auf Seite 21).

### 5.3. DMX-Anschluss

#### 5.3.1. DMX-512-Protokoll

Für die Steuerung von Lichtshows auf einem oder mehreren Geräten benötigen Sie eine serielle DMX-Datenverbindung zu einem DMX-512-Controller.

Das ACT Flutlicht 200 RGBAL verfügt über die Anschlüsse 3-polig DMX-Signal IN und OUT.

Die Pinbelegung ist wie folgt: Pin 1 (Masse), Pin 2 (-), Pin 3 (+).

Geräte in einer seriellen Datenverbindung müssen in einer einzigen Leitung verbunden werden. Die Anzahl der Geräte, die Sie über eine Datenverbindung steuern können, ist durch die Gesamtzahl der DMX-Kanäle der angeschlossenen Geräte und die 512 verfügbaren Kanäle in einem DMX-Universum begrenzt.

Um die TIA-485-Norm zu erfüllen, sollten nicht mehr als 32 Geräte an eine Datenverbindung angeschlossen werden. Um mehr als 32 Geräte an eine Datenverbindung anzuschließen, müssen Sie einen optisch isolierten DMX-Splitter/Booster verwenden, da es sonst zu einer Verschlechterung des DMX-Signals kommen kann.

**Hinweis:**

- Maximal empfohlene Entfernung für DMX-Datenverbindungen: 300 m
- Maximal empfohlene Anzahl von Geräten in einer DMX-Datenverbindung: 32 Geräte

#### 5.3.2. DMX-Kabel

Für eine zuverlässige DMX-Verbindung müssen geschirmte Twisted-Pair-Kabel mit 3-polig XLR-Steckern verwendet werden. Sie können DMX-Kabel direkt bei Ihrem Highlite International-Händler kaufen oder Ihre eigenen Kabel fertigen.

Wenn Sie XLR-Audiokabel für die DMX-Datenübertragung verwenden, kann dies zu einer Signalverschlechterung und einem unzuverlässigen Betrieb des DMX-Netzwerks führen.

Wenn Sie Ihre eigenen DMX-Kabel fertigen, achten Sie darauf, dass Sie die Anschlüsse und Drähte richtig verbinden, wie in der Abbildung unten gezeigt.

Abbildung 9

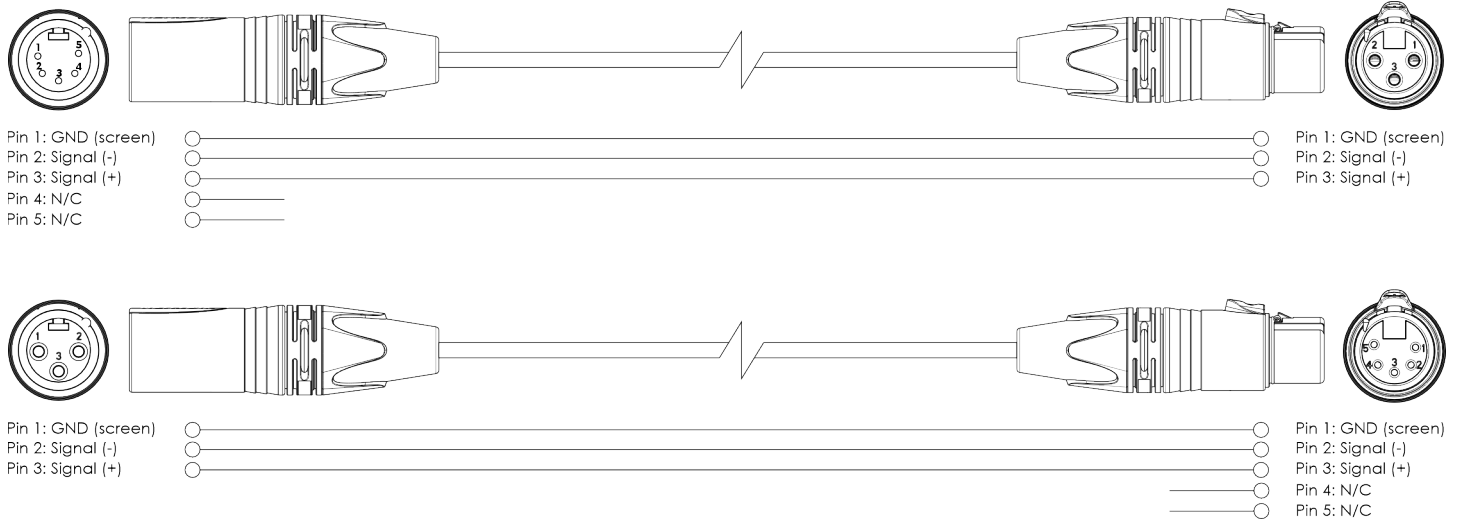

### 5.3.3. DMX-Verbindung

Um mehrere Geräte über eine DMX-Datenverbindung zu verknüpfen, befolgen Sie die folgenden Schritte:

- 01) Benutzen Sie ein 3-polig DMX-Kabel, um den DMX OUT-Anschluss der Licht-Steereinheit mit dem DMX IN-Anschluss des ersten Geräts zu verbinden.
- 02) Verbinden Sie den DMX OUT-Anschluss des ersten Geräts mit dem DMX IN-Anschluss des zweiten Geräts mit einem 3-polig DMX-Kabel.
- 03) Wiederholen Sie Schritt 2, um alle Geräte in einer Verkettung zu verbinden.
- 04) Schließen Sie einen DMX-Abschlusswiderstand (120 Ω) an den DMX OUT-Anschluss des letzten Geräts in der Datenverbindung an.

Abbildung 10

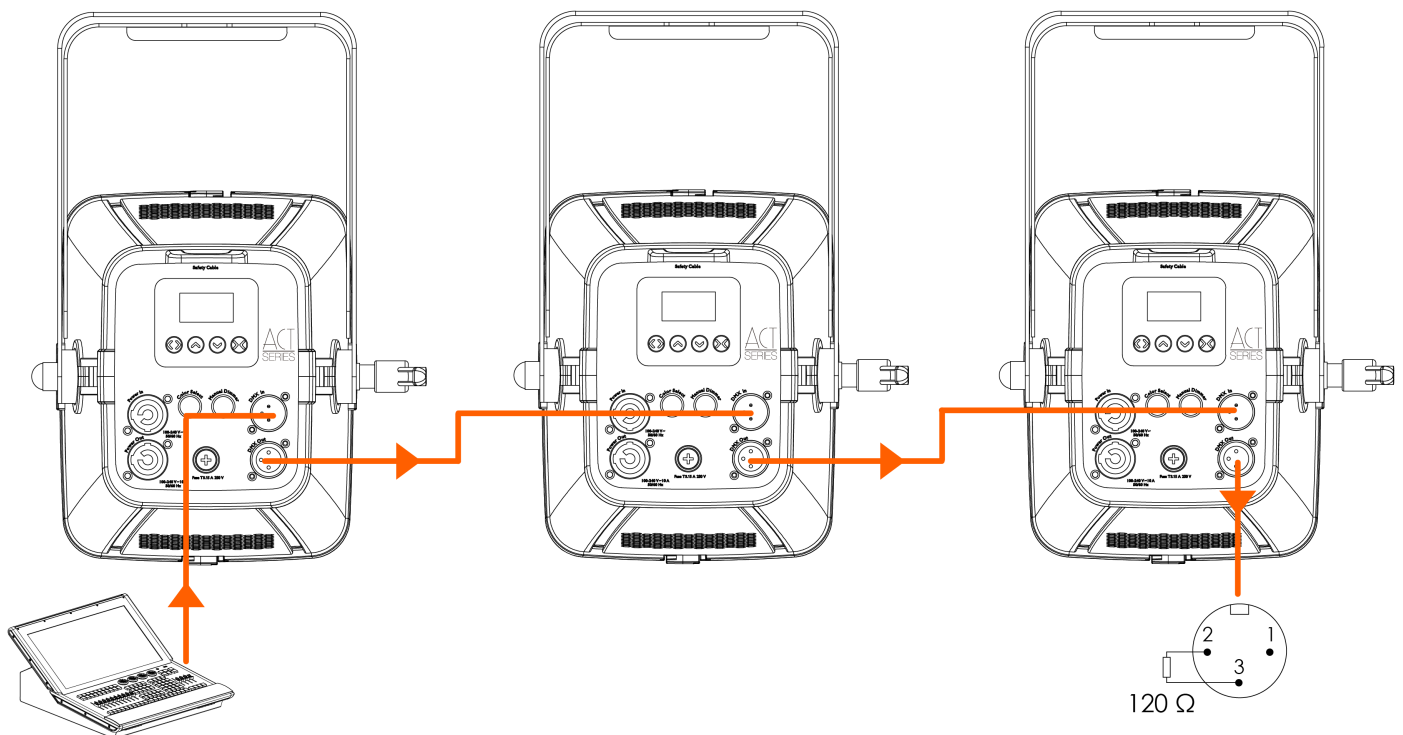

#### 5.3.4. DMX-Adressierung

Bei einer Einrichtung mit mehreren Geräten müssen Sie sicherstellen, dass Sie die DMX-Startadresse jedes Geräts richtig einstellen. Das ACT Flutlicht 200 RGBAL hat 3 Persönlichkeiten: RAW (5 Kanäle), Basic (8 Kanäle) und Advanced (12 Kanäle).

Wenn Sie mehrere Geräte an eine Datenverbindung anschließen und sie z. B. im 12-Kanal-Modus verwenden möchten, befolgen Sie die folgenden Schritte:

- 01) Stellen Sie die Anfangsadresse des ersten Geräts in der Datenverbindung auf 1 (001) ein.
- 02) Stellen Sie die Anfangsadresse des zweiten Geräts auf der Datenverbindung auf 13 (013) ein, da  $1 + 12 = 13$ .
- 03) Stellen Sie die Anfangsadresse des dritten Geräts auf der Datenverbindung auf 25 (025) ein, da  $13 + 12 = 25$ .
- 04) Fahren Sie mit der Zuweisung der Startadressen der übrigen Geräte fort, indem Sie jedes Mal 12 zur vorherigen Zahl hinzuaddieren.

Achten Sie darauf, dass sich die Kanäle nicht überschneiden, damit jeder einzelne ACT Flutlicht 200 RGBAL korrekt gesteuert werden können. Wenn zwei oder mehr Geräte ähnlich adressiert sind, funktionieren diese ähnlich.

## 6. Betrieb

### 6.1. Sicherheitshinweise für den Betrieb



**Achtung**  
Dieses Gerät darf nur für den Zweck verwendet werden, für den es bestimmt ist.

Dieses Gerät ist für den professionellen Gebrauch als ein Flutlicht bestimmt. Sie kann als nur für den Innenbereich installiert werden. Dieses Gerät ist nicht für Haushalte und für die allgemeine Beleuchtung geeignet.

Jede andere Verwendung, die nicht unter der bestimmungsgemäßen Verwendung aufgeführt ist, wird als nicht bestimmungsgemäße und falsche Verwendung angesehen.



**Achtung**  
**Stromversorgung**

Bevor Sie das Gerät an das Stromnetz anschließen, vergewissern Sie sich, dass Stromstärke, Spannung und Frequenz mit den Angaben auf dem Informationsetikett am Gerät übereinstimmen.

### 6.2. Steuerungsmodi

Das ACT Flutlicht 200 RGBAL kann mit einem DMX-Controller und als Stand-Alone-Gerät betrieben werden.

Das ACT Flutlicht 200 RGBAL unterstützt die folgenden Steuerungsmodi:

- Stand-alone: manueller Betrieb
- DMX-512: RAW (5 Kanäle), Basic (8 Kanäle) und Advanced (12 Kanäle)

Weitere Informationen zum Anschließen der Geräte finden Sie unter Einrichtung (siehe [6. Einrichtung](#) auf Seite 18).

Sie können das Gerät auf 2 Arten als Stand-Alone-Gerät bedienen:

- mit dem **manuellen Dimmerschalter (08)** und dem **Farbwahlschalter (14)**, und
- über das Bedienfeld und das Menü.

Zur Bedienung des Geräts mit den manuellen Bedienelementen:

- 01) Wählen Sie den Drehregler im Popup-Untermenü Funktionsmodus (siehe [6.6.2.1. Funktionsmodus](#) auf Seite 28).
- 02) Stellen Sie den Dimmer mit dem **manuellen Dimmerschalter (08)** ein.
- 03) Stellen Sie die Farbtemperatur mit dem **Farbwahlschalter (14)** ein. Die verfügbaren Werte entsprechen denen im Menü Statische Farbe (siehe [6.6.3. Statische Farbe](#) auf Seite 28).

Die mit den manuellen Bedienelementen ausgewählten Werte werden auf dem Startbildschirm angezeigt (siehe [6.4. Start-up](#) auf Seite 23), wenn der Drehreglermodus ausgewählt wird.

Um das Geräts manuell über das Bedienfeld und das Menü zu betreiben:

- 01) Wählen Sie im Popup-Untermenü Funktionsmodus (siehe [6.6.2.1. Funktionsmodus](#) auf Seite 28) die Option Definieren.
- 02) Stellen Sie die Farbtemperatur und die Stroboskopgeschwindigkeit im Untermenü Statische Farbe (siehe [6.6.3. Statische Farbe](#) auf Seite 28) ein.

Um das Gerät mit einer DMX-Steuereinheit zu betreiben:

- 01) Stellen Sie die DMX-Startadresse des Geräts im Menü DMX-Adresse (siehe [6.6.1.1. DMX-Adresse](#) auf Seite 25) ein.
- 02) Wählen Sie im Pop-up-Untermenü DMX Fail (siehe [6.6.1.3. DMX-Fehler](#) auf Seite 26) aus, wie sich das Gerät verhalten soll, wenn kein DMX-Signal vorhanden ist.
- 03) Wählen Sie den DMX-Kanalmodus im Untermenü DMX-Modus (siehe [6.6.1.2. Modus](#) auf Seite 25). Unter DMX-Kanäle (siehe [6.7. DMX-Kanäle](#) auf Seite 32) finden Sie eine vollständige Übersicht aller DMX-Kanäle.

### 6.3. Bedienfeld

Abbildung 11

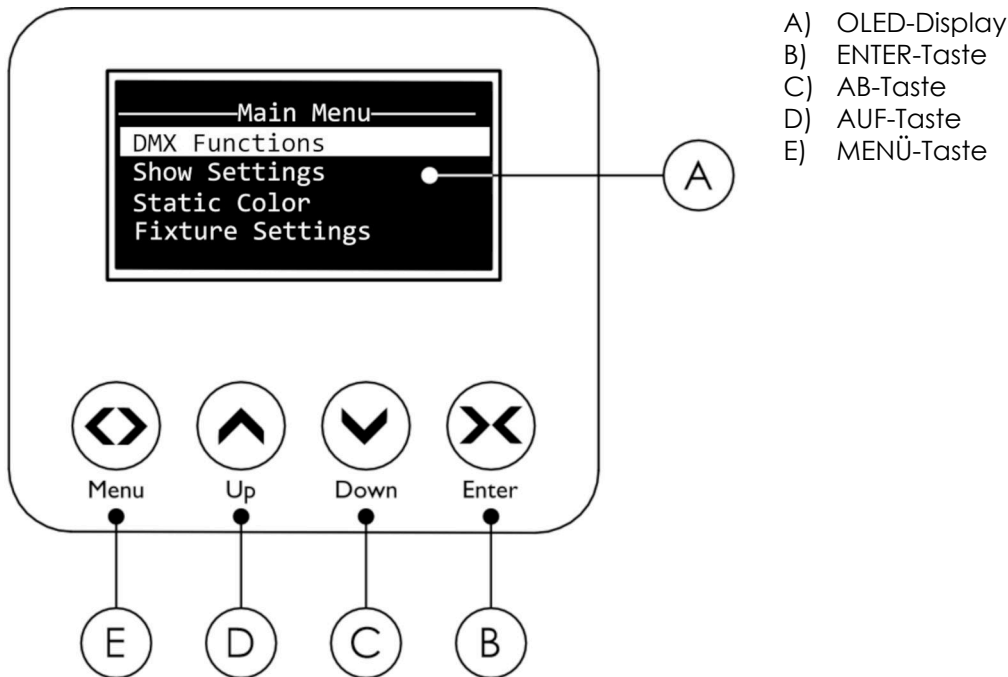

- Mit der **MENÜ**-Taste können Sie das aktuelle Untermenü verlassen, zum Hauptmenü zurückkehren und zum Startbildschirm zurückkehren.
- Verwenden Sie die **AUF/AB-Tasten** , um durch die Menüs zu navigieren und Werte und Optionen auszuwählen.
- Verwenden Sie die **ENTER-Taste** , um das gewünschte Menü zu öffnen, die Auswahl zu bestätigen oder den aktuell gewählten Wert einzustellen.

## 6.4. Start-up

Beim Einschalten erscheint auf dem Display ein Begrüßungsbildschirm mit dem Namen des Geräts:



Unmittelbar danach zeigt das Display den Startbildschirm an. Der Startbildschirm gibt z. B. Auskunft über die Steuer- und Betriebsmodi des Geräts und die Temperatur der LEDs:



Manuelle Bedienung (über das Menü)



Manuelle Bedienung (über die manuelle Steuerung)



12-Kanal-DMX-Modus mit Startadresse 001

### Hinweis:

Wenn keine Taste gedrückt wird, schaltet sich das Display nach 30 Sekunden Inaktivität ab. Drücken Sie einen beliebigen Button, um das Display einzuschalten. Weitere Informationen finden Sie in den Anzeigeeinstellungen (siehe [6.6.5. Anzeigeeinstellungen](#) auf Seite 29).

## 6.5. Menüübersicht

Stufe 1	Stufe 2	Stufe 3	Stufe 4
DMX-Funktionen (siehe <a href="#">6.6.1. DMX-Funktionen</a> auf Seite 25)	DMX- Adresse	001–512	
	Modus	RAW - 5 Kanäle Basic - 8 Kanäle Adv. - 12 Kanäle	
	DMX -Fehlfunktion	Manuell Definiert Halten	
	Ansicht DMX Wert	Vollständige Verdunkelung (Hängt von dem DMX-Kanalmodus ab)	
Einstellungen anzeigen (siehe <a href="#">6.6.2. Einstellungen anzeigen</a> auf Seite 26)	Funktionsmodus	Drehregler Auto Definieren	
	Lauflicht anzeigen	001–009	
	Geschwindigkeit anzeigen	00–99	
Statische Farbe (siehe <a href="#">6.6.3. Statische Farbe</a> auf Seite 28)	Statische Farbe	OFF	
		Helles Lavendel	
		Helles Blau	
		Gelb	
		...	
		7200 K	
7600 K			
8000 K			
Fixture-Einstellungen (siehe <a href="#">6.6.4. Fixture-Einstellungen</a> auf Seite 29)	Dimmkurve	Linear	
		Quadratgesetz	
		Inv. Quadratgesetz	
	Dimmgeschwindigkeit	S-Kurve	
		LED	
Weißabgleich	Halogen		
	Rot	125-255	
	Grün	125-255	
Anzeigeeinstellungen (siehe <a href="#">6.6.5. Anzeigeeinstellungen</a> auf Seite 29)	Invertierte Anzeige	Blau	125-255
		Nein	
	Automatische Hintergrundbeleuchtung Aus	Ja	
		Nein	
Anzeigekontrast	01-30		
Fixture-Test (siehe <a href="#">6.6.6. Fixture-Test</a> auf Seite 30)	Auto-Test		
	Manuell Definiert	Rot	000–255
		Grün	000–255
		Blau	000–255
		Bernstein	000–255
		Gelbgrün	000–255
		Dimmer	000–255
Stroboskop		000–015	
Fixture-Informationen (siehe <a href="#">6.6.7. Fixture-Informationen</a> auf Seite 30)	UID		
	Stunden		
	Version		
Sonderfunktionen (siehe <a href="#">6.6.8. Sonderfunktionen</a> auf Seite 31)	Auf Werkseinstellungen zurücksetzen	Nein	
		Ja	

## 6.6. Optionen im Hauptmenü

Das Hauptmenü bietet die folgenden Optionen:

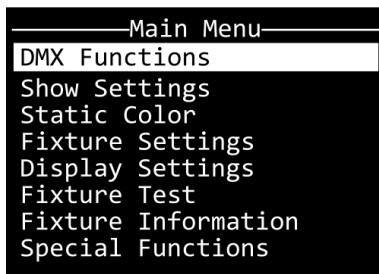

DMX-Funktionen  
 Einstellungen anzeigen  
 Statische Farbe  
 Fixture-Einstellungen  
 Anzeigeeinstellungen  
 Fixture-Test  
 Fixture-Informationen  
 Sonderfunktionen

- 01) Drücken Sie die **AUF/AB**-Tasten, um durch das Menü zu navigieren.
- 02) Drücken Sie die **ENTER**-Taste, um Untermenüs zu öffnen.

### 6.6.1. DMX-Funktionen

In diesem Menü können Sie die DMX-Einstellungen des Geräts konfigurieren.

- 01) Drücken Sie die **AUF/AB**-Tasten, um die folgenden Optionen zu durchlaufen:

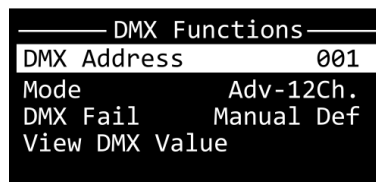

- DMX-Adresse (siehe [6.6.1.1. DMX-Adresse](#))
- Modus (siehe [6.6.1.2. Modus](#))
- DMX-Fehler (siehe [6.6.1.3. DMX-Fehler](#))
- DMX-Wert anzeigen (siehe [6.6.1.4. DMX-Wert anzeigen](#))

- 02) Drücken Sie die **ENTER**-Taste, um die Auswahl zu bestätigen.

#### 6.6.1.1. DMX-Adresse

In diesem Pop-up-Untermenü können Sie die Start-DMX-Adresse des Geräts einstellen.

- 01) Drücken Sie die **AUF/AB**-Tasten, um die Start-DMX-Adresse des Geräts auszuwählen. Der Auswahlbereich ist 001-512.

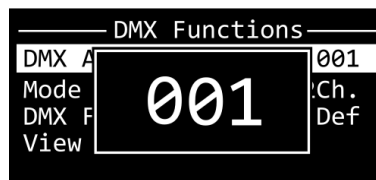

- 02) Drücken Sie die **ENTER**-Taste, um die Auswahl zu bestätigen.

#### 6.6.1.2. Modus

In diesem Pop-up-Untermenü können Sie den DMX-Kanalmodus auswählen.

- 01) Drücken Sie die **AUF/AB**-Tasten, um den DMX-Kanalmodus auszuwählen. Es sind 3 Optionen verfügbar:

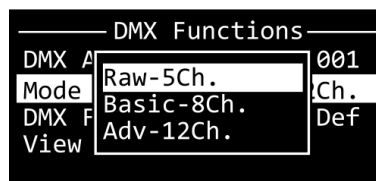

- RAW (5 Kanäle)
- Basic (8 Kanäle)
- Advanced (12 Kanäle)

- 02) Drücken Sie die **ENTER**-Taste, um die Auswahl zu bestätigen. Weitere Informationen finden Sie unter DMX-Kanäle (siehe [6.7. DMX-Kanäle](#) auf Seite 32).

### 6.6.1.3. DMX-Fehler

In diesem Pop-up-Untermenü können Sie das Verhalten des Geräts bei fehlendem DMX-Signal festlegen.

01) Drücken Sie die **AUF/AB**-Tasten, um eine der folgenden 3 Optionen auszuwählen:

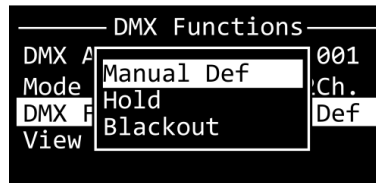

- Manuell definiert: Das Gerät verwendet die manuell gewählten Werte für Farbe und Farbtemperatur. Weitere Informationen finden Sie unter Manuell definiert (siehe [6.6.6.1. Manuell Definiert](#) auf Seite 30).
  - Halten: Das Gerät verwendet das zuletzt korrekt empfangene DMX-Signal.
  - Vollständige Verdunkelung: Das Gerät unterbricht den Lichtausgang.
- 02) Drücken Sie die **ENTER**-Taste, um die Auswahl zu bestätigen.

### 6.6.1.4. DMX-Wert anzeigen

In diesem Untermenü können Sie den aktuell gewählten DMX-Wert für jeden DMX-Kanal anzeigen.

Drücken Sie die **AUF/AB**-Tasten, um alle Optionen zu durchlaufen:

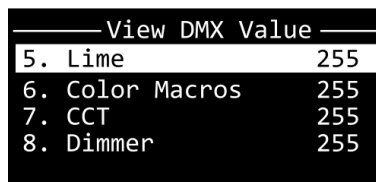
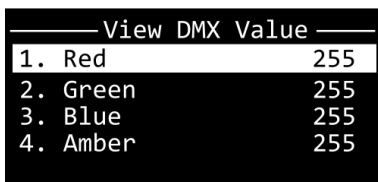

Je nach gewähltem DMX-Kanalmodus im Untermenü DMX-Kanalmodus (siehe [6.6.1.2. Modus](#) auf Seite 25) werden folgende Werte angezeigt:

- im 5-Kanal-DMX-Modus: Rot, Grün, Blau, Bernstein, Gelbgrün
- im 8-Kanal-DMX-Modus: Rot, Grün, Blau, Bernstein, Gelbgrün, Farbmakros, Farbtemperatur (CCT), Dimmer
- im 12-Kanal-DMX-Modus: Rot, Grün, Blau, Bernstein, Gelbgrün, Farbmakros, Farbtemperatur (CCT), Dimmer, Dimmer fein, Strobe, Makroautomatik und Makrogeschwindigkeit

### 6.6.2. Einstellungen anzeigen

In diesem Menü können Sie die Betriebsart, das integrierte Lauflicht und dessen Geschwindigkeit auswählen.

01) Drücken Sie die **AUF/AB**-Tasten, um die folgenden 3 Optionen zu durchlaufen:

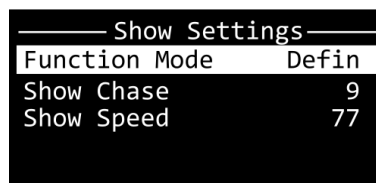

- Funktionsmodus: Wählen Sie aus, wie das Gerät manuell bedient werden soll. Siehe Funktionsmodus (siehe [6.6.2.1. Funktionsmodus](#)) für weitere Informationen.
- Lauflicht anzeigen: Wählen Sie das integrierte Lauflicht. Weitere Informationen finden Sie unter Lauflicht anzeigen (siehe [6.6.2.2. Lauflicht anzeigen](#)).
- Geschwindigkeit anzeigen: Wählen Sie die Geschwindigkeit. Siehe Geschwindigkeit anzeigen (siehe [6.6.2.3. Geschwindigkeit anzeigen](#)) für weitere Informationen.

02) Drücken Sie zur Bestätigung die **ENTER**-Taste.

### 6.6.2.1. Funktionsmodus

In diesem Untermenü können Sie eine der folgenden 3 Optionen auswählen:

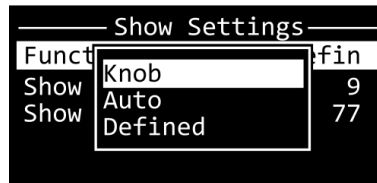

- Drehregler: Wählen Sie diese Option, um das Gerät mit der **manuellen Dimmersteuerung (08)** und der **Farbauswahlsteuerung (14)** zu steuern. Weitere Informationen finden Sie unter Steuerungsmodi (siehe [6.2. Steuerungsmodi](#) auf Seite 21).
- Auto: Das Gerät aktiviert eines der integrierten Laufprogramme.
- Definieren: Sie können das Gerät manuell über das Bedienfeld und das Menü steuern.

### 6.6.2.2. Lauflicht anzeigen

In diesem Pop-up-Untermenü können Sie eines der 9 integrierten Lauflichter auswählen.

01) Drücken Sie die **AUF/AB**-Tasten, um das integrierte Lauflicht auszuwählen. Der Einstellbereich liegt zwischen 001 und 009.

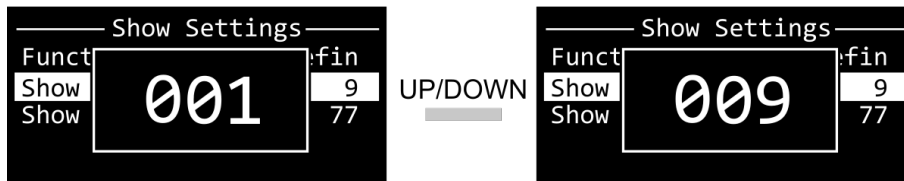

02) Drücken Sie zur Bestätigung die **ENTER**-Taste.

### 6.6.2.3. Geschwindigkeit anzeigen

In diesem Pop-up-Untermenü können Sie die Geschwindigkeit des integrierten Lauflichts auswählen.

01) Drücken Sie die **AUF/AB**-Tasten, um die Geschwindigkeit einzustellen. Der Einstellbereich liegt zwischen 00 und 99.

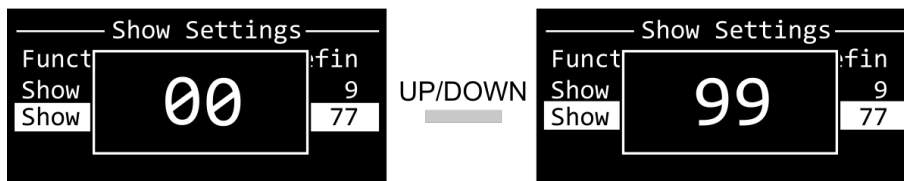

02) Drücken Sie zur Bestätigung die **ENTER**-Taste.

### 6.6.3. Statische Farbe

In diesem Menü können Sie eines der 64 Farbmakros und OFF auswählen.

01) Drücken Sie die **ENTER**-Taste, um das Auswahl-Pop-up zu öffnen:

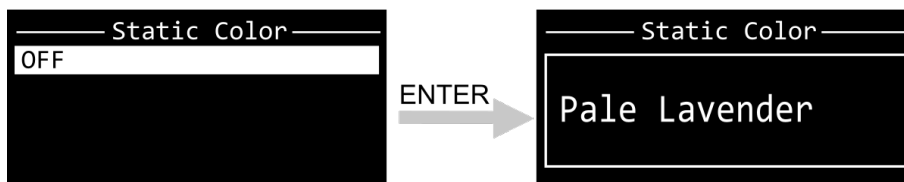

02) Drücken Sie die **AUF/AB**-Tasten, um eine der 65 Optionen auszuwählen.

03) Drücken Sie zur Bestätigung die **ENTER**-Taste.

#### Hinweis:

Um alle verfügbaren Optionen zu sehen, ziehen Sie **Statische Farben** in DMX-Kanäle (siehe [6.7. DMX-Kanäle](#) auf Seite 32) zurate.

### 6.6.4. Fixture-Einstellungen

In diesem Menü können Sie die Einstellungen des Geräts anpassen.

01) Drücken Sie die **AUF/AB**-Tasten, um eine der folgenden 3 Optionen auszuwählen:

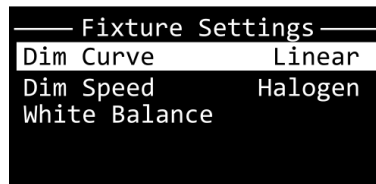

- Dimmkurve:

Es sind 4 Optionen verfügbar: Linear, Quadratgesetz, Inverses Quadratgesetz und S-Kurve

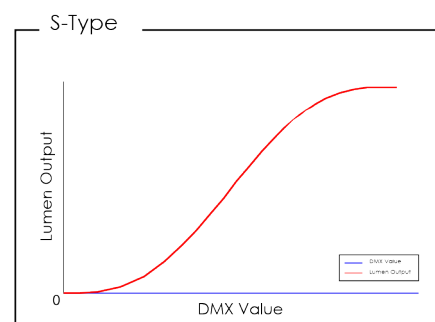
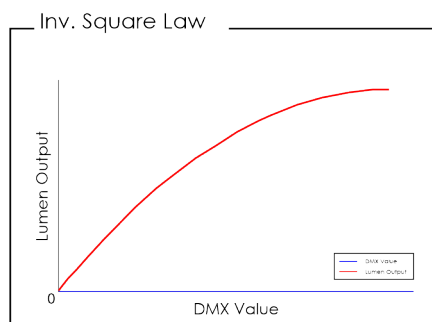
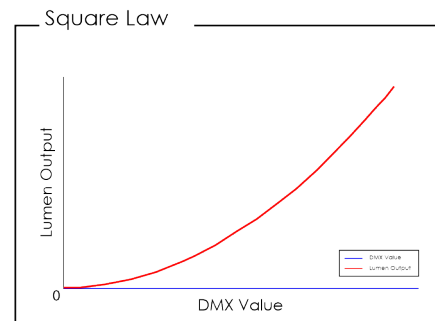
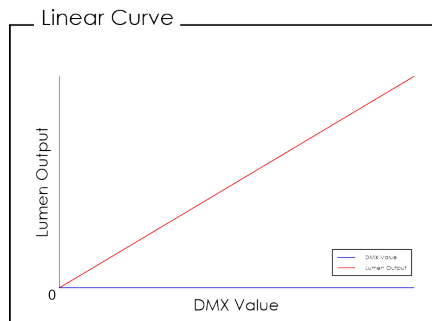

- Dimmgeschwindigkeit:

Es sind 2 Optionen verfügbar: LED (sofortige Dimmung ohne Verzögerung) und Halogen (verzögerte Dimmung, die das Verhalten einer Halogenlampe imitiert)

- Weißabgleich:

Sie können den Weißabgleich der LEDs einstellen, indem Sie die Werte für die Farben Rot, Grün und Blau anpassen. Der Einstellbereich liegt zwischen 125 und 255

02) Drücken Sie die **ENTER**-Taste, um die Auswahl zu bestätigen.

### 6.6.5. Anzeigeeinstellungen

In diesem Menü können Sie die Anzeigeeinstellungen des Geräts anpassen.

01) Drücken Sie die **AUF/AB**-Tasten, um eine der folgenden 3 Optionen auszuwählen:

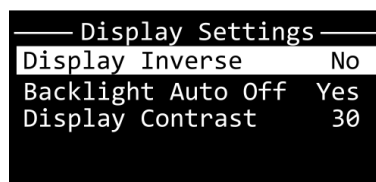

- Invertierte Anzeige:

Das OLED-Display wird um 180° gedreht (Ja/Nein)

- Automatische Hintergrundbeleuchtung AUS: Die Hintergrundbeleuchtung des OLED-Displays schaltet sich nicht automatisch nach 30 Sekunden Inaktivität aus (Ja/Nein)

- Display-Kontrast:

Der Einstellbereich liegt zwischen 01 und 30 (von niedrigem bis hohem Kontrast)

02) Drücken Sie die **ENTER**-Taste, um die Auswahl zu bestätigen und das Pop-up-Untermenü zu öffnen, in dem Sie die Einstellungen anpassen können.

03) Drücken Sie die **AUF/AB**-Tasten, um die gewünschte Einstellung zu wählen.

04) Drücken Sie die **ENTER**-Taste, um die Auswahl zu bestätigen.

### 6.6.6. Fixture-Test

In diesem Menü können Sie einen Test der Geräteparameter durchführen und die Farbe sowie die Dimmer- und Stroboskopwerte manuell einstellen.

01) Drücken Sie die **AUF/AB**-Tasten, um eine der folgenden 2 Optionen auszuwählen:

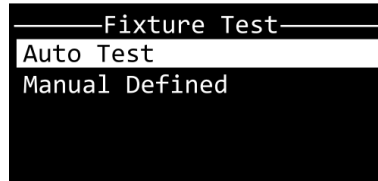

- Auto-Test: Das Gerät führt einen automatischen Parametertest durch
- Manuell definiert: Siehe Manuell definiert (siehe [6.6.6.1. Manuell Definiert](#)) für weitere Informationen

02) Drücken Sie zur Bestätigung die **ENTER**-Taste.

#### 6.6.6.1. Manuell Definiert

In diesem Untermenü können Sie die Farben, den Dimmer und das Stroboskop manuell einstellen.

01) Drücken Sie die **AUF/AB**-Tasten, um durch die folgenden Optionen zu blättern: Rot, Grün, Blau, Bernstein, Gelbgrün, Dimmer und Stroboskop.

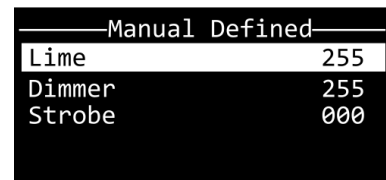
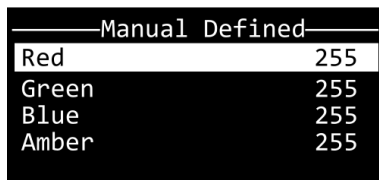

02) Drücken Sie die **ENTER**-Taste zur Bestätigung und öffnen Sie das entsprechende Pop-up-Untermenü, in dem Sie die Werte anpassen können.

03) Drücken Sie die **AUF/AB**-Tasten, um die Werte einzustellen. Der Einstellbereich liegt zwischen 000 und 255.

04) Drücken Sie zur Bestätigung die **ENTER**-Taste.

### 6.6.7. Fixture-Informationen

In diesem Menü können Sie die UID, die LED-Betriebsstunden und die Firmware-Version des Geräts einsehen.

Mit den **AUF/AB**-Tasten können Sie durch die folgenden 3 Optionen blättern:

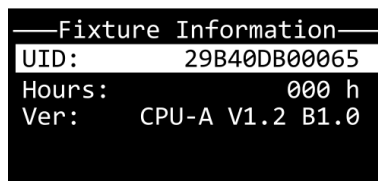

- UID: Zeigt die eindeutige Identifikationsnummer (UID) des Geräts an
- Stunden: Zeigt die Betriebsstunden der LED an
- Version: Zeigt die aktuelle Firmware-Version an

### 6.6.8. Sonderfunktionen

In diesem Menü können Sie die Einstellungen des Geräts auf die Werkseinstellungen zurücksetzen.

01) Drücken Sie die **ENTER**-Taste, um das Pop-up-Untermenü zum Zurücksetzen auf die Werkseinstellungen zu öffnen:

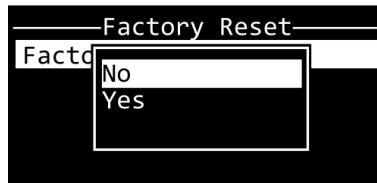







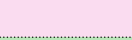

02) Drücken Sie die **AUF/AB**-Tasten, um zwischen Nein und Ja zu wählen. Wenn Sie Ja wählen, werden die Einstellungen des Geräts auf die Werkseinstellungen zurückgesetzt.

03) Drücken Sie die **ENTER**-Taste, um Ihre Wahl zu bestätigen.

## 6.7. DMX-Kanäle

RAW 5 Kanäle	Basis 8 Kanäle	Fortgeschrittene 12 Kanäle	Funktion	Wert	Einstellung		
1	1	1	<b>Rot</b>	000–255	Von niedriger bis hoher Intensität (0-100 %)		
2	2	2	<b>Grün</b>	000–255	Von niedriger bis hoher Intensität (0-100 %)		
3	3	3	<b>Blau</b>	000–255	Von niedriger bis hoher Intensität (0-100 %)		
4	4	4	<b>Bernstein</b>	000–255	Von niedriger bis hoher Intensität (0-100 %)		
5	5	5	<b>Gelbgrün</b>	000–255	Von niedriger bis hoher Intensität (0-100 %)		
				001–004	Farbe 1	Helles Lavendel	
				005–008	Farbe 2	Viertel-Farbtemperaturfilter Blau	
				009–012	Farbe 3	Gelb	
				013–016	Farbe 4	Tageslichtblau	
				017–020	Farbe 5	Light Pink	
				021–024	Farbe 6	Hellbernstein	
				025–028	Farbe 7	Half Minus Green	
				029–032	Farbe 8	Quarter New Color Blue	
				033–036	Farbe 9	Oklahoma Yellow	
				037–040	Farbe 10	Frühling Gelb	
				041–044	Farbe 11	Hellrose	
				045–048	Farbe 12	Medium Bastard Amber	
				049–052	Farbe 13	Lavender Tint	
				053–056	Farbe 14	English Rose	
				057–060	Farbe 15	Dark Pink	
				061–064	Farbe 16	Mist Blue	
				065–068	Farbe 17	Congo Blue	
				069–072	Farbe 18	Steel Blue	
				073–076	Farbe 19	Lee Green	
		6	<b>Statische Farben</b>	077–080	Farbe 20	Feuer	
				081–084	Farbe 21	Orange	
				085–088	Farbe 22	Medium Amber	
				089–092	Farbe 23	Hampshire Rose	
				093–096	Farbe 24	Light Pink	
				097–100	Farbe 25	Lee Yellow	
				101–104	Farbe 26	Deep Lavender	
				105–108	Farbe 27	Lavender Tint	
				109–112	Farbe 28	Light Lavender	
				113–116	Farbe 29	Old Steel Blue	
				117–120	Farbe 30	Madge	
				121–124	Farbe 31	Rose Purple	
				125–128	Farbe 32	Rose Pink	
				129–132	Farbe 33	Lagoon Blue	
				133–136	Farbe 34	Follies Pink	
				137–140	Farbe 35	Mist Blue	
				141–144	Farbe 36	Magical Magenta	
				145–148	Farbe 37	Pale Yellow	
				149–152	Farbe 38	Summer Blue	
				153–156	Farbe 39	Steel Green	
				157–160	Farbe 40	Half Shanklin Frost	

RAW 5 Kanäle	Basis 8 Kanäle	Fortgeschrittene 12 Kanäle	Funktion	Wert	Einstellung
				161–164	Farbe 41 Regal Blue 
				165–168	Farbe 42 Special Pale Lavender 
				169–172	Farbe 43 Liberty Green 
				173–176	Farbe 44 Lilac Tint 
				177–180	Farbe 45 Lee Fluorescent 4300 Kanäle), 
				181–184	Farbe 46 No Color Blue 
				185–188	Farbe 47 Terry Red 
				189–192	Farbe 48 Lighter Blue 
				193–196	Farbe 49 Waterfront Green 
				197–200	2700 K (CRI 91)
				201–204	3200 K (CRI 93)
				205–208	3400 K (CRI 92)
				209–212	3600 K (CRI 93)
				213–216	3800 K (CRI 93)
				217–220	4000 K (CRI 91)
				221–224	4200 K (CRI 93)
				225–228	4400 K (CRI 93)
				229–232	4800 K (CRI 92)
				233–236	5600 K (CRI 91)
				237–240	6000 K (CRI 93)
				241–244	6600 K (CRI 91)
				245–248	7200 K (CRI 90)
				249–252	7600 K (CRI 91)
				253–255	8000 K (CRI 91)
				000–009	Dimmmodus (Kanal 1-5)
				010-024	2800 K (CRI 94)
				025-039	3200 K (CRI 93)
				040-054	3600 K (CRI 93)
				055-069	4000 K (CRI 91)
				070-084	4400 K (CRI 93)
				085-099	4800 K (CRI 92)
				100-114	5200 K (CRI 92)
				115-129	5600 K (CRI 91)
				130-144	6000 K (CRI 93)
				145-159	6600 K (CRI 91)
				160-174	7200 K (CRI 90)
				175-189	8000 K (CRI 91)
				190-255	10000 K (CRI 92)
	7	8	Master-Dimmer	000–255	Von niedriger bis hoher Intensität (0-100 %)
		9	Master-Dimmer Fein	000–255	Von niedriger bis hoher Intensität (0-100 %)
				000–031	Geschlossen (keine Lichtausgabe)
				032-063	Geöffnet
	8	10	Stroboskop	064-095	Lineares Stroboskop, von niedriger bis hoher Frequenz
				096-127	Geöffnet
				128-159	Pulse Strobe, von niedriger bis hoher Frequenz

RAW 5 Kanäle	Basis 8 Kanäle	Fortgeschrittene 12 Kanäle	Funktion	Wert	Einstellung
				160-191	Geöffnet
				192-223	Zufälliges Stroboskop, von niedriger bis hoher Frequenz
				224-255	Geöffnet
		11	Integrierte Programme	000-002	Keine Funktion
				003-127	Farbe 1- 32
				128-191	Farbüberblendung 1-16
				192-255	Farbwechsel 1-16
		12	Geschwindigkeit	000-255	Geschwindigkeitseinstellung, von langsam bis schnell (integrierte Programme in Kanal 11)

**Hinweis:**

- Vergewissern Sie sich, dass der Strobe-Kanal und der Master-Dimmer-Kanal im 8- und 12-Kanal-Modus aktiviert sind, damit die Lichtleistung sichtbar ist.
- Wenn Sie die integrierten Programme im 12-Kanal-Modus abspielen, sind der Strobe-Kanal (Kanal 10), der Master-Dimmer (Kanal 8) und der Master-Dimmer Fine (Kanal 9) deaktiviert.

## 7. Fehlersuche

Diese Anleitung zur Fehlerbehebung enthält Lösungen für Probleme, die von einem Laien umgesetzt werden können. Das Gerät enthält keine vom Benutzer zu wartenden Teile.

Unerlaubte Änderungen am Gerät führen zum Erlöschen der Garantie. Solche Änderungen können zu Verletzungen und Sachschäden führen.

Überlassen Sie die Wartung unterwiesenen oder qualifizierten Personen. Kontaktieren Sie Ihren Highlite International-Händler, falls die Lösung nicht in der Tabelle beschrieben ist.

Problem	Wahrscheinliche Ursache(n)	Lösung
Das Gerät funktioniert nicht	Das Gerät wird nicht mit Strom versorgt	<ul style="list-style-type: none"> <li>Vergewissern Sie sich, dass das Gerät mit dem Stromnetz verbunden ist und die Kabel eingesteckt sind.</li> </ul>
	Die Hauptsicherung ist durchgebrannt.	<ul style="list-style-type: none"> <li>Wechseln Sie die Sicherung aus (siehe <a href="#">8.3.1. Auswechseln der Sicherung</a> auf Seite 37)</li> </ul>
Das Gerät reagiert unregelmäßig.	Die Werkseinstellungen des Geräts wurden geändert.	<ul style="list-style-type: none"> <li>Setzen Sie die Parameter des Geräts auf die werksseitigen Standardeinstellungen zurück</li> </ul>
Das Gerät reagiert nicht auf die DMX-Steuerung.	Die Steuereinheit ist nicht angeschlossen.	<ul style="list-style-type: none"> <li>Schließen Sie die Steuereinheit an.</li> </ul>
	Das Signal wird umgedreht. Der 3-polig DMX OUT der Steuereinheit stimmt nicht mit dem DMX IN des Geräts überein	<ul style="list-style-type: none"> <li>Installieren Sie ein phasenumkehrendes Kabel zwischen der Steuereinheit und dem Gerät.</li> </ul>
Das Gerät reagiert unregelmäßig auf die DMX-Steuerung.	Die Steuereinheit ist defekt.	<ul style="list-style-type: none"> <li>Versuchen Sie, eine andere Steuereinheit zu verwenden.</li> </ul>
	Verbindungen sind defekt	<ul style="list-style-type: none"> <li>Überprüfen Sie die Verbindungen und Kabel. Korrigieren Sie defekte Verbindungen. Reparieren oder ersetzen Sie beschädigte Kabel.</li> </ul>
	Die Datenverbindung ist nicht mit einem 120 Ω Abschlussstecker abgeschlossen.	<ul style="list-style-type: none"> <li>Stecken Sie einen Abschlussstecker in den DMX OUT-Anschluss des letzten Geräts in der Verbindung.</li> </ul>
	Falsche Adressierung.	<ul style="list-style-type: none"> <li>Stellen Sie sicher, dass die Adresseinstellungen korrekt sind</li> </ul>
Kein Licht oder LEDs fallen zeitweise aus.	Im Falle einer Einrichtung mit mehreren Geräten ist eines der Geräte defekt und stört die Datenübertragung der Verbindung.	<ul style="list-style-type: none"> <li>Um das defekte Gerät herauszufinden, überbrücken Sie ein Gerät nach dem anderen, bis der normale Betrieb wiederhergestellt ist.</li> </ul>
	LEDs sind beschädigt.	<ul style="list-style-type: none"> <li>Trennen Sie das Gerät vom Netz und wenden Sie sich an Ihren Highlite International Händler.</li> </ul>
	Die Eingangsleistungsparameter des Geräts stimmen nicht mit der örtlichen Wechselspannung und Frequenz überein	<ul style="list-style-type: none"> <li>Trennen Sie die Verbindung zum Gerät. Vergewissern Sie sich, dass die örtliche Stromstärke, Spannung und Frequenz mit der Eingangsspannung, Stromstärke und Frequenz übereinstimmen, die auf dem Informationsschild am Gerät angegeben sind.</li> </ul>

## 8. Wartung

### 8.1. Sicherheitshinweise für die Wartung



**GEFAHR**  
Stromschlag durch gefährliche Spannung im Inneren

Unterbrechen Sie die Stromzufuhr vor der Wartung oder Reinigung.

### 8.2. Vorbeugende Wartung



**Achtung**  
Überprüfen Sie das Gerät vor jedem Gebrauch visuell auf eventuelle Mängel.

Stellen Sie sicher, dass:

- Alle Schrauben, die für die Installation des Geräts oder von Geräteteilen verwendet werden, sind fest angezogen und nicht korrodiert.
- Die Sicherheitsvorrichtungen sind nicht beschädigt.
- Es gibt keine Verformungen an Gehäusen, Befestigungen und Installationspunkten.
- Die Linse ist nicht gesprungen oder beschädigt.
- Die Stromkabel sind nicht beschädigt und weisen keine Materialermüdung auf.

#### 8.2.1. Grundlegende Reinigungsanweisungen

Die äußere Linse des Geräts muss regelmäßig gereinigt werden, um die Lichtleistung zu optimieren. Der Reinigungsplan hängt von den Bedingungen am Installationsort des Geräts ab. Wenn am Installationsort Rauch- oder Nebelmaschinen eingesetzt werden, muss das Gerät häufiger gereinigt werden. Wenn das Gerät hingegen in einem gut belüfteten Raum aufgestellt wird, muss es seltener gereinigt werden. Um einen Reinigungsplan aufzustellen, sollten Sie das Gerät während der ersten 100 Betriebsstunden in regelmäßigen Abständen überprüfen.

Um das Gerät zu reinigen, befolgen Sie bitte die folgenden Schritte:

- 01) Trennen Sie das Gerät von der Stromzufuhr.
- 02) Lassen Sie das Gerät mindestens 15 Minuten lang abkühlen.
- 03) Entfernen Sie den Staub, der sich auf der Außenfläche angesammelt hat, mit trockener Druckluft und einer weichen Bürste.
- 04) Reinigen Sie die Linse mit einem feuchten Tuch. Verwenden Sie eine milde Waschmittellösung.
- 05) Trocknen Sie die Linse vorsichtig mit einem fusselfreien Tuch ab.
- 06) Reinigen Sie die DMX-Anschlüsse und anderen Anschlüsse mit einem feuchten Tuch.



**Achtung**

- Tauchen Sie das Gerät nicht in Flüssigkeiten ein.
- Verwenden Sie keinen Alkohol oder Lösungsmittel.
- Vergewissern Sie sich, dass die Anschlüsse vollständig trocken sind, bevor Sie das Gerät an das Stromnetz und an andere Geräte anschließen.

### 8.3. Korrigierende Wartung

Das Gerät enthält keine vom Benutzer zu wartenden Teile. Öffnen Sie das Gerät nicht und verändern Sie es nicht.

Übertragen Sie Reparatur- und Wartungsarbeiten an unterwiesene oder qualifizierte Personen. Wenden Sie sich für weitere Informationen an Ihren Highlite International-Händler.

#### 8.3.1. Auswechseln der Sicherung



**GEFAHR**  
**Stromschlag durch Kurzschluss**

- Umgehen Sie nicht den Thermostatschalter oder die Sicherungen.
- Ersetzen Sie die Sicherungen nur durch Sicherungen des gleichen Typs und der gleichen Leistung.

Stromstöße, Kurzschlüsse oder eine falsche Stromversorgung können dazu führen, dass eine Sicherung durchbrennt. Wenn die Sicherung durchbrennt, wird das Gerät nicht mehr funktionieren. Führen Sie in diesem Fall die nachstehenden Schritte aus:

- 01) Trennen Sie das Gerät von der Stromzufuhr.
- 02) Lassen Sie das Gerät mindestens 15 Minuten lang abkühlen.
- 03) Lockern Sie die Sicherungsabdeckung mit einem Schraubenzieher und entfernen Sie den Sicherungshalter.
- 04) Wenn die Sicherung braun oder undurchsichtig ist, ist sie durchgebrannt. Entfernen Sie die alte Sicherung.
- 05) Setzen Sie eine neue Sicherung in den Sicherungshalter ein. Vergewissern Sie sich, dass der Typ und die Leistung der Ersatzsicherung mit den Angaben auf dem Informationsetikett des Produkts übereinstimmen.
- 06) Setzen Sie den Sicherungshalter wieder in die Öffnung ein und schrauben Sie die Sicherungsabdeckung fest.

## 9. Abbau, Transport und Lagerung

### 9.1. Anleitung zum Abbau



#### WARNUNG

Ein unsachgemäßer Abbau kann zu schweren Verletzungen und Sachschäden führen.

- Lassen Sie das Gerät abkühlen, bevor Sie es ausbauen.
- Trennen Sie vor dem Abbau die Stromzufuhr.
- Beachten Sie beim Abbau und bei der Demontage des Geräts immer die nationalen und standortspezifischen Vorschriften.
- Tragen Sie eine persönliche Schutzausrüstung gemäß den nationalen und standortspezifischen Vorschriften.

### 9.2. Anweisungen für den Transport

- Verwenden Sie für den Transport des Geräts möglichst die Originalverpackung.
- Beachten Sie immer die Handhabungshinweise, die z. B. auf dem Umkarton aufgedruckt sind: „Mit Vorsicht behandeln“, „Diese Seite nach oben“, „Zerbrechlich“.

### 9.3. Lagerung

- Reinigen Sie das Gerät vor der Lagerung (siehe [8.2.1. Grundlegende Reinigungsanweisungen](#) auf Seite 36).
- Bewahren Sie das Gerät, wenn möglich, in der Originalverpackung auf.

## 10. Entsorgung

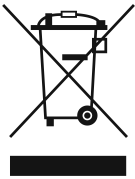

#### Korrekte Entsorgung dieses Produkts

Elektrische und elektronische Altgeräte

Dieses Symbol auf dem Produkt, auf der Verpackung oder auf den Dokumenten zeigt an, dass das Produkt nicht als Hausmüll behandelt werden darf. Entsorgen Sie dieses Produkt, indem Sie es bei der entsprechenden Sammelstelle für das Recycling von elektrischen und elektronischen Geräten abgeben. So vermeiden Sie Umweltschäden oder Personenschäden durch unkontrollierte Abfallentsorgung. Nähere Informationen zum Recycling dieses Produkts erhalten Sie bei den örtlichen Behörden oder bei Ihrem Vertragshändler.

## 11. Zulassung



Überprüfen Sie die jeweilige Produktseite auf der Website von Highlite International ([www.highlite.com](http://www.highlite.com)) auf eine verfügbare Konformitätserklärung.

