



Nextone Stage
NEX-STAGE
Haut-parleur 30 cm, sortie 40 W



Nextone Artist
NEX-ARTIST
Haut-parleur 30 cm, sortie 80 W

Mode d'emploi

Amplificateur de guitare

Nextone Stage
Nextone Artist

English

日本語

Deutsch

Français

Italiano

Español

Português

Nederlands

CONSIGNES DE SÉCURITÉ

Avant d'utiliser cet appareil, veuillez lire attentivement les « **CONSIGNES DE SÉCURITÉ IMPORTANTES** » (deuxième de couverture), « **CONSIGNES DE SÉCURITÉ** » (p. 2) et « **REMARQUES IMPORTANTES** » (p. 3). Après lecture, conservez les documents dans un endroit accessible pour pouvoir vous y reporter dès que nécessaire.

© 2018 Roland Corporation

CONSIGNES À RESPECTER POUR ÉVITER TOUT RISQUE D'ÉLECTROCUTION, D'INCENDIE ET DE BLESSURE

À propos des messages de type AVERTISSEMENT et ATTENTION

AVERTISSEMENT	Utilisé pour les instructions destinées à prévenir les utilisateurs du danger de mort ou du risque de blessure sérieuse en cas d'utilisation incorrecte de l'appareil.
ATTENTION	Utilisé pour les instructions destinées à prévenir les utilisateurs du risque de blessure ou de dommages matériels en cas d'utilisation incorrecte de l'appareil. * Les dommages matériels font référence aux dommages ou autres effets adverses qui surviennent par rapport au cadre d'habitation et à son environnement, ainsi qu'aux animaux familiers ou de compagnie.

À propos des symboles

	Le symbole attire l'attention de l'utilisateur sur des instructions ou des avertissements importants. La signification du symbole est déterminée par l'image représentée dans le triangle. Ainsi, le symbole à gauche est utilisé pour des précautions, des avertissements ou des alertes typiques concernant des dangers.
	Le symbole attire l'attention des utilisateurs sur des éléments interdits. L'action à ne pas effectuer est indiquée par l'image représentée dans le cercle. Ainsi, le symbole à gauche indique que l'appareil ne doit jamais être désassemblé.
	Le symbole attire l'attention des utilisateurs sur des actions à effectuer. L'action spécifique à effectuer est indiquée par l'image représentée dans le cercle. Ainsi, le symbole à gauche indique que le cordon d'alimentation doit être débranché de la prise.

VEUILLEZ TOUJOURS RESPECTER LES CONSIGNES SUIVANTES

AVERTISSEMENT

Vérifiez que le cordon d'alimentation est mis à la terre

Connectez les fiches de ce modèle à une prise secteur équipée d'une connexion à la terre de protection.



Pour couper complètement l'alimentation de l'appareil, débranchez la fiche de la prise murale

Même s'il est hors tension, l'appareil n'est pas complètement coupé de sa source d'alimentation principale. Si vous souhaitez couper complètement l'alimentation de l'appareil, mettez l'appareil hors tension puis retirez la fiche de la prise secteur. Pour cette raison, la prise secteur à laquelle vous choisissez de raccorder la fiche du cordon d'alimentation devrait être facile d'accès.



Prévoyez un dégagement suffisant à l'endroit de l'installation

Cet appareil émet un peu de chaleur. Veuillez donc à prévoir suffisamment d'espace autour de l'appareil, comme montré ci-dessous.

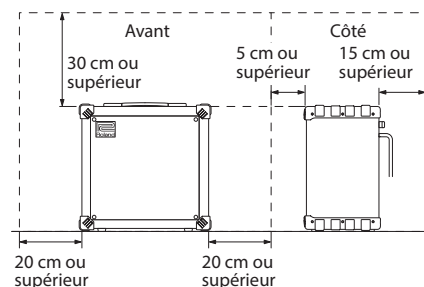

Ne démontez pas l'appareil et n'y apportez aucune modification vous-même

N'effectuez aucune opération sauf instruction spécifique dans le mode d'emploi. Vous risquez sinon de provoquer un dysfonctionnement.



Ne tentez pas de réparer ou de remplacer des pièces vous-même

Pour toute opération de maintenance, prenez contact avec votre revendeur, avec le centre de maintenance Roland le plus proche ou avec un distributeur Roland agréé (voir la page « Information »).



AVERTISSEMENT

Ne l'utilisez pas et ne le stockez pas dans un lieu présentant les caractéristiques suivantes

- exposé à des températures extrêmes (à la lumière directe du soleil dans un véhicule fermé, près d'un conduit chauffé ou sur un dispositif générateur de chaleur, par exemple);
- embué (dans une salle de bains, un cabinet de toilette ou sur un sol mouillé, par exemple);
- exposé à la vapeur ou à la fumée;
- exposé au sel;
- exposé à la pluie;
- exposé à la poussière ou au sable;
- soumis à de fortes vibrations ou secousses;
- placé dans un endroit mal aéré.



Ne le placez pas sur une surface instable

Vous risquez de vous blesser si l'appareil bascule ou chute.



Connectez le cordon d'alimentation à une prise de la tension correcte

L'appareil doit uniquement être raccordé à une alimentation du type décrit au dos de l'appareil.



Utilisez uniquement le cordon d'alimentation fourni

Utilisez uniquement le cordon d'alimentation inclus. Par ailleurs, le cordon d'alimentation fourni ne doit pas être utilisé avec un autre appareil.



Ne pliez pas le cordon d'alimentation et ne placez pas d'objets lourds dessus

Il existe sinon un risque d'incendie ou de choc électrique.



Évitez l'utilisation prolongée à un volume sonore élevé

L'utilisation prolongée de l'appareil à un volume sonore élevé peut entraîner une perte d'audition. Si vous constatez une perte auditive ou des bourdonnements d'oreille, arrêtez immédiatement d'utiliser l'appareil et consultez un spécialiste.



AVERTISSEMENT

Ne laissez pas des objets étrangers ou des liquides pénétrer dans l'appareil ; ne placez jamais de récipients contenant du liquide sur l'appareil

Ne placez pas de récipients contenant du liquide (des vases à fleurs, par exemple) sur ce produit. Ne laissez aucun objet (objets inflammables, pièces de monnaie, broches, fils, etc.), ni aucun liquide quel qu'il soit (eau, jus de fruit, etc.) s'introduire dans l'appareil. Vous risquez de provoquer des courts-circuits ou un dysfonctionnement.



Mettez l'appareil hors tension en cas d'anomalie ou de dysfonctionnement

Éteignez immédiatement l'appareil, débranchez le cordon d'alimentation de la prise et demandez l'intervention d'un technicien en vous adressant à votre revendeur, au centre de service Roland le plus proche ou à un distributeur Roland agréé (vous en trouverez la liste dans « Informations ») quand :

- le cordon d'alimentation a été endommagé ;
- en cas de fumée ou d'odeur inhabituelle ;
- des objets ou du liquide se sont introduits dans l'appareil ;
- l'appareil a été exposé à la pluie (ou a pris l'eau) ;
- l'appareil ne semble pas fonctionner normalement ou vous notez une modification significative des performances.



Veillez à ce que les enfants ne se blessent pas

Les adultes doivent toujours exercer une surveillance et un accompagnement en cas d'utilisation de l'appareil dans des endroits où des enfants sont présents ou manipulent l'appareil.



Évitez de laisser tomber l'appareil ou de le soumettre à des chocs importants

Vous risquez sinon de provoquer des dommages ou un dysfonctionnement.



Ne branchez pas l'appareil sur une prise déjà occupée par un nombre excessif d'autres appareils

Vous risquez sinon de provoquer une surchauffe ou un incendie.



N'utilisez pas l'appareil à l'étranger

Avant d'utiliser l'appareil à l'étranger, contactez votre revendeur, le centre de service Roland le plus proche ou un distributeur Roland agréé (voir « Informations »).



Ne bloquez pas les ouvertures de ventilation

Veillez à ne pas bloquer les ouvertures de ventilation avec un journal, un torchon, des rideaux ou autres objets similaires.



Ne placez pas d'objets en combustion sur l'appareil

Ne placez pas d'objets en combustion (par exemple une bougie) sur l'appareil.



Tenez compte des conditions climatiques

Utilisez l'appareil sous des climats tempérés.



ATTENTION**Lorsque vous débranchez le cordon d'alimentation, saisissez-le par la fiche**

Pour éviter d'endommager les conducteurs, saisissez toujours le cordon d'alimentation par la fiche lorsque vous le débranchez.

**Nettoyez régulièrement la fiche électrique**

Une accumulation de poussière et d'objets étrangers entre la fiche électrique et la prise secteur peut provoquer un incendie ou un choc électrique.



Vous devez régulièrement débrancher la fiche électrique et la nettoyer à l'aide d'un chiffon sec afin de la débarrasser de toute poussière et autres dépôts accumulés.

Débranchez la fiche électrique chaque fois que l'appareil n'est pas utilisé pendant une période prolongée

Un incendie peut se déclencher dans le cas improbable d'une panne.

**ATTENTION****Acheminez l'ensemble des cordons d'alimentation et des câbles de manière à éviter qu'ils ne s'emmêlent**

Si quelqu'un trébuchait sur le câble et faisait tomber ou basculer l'appareil, des personnes pourraient être blessées.

**Évitez de monter sur l'appareil ou de placer des objets lourds dessus**

Vous risquez de vous blesser si l'appareil bascule ou chute.

**Veillez à ne jamais brancher ou débrancher une fiche électrique lorsque vous avez les mains mouillées**

Vous pourriez sinon recevoir un choc électrique.

**ATTENTION****Débranchez l'ensemble des cordons/câbles avant de déplacer l'appareil**

Avant de déplacer l'appareil, débranchez la fiche électrique de la prise murale, et débranchez tous les cordons des appareils externes.

**Avant de nettoyer l'appareil, débranchez la fiche électrique de la prise**

Si la fiche électrique n'est pas débranchée de la prise, vous risquez de recevoir un choc électrique.

**S'il y a un risque de foudre, débranchez la fiche électrique de la prise murale**

Si la fiche électrique n'est pas débranchée de la prise, vous risquez de provoquer un dysfonctionnement ou de recevoir un choc électrique.

**REMARQUES IMPORTANTES****Alimentation électrique**

- Ne branchez pas cet appareil sur la même prise qu'un appareil électrique contrôlé par un onduleur ou comportant un moteur (réfrigérateur, lave-linge, four micro-ondes, climatiseur, etc.). Suivant le mode d'utilisation de l'appareil électrique, le bruit induit peut provoquer un dysfonctionnement de l'appareil ou produire un bruit audible. Si, pour des raisons pratiques, vous ne pouvez pas utiliser une prise électrique distincte, branchez un filtre de bruit induit entre cet appareil et la prise électrique.

Installation

- Lorsque l'appareil est utilisé à proximité d'amplificateurs de puissance (ou de tout autre équipement contenant d'importants transformateurs de puissance), un bourdonnement peut se faire entendre. Pour atténuer ce problème, changez l'orientation de l'appareil ou éloignez-le de la source d'interférence.
- Cet appareil peut interférer avec la réception radio et télévision. Ne l'utilisez pas à proximité de ce type de récepteurs.
- Un bruit peut se faire entendre si des appareils de communication sans fil, tels que des téléphones cellulaires, sont utilisés à proximité de l'appareil. Ce bruit peut se produire lors de la réception ou de l'émission d'un appel ou pendant une conversation téléphonique. Lorsque vous rencontrez ce genre de problèmes, vous devez soit déplacer les appareils sans fil concernés de façon à les éloigner suffisamment de l'appareil, soit les éteindre.
- En cas de déplacement d'un endroit vers un autre où la température et/ou l'humidité sont très différentes, des gouttelettes d'eau (condensation) peuvent se former à l'intérieur de l'appareil. L'appareil peut alors présenter des dysfonctionnements ou des dommages si vous essayez de l'utiliser dans ces conditions. Avant de vous en servir, il convient d'attendre quelques heures, jusqu'à ce que la condensation soit complètement évaporée.

- Suivant le matériau et la température de la surface sur laquelle vous placez l'appareil, il est possible que ses pieds en caoutchouc décolorent ou détériorent la surface.
- Ne placez pas de récipient ou autre objet contenant du liquide sur cet appareil. Si jamais du liquide se déverse sur la surface de l'appareil, essuyez-le rapidement à l'aide d'un chiffon doux et sec.

Entretien

- N'utilisez jamais de benzine, de diluant, d'alcool ou de solvants afin d'éviter tout risque de décoloration et/ou de déformation.

Réparations et données

- Avant de confier votre appareil à un réparateur, veillez à effectuer une sauvegarde des données qui sont stockées dessus, ou, si vous préférez, à noter les informations dont vous avez besoin. Nous nous efforçons de préserver au mieux les données stockées sur l'appareil lorsque nous effectuons des réparations. Il peut toutefois arriver que la gestion de la mémoire soit endommagée physiquement, auquel cas il peut être impossible de restaurer le contenu enregistré. Roland décline toute responsabilité quant à la restauration de contenu enregistré qui aurait été perdu.

Précautions supplémentaires

- Toutes les données enregistrées sur l'appareil peuvent être perdues suite à une défaillance de l'appareil, une utilisation incorrecte ou autre facteur. Pour vous protéger contre la perte irrécupérable de données, pensez à effectuer régulièrement des sauvegardes des données enregistrées sur l'appareil.
- Roland décline toute responsabilité quant à la restauration de contenu enregistré qui aurait été perdu.
- Manipulez avec suffisamment de précautions les boutons, curseurs et autres commandes de l'appareil, ainsi que les prises et les connecteurs. Une manipulation trop brutale peut entraîner des dysfonctionnements.

- Lors du débranchement de tous les câbles, prenez le connecteur. Ne tirez jamais sur le câble. Vous éviterez ainsi les courts-circuits ou la détérioration des éléments internes du câble.
- L'appareil émet un peu de chaleur en cours de fonctionnement.
- Afin de ne pas déranger autrui, essayez de maintenir le volume de l'appareil à des niveaux raisonnables.
- Utilisez exclusivement la pédale d'expression spécifiée. La connexion d'autres types de pédales d'expression risque d'endommager l'appareil ou de provoquer des dysfonctionnements.
- N'utilisez pas des câbles de connexion munis d'une résistance intégrée.

Droits de propriété intellectuelle

- Roland et BOSS sont des marques ou des marques déposées de Roland Corporation aux États-Unis et/ou dans d'autres pays.
- ASIO est une marque et un logiciel de Steinberg Media Technologies GmbH.
- Ce produit contient la plate-forme logicielle intégrée eParts d'eSOL Co., Ltd. eParts est une marque d'eSOL Co., Ltd. au Japon.
- Les noms des sociétés et des produits mentionnés dans ce document sont des marques ou des marques déposées de leurs propriétaires respectifs.

Description de l'appareil

Panneau supérieur

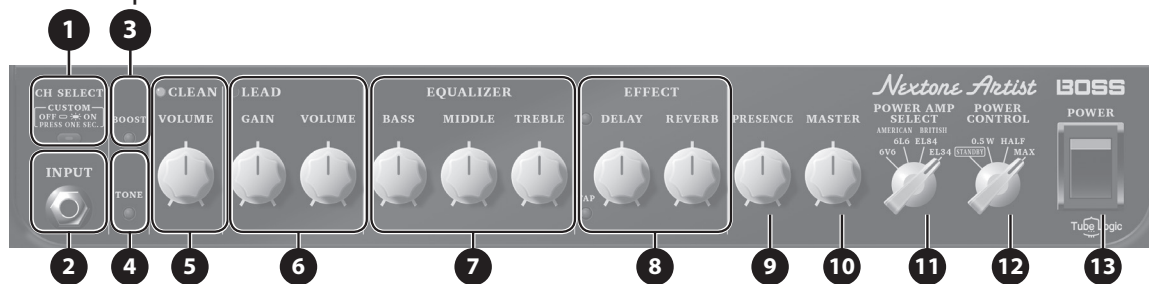

Panneau arrière/panneau inférieur



Panneau supérieur

1 Bouton [CH SELECT]

Permet de basculer entre le canal CLEAN et le canal LEAD. Maintenez ce bouton enfoncé pendant une seconde ou plus pour sélectionner le mode CUSTOM.

* En mode CUSTOM, les réglages de son peuvent uniquement être effectués à l'aide du logiciel dédié.

<https://www.boss.info/jp/>

2 Prise INPUT

Connectez votre guitare électrique à cette entrée.

3 Bouton [BOOST]

Amplifie le gain. Sur le canal CLEAN, produit un son crunch agréable. Sur le canal LEAD, produit une distorsion accentuée.

4 Bouton [TONE]

Sur le canal CLEAN, apporte de la clarté aux plages des moyennes et hautes fréquences, produisant un son net. Sur le canal LEAD, produit un son épais.

5 Canal CLEAN

Permet de créer une large gamme de sons depuis un son propre non déformé jusqu'à un son légèrement saturé.

Bouton [VOLUME]

Permet de régler le volume du canal CLEAN.

6 Canal LEAD

Bouton [GAIN]

Permet de régler le gain (niveau de distorsion) du canal LEAD. Activez le bouton [BOOST] pour augmenter le gain du canal LEAD. Réglez le bouton [GAIN] pour passer d'un son crunch à une distorsion accentuée.

Bouton [VOLUME]

Permet de régler le volume du canal LEAD.

7 EQUALIZER

Bouton [BASS]

Règle le niveau sonore des basses fréquences.

Bouton [MIDDLE]

Règle le niveau sonore des fréquences moyennes.

Bouton [TREBLE]

Règle le niveau sonore des hautes fréquences.

8 EFFECT

Bouton [DELAY]

Permet d'activer/de désactiver l'effet DELAY.

Bouton [DELAY]

Permet de régler la profondeur de l'effet de delay.

Bouton [TAP]

Permet de régler la durée du delay. Lorsque vous appuyez sur ce bouton deux fois ou plus, la durée du delay est réglée sur l'intervalle entre les pressions.

Bouton [REVERB]

Permet de régler la profondeur de réverbération.

9 Bouton [PRESENCE]

Ajoute un aspect brillant à la plage des moyennes et hautes fréquences. C'est un moyen efficace pour améliorer la définition du son.

10 Bouton [MASTER]

Permet de régler le volume général.

11 Commutateur [POWER AMP SELECT]

Permet de sélectionner le type d'amplificateur de puissance. Basé sur la technologie propriétaire Tube Logic (p. 7), il applique des réglages à chaque tube de puissance du circuit de l'amplificateur de puissance, pour amplifier de manière optimale non seulement les tubes de puissance mais aussi le caisson d'enceinte.

Valeur	Explication
6V6	Son de type américain à distorsion facile avec une sensation d'amplification même à de faibles volumes, et un son net et distinct.
6L6	Son de type américain adapté aux sons nets donnant une impression de solidité et se distinguant par la richesse de sa plage de moyennes fréquences. Également utilisé dans les amplificateurs empilés à gain élevé.
EL84	Se caractérise par un son saturé avec harmoniques riches. Son de type britannique générant une impression d'amplification à faible niveau de sortie.
EL34	Se caractérise par un son chaud et épais avec distorsion détaillée. Vous pouvez augmenter le gain pour produire un son de type britannique qui se distingue lui aussi. Souvent utilisé dans les amplificateurs empilés.

12 Commutateur [POWER CONTROL]

Permet de modifier le niveau de sortie de l'amplificateur de puissance en fonction du lieu ou de vos besoins. En sélectionnant « **STANDBY** », vous pouvez couper le son tout en laissant l'appareil allumé. Vous pouvez ainsi couper le son de l'amplificateur sans modifier le volume ou d'autres réglages lorsque vous quittez la scène, par exemple entre les différentes parties de votre performance en direct.

13 Commutateur [POWER]

Permet de mettre le Nextone sous tension/hors tension.

Panneau arrière/panneau inférieur**14 Prise AC IN**

Branchez le cordon d'alimentation fourni.

* Utilisez uniquement le cordon d'alimentation fourni avec l'appareil.

15 Prise PHONES/REC OUT

Branchez un casque ici. Vous pouvez obtenir des sons de guitare puissants comme si vous étiez en train de jouer via le haut-parleur. Pour régler le volume, utilisez le bouton **[VOLUME]** ainsi que le bouton **[MASTER]**.

* Si une fiche est insérée dans cette prise, aucun son n'est émis depuis le haut-parleur du Nextone. Cette fonctionnalité est très pratique si vous ne souhaitez pas que le haut-parleur émette un son fort, lorsque vous jouez la nuit par exemple.

16 Prise LINE OUT

Connectez cette prise à votre système de sonorisation ou à votre enregistreur. Vous pouvez obtenir des sons d'amplificateur de guitare puissants comme si vous étiez en train de jouer via le haut-parleur.

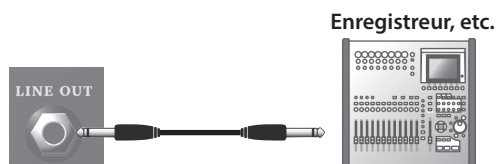

Vous pouvez utiliser cette fonction conjointement avec un système de sonorisation externe ou pour enregistrer votre performance via une ligne directe, tout en écoutant le son émis par le haut-parleur du Nextone.

Réglez le niveau de sortie à l'aide du bouton **[VOLUME]**. Le bouton **[MASTER]** n'affectant pas la sortie, vous pouvez baisser le bouton **[MASTER]** de manière à ce que le son soit envoyé à un appareil connecté sans que l'amplificateur produise lui-même un son.

17 Prises EFX LOOP SEND/RETURN

Branchez un dispositif d'effets externe (mono).

Branchez la prise SEND à l'entrée de votre dispositif d'effets externe et branchez la sortie de votre dispositif d'effets externe sur la prise RETURN.

18 Port USB

Vous pouvez utiliser un câble USB 2.0 disponible dans le commerce pour enregistrer le son du Nextone sur votre ordinateur. Vous pouvez également utiliser un logiciel dédié pour modifier les réglages internes de l'amplificateur.

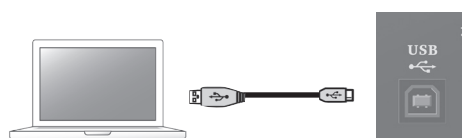

Vous devez installer le pilote USB lorsque vous raccordez l'appareil à votre ordinateur.

Téléchargez le pilote USB sur le site Web de BOSS. Pour plus de détails, reportez-vous au fichier Readme.htm inclus dans le téléchargement.

<http://www.boss.info/support/>

19 FOOT CONTROL**Prise CH SELECT/BOOST**

Si vous raccordez un commutateur au pied (vendu séparément : FS-6, FS-7 ou FS-5L), vous pouvez utiliser votre pied pour activer/désactiver l'effet BOOST et basculer entre le canal CLEAN et le canal LEAD.

Prise DELAY/GA-FC

Si vous raccordez un commutateur au pied (vendu séparément : FS-6, FS-7 ou FS-5L), vous pouvez utiliser votre pied pour activer/désactiver l'effet DELAY. Vous pouvez connecter le pédalier GA-FC vendu séparément pour passer d'un canal à l'autre et activer/désactiver les effets.

20 Prise SPEAKER OUT

Connectez un boîtier de haut-parleur. Utilisez exclusivement le câble du haut-parleur pour brancher le haut-parleur. N'utilisez pas un câble blindé conçu pour être utilisé avec des guitares.

- À la sortie d'usine de l'appareil, le haut-parleur interne est connecté à la prise 8Ω. Si une fiche est connectée à la prise 8Ω, aucun son ne sort des prises 16Ω (A/B). Si vous souhaitez utiliser un haut-parleur externe, déconnectez la fiche du haut-parleur externe de la prise 8Ω.
- Si vous utilisez la prise 8Ω, vous devez utiliser un caisson d'enceinte dont l'impédance d'entrée est supérieure ou égale à 8Ω.
- Si vous utilisez les prises 16Ω (A/B), vous devez utiliser un caisson d'enceinte dont l'impédance d'entrée est supérieure ou égale à 16Ω.

Pour éviter tout dysfonctionnement ou défaillance de l'équipement, baissez toujours le volume et mettez les appareils hors tension avant d'effectuer un quelconque branchement.

Connexion d'un commutateur au pied

Connexion d'un commutateur au pied (vendu séparément : BOSS FS-6, FS-7 ou FS-5L)

Prise CH SELECT/BOOST

* Affectation des broches de la prise FOOT CONTROL

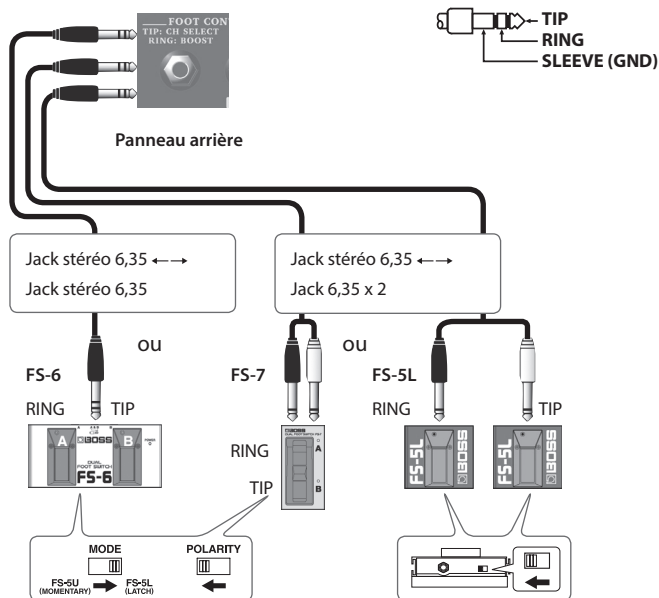

Commutateur	Explication
TIP	Permet de basculer entre CLEAN et LEAD.
RING	Permet d'activer/de désactiver l'effet BOOST.

* Le Nextone est compatible avec les commutateurs au pied à commutateur de verrouillage (FS-6, FS-7, FS-5L). Si vous utilisez un FS-6 ou un FS-7, réglez le mode de A et B sur FS-5L (LATCH). Il n'est pas possible d'utiliser les commutateurs au pied de type instantané (par exemple FS-5U).

Prise DELAY

Permet d'activer/de désactiver l'effet DELAY.

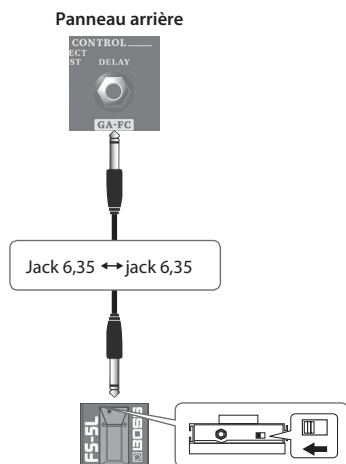

Branchement du GA-FC

Raccordez un câble stéréo à la prise GA-FC.

- * Utilisez toujours un câble stéréo.
- * Utilisez des câbles qui ne contiennent pas de résistances.

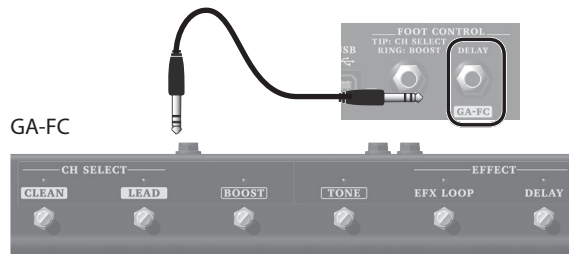

Utilisation du GA-FC

Vous pouvez commuter entre le canal CLEAN et le canal LEAD. Vous pouvez également activer/désactiver les effets BOOSTER, TONE, EFFECT, LOOP (EFX LOOP) et DELAY.

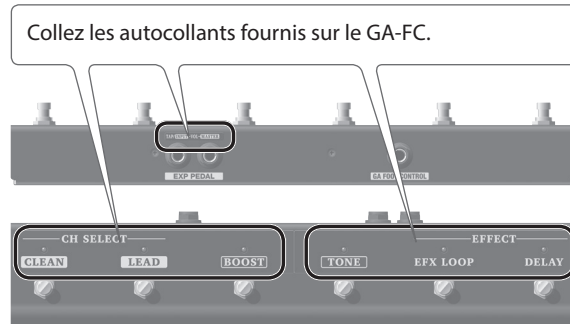

Utilisation des pédales d'expression

Si vous raccordez une pédale d'expression (vendue séparément : Roland EV-5, BOSS FV-500L, BOSS FV-500H), vous pouvez utiliser la pédale pour faire varier le volume.

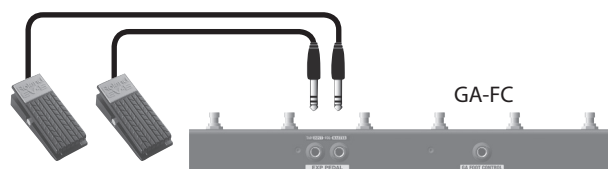

Pédale d'expression

Prise	Explication
TAP/INPUT	Permet de régler le niveau de signal de la guitare entré sur le préampli.
VOLUME	Permet de régler le volume principal.

Réglage de MINIMUM VOLUME sur une pédale d'expression

Le bouton [MINIMUM VOLUME] d'une pédale d'expression permet de régler la valeur lorsque la pédale est complètement relevée (valeur la plus faible).



- * Utilisez exclusivement la pédale d'expression spécifiée. La connexion d'autres types de pédales d'expression risque d'endommager l'appareil ou de provoquer des dysfonctionnements.

MÉMO

Si vous avez raccordé un commutateur au pied (vendu séparément : FS-5U) à la prise TAP/INPUT du panneau arrière, vous pouvez l'utiliser pour régler la durée du delay de la même manière que vous utilisez le bouton [TAP] (p. 4).

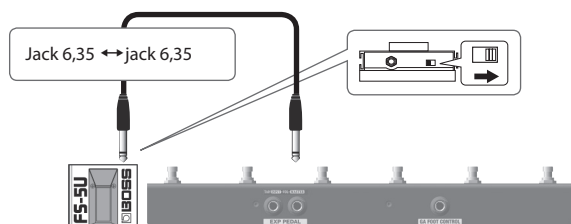

Mise sous/hors tension

* Après avoir effectué correctement tous les branchements (p. 4–p. 6), suivez bien la procédure ci-après pour mettre l'équipement sous tension. Si vous n'allumez pas l'équipement dans le bon ordre, vous risquez de provoquer des dysfonctionnements ou une panne de l'équipement.

1. Branchez le cordon d'alimentation à une prise secteur.

* Utilisez uniquement le cordon d'alimentation fourni avec l'appareil.

2. Assurez-vous que le bouton [MASTER] du Nextone et le volume des appareils connectés au Nextone sont réglés sur « 0 ».

* Avant de brancher votre instrument sur la prise INPUT du Nextone, réglez le bouton [MASTER] sur le niveau minimum (extrême gauche).

3. Mettez le Nextone sous tension.

* Avant la mise sous/hors tension, veillez toujours à régler le volume au minimum. Même si le volume est réglé au minimum, il se peut que vous entendiez du son en mettant l'appareil sous/hors tension. Ce phénomène est tout à fait normal et n'indique aucunement un dysfonctionnement.



4. Mettez sous tension les appareils connectés à la prise LINE OUT et à la prise PHONES/REC OUT.

5. Réglez le volume des appareils.

Avant de couper l'alimentation, baissez le volume de tous vos appareils, puis mettez-les HORS TENSION en procédant dans l'ordre inverse de la mise sous tension.

* Si vous avez besoin de couper complètement l'alimentation, commencez par mettre l'appareil hors tension, puis débranchez le cordon d'alimentation de la prise secteur. Reportez-vous à la section « **Pour couper complètement l'alimentation de l'appareil, débranchez la fiche de la prise murale** » (p. 2).

À propos de Tube Logic

Chaud, plein d'entrain, sensible, dynamique, élastique... ce sont tous les termes qu'utilisent les guitaristes pour décrire l'expérience satisfaisante de jouer sur leurs amplificateurs à lampes préférés. Grâce à la technologie Tube Logic de Roland, ces termes peuvent maintenant être appliqués au Nextone.

L'évolution a été considérable depuis la son première génération des amplificateurs Nextone originaux des années 90. Aujourd'hui, la technologie Tube Logic émule avec précision le comportement complexe et hautement interactif des amplificateurs à lampes classiques dans ses moindres détails. Grâce à ce facteur magique, l'amplificateur, d'un simple système son, devient un instrument de musique à part entière. Sensations fortes, contrôle de la distorsion avec touché et volume, clarté du son, alimentation « **compressée** », et plus encore : tout ce que les guitaristes aiment sur un amplificateur à tube vintage finement réglé est généreusement présent sur le Nextone.

English

日本語

Deutsch

Français

Italiano

Español

Português

Nederlands

Principales caractéristiques

Amplificateur de guitare BOSS Nextone Stage

Amplificateur de guitare BOSS Nextone Artist

	Nextone Stage	Nextone Artist
Puissance de sortie nominale	40 W	80 W
Niveau d'entrée nominale	INPUT : -10 dBu (1 MΩ) RETURN IN : -10 dBu (100 kΩ)	
Haut-parleur	30 cm x 1	
Commandes	Bouton [CH SELECT] Bouton [BOOST] Bouton [TONE] <CLEAN> Bouton [VOLUME] <LEAD> Bouton [GAIN] Bouton [VOLUME] <EQUALIZER> Bouton [BASS] Bouton [MIDDLE] Bouton [TREBLE] <EFFECT> Bouton [DELAY] Bouton [TAP] Bouton [DELAY] Bouton [REVERB] Bouton [PRESENCE] Bouton [MASTER] Commutateur [POWER AMP SELECT] : 6V6, 6L6, EL84, EL34 Commutateur [POWER CONTROL] : STANDBY, 0.5 W, HALF, MAX Commutateur [POWER]	

	Nextone Stage	Nextone Artist
Voyants	CLEAN, LEAD CUSTOM MODE BOOST TONE DELAY TAP	
Connecteurs	Prise INPUT : jack 6,35 Prise REC OUT/PHONES : jack stéréo 6,35 Prise SEND : jack 6,35 Prise RETURN : jack 6,35 Prise LINE OUT : jack 6,35 Prise SPEAKER OUT 16Ω A : jack 6,35 Prise SPEAKER OUT 16Ω B : jack 6,35 Prise SPEAKER OUT 8Ω : jack 6,35 Prise CH SELECT/BOOST : jack 6,35 TRS Prise DELAY/GA-FC : jack 6,35 TRS Port USB  : type USB B Prise AC IN	
Consommation électrique	37 W	77 W
Dimensions	492 (L) x 248 (P) x 427 (H) mm	572 (L) x 248 (P) x 475 (H) mm
Poids	13,4 kg	16,2 kg
Accessoires	Mode d'emploi Cordon d'alimentation Autocollant GA-FC	
Options (vendues séparément)	Commutateur au pied : BOSS FS-5L, BOSS FS-6, BOSS FS-7 Pédale d'expression : Roland EV-5, BOSS FV-500L, BOSS FV-500H GA FOOT CONTROLLER (GA-FC)	

* 0 dBu = 0,775 Vrms

* Ce document décrit les caractéristiques du produit à la date de publication du document. Pour consulter les informations les plus récentes, reportez-vous au site Web de Roland.

Block Diagram

