

# ***BTX-SATURN***

***270W LED ENGINE***

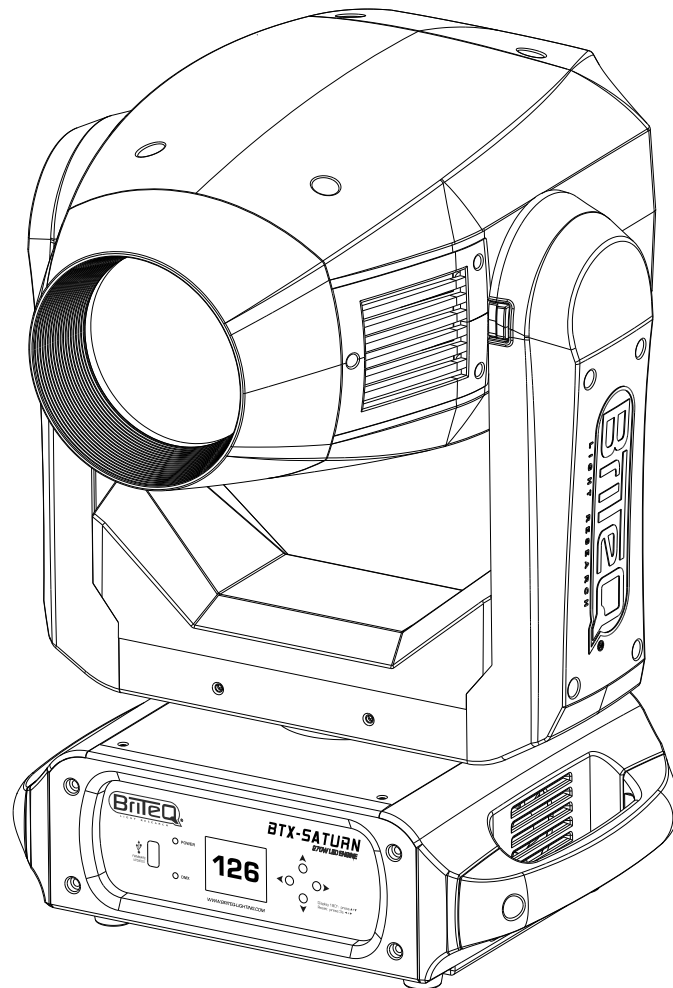

## **NEDERLANDS**

### **Handleiding**

Other languages can be downloaded from:  
[WWW.BRITEQ-LIGHTING.COM](http://WWW.BRITEQ-LIGHTING.COM)



*Version: 1.1*



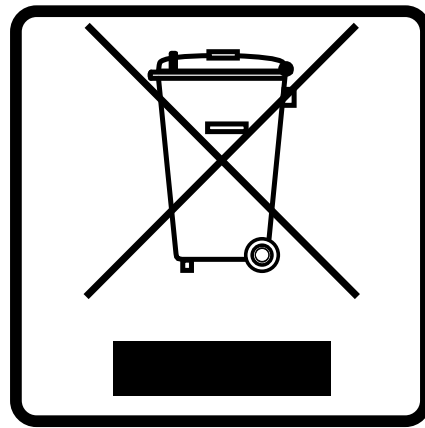

### **EN - DISPOSAL OF THE DEVICE**

Dispose of the unit and used batteries in an environment friendly manner according to your country regulations.

### **FR - DÉCLASSER L'APPAREIL**

Débarrassez-vous de l'appareil et des piles usagées de manière écologique conformément aux dispositions légales de votre pays.

### **NL - VERWIJDEREN VAN HET APPARAAT**

Verwijder het toestel en de gebruikte batterijen op een milieuvriendelijke manier conform de in uw land geldende voorschriften.

### **DU - ENTSORGUNG DES GERÄTS**

Entsorgen Sie das Gerät und die Batterien auf umweltfreundliche Art und Weise gemäß den Vorschriften Ihres Landes.

### **ES - DESHACERSE DEL APARATO**

Reciclar el aparato y pilas usadas de forma ecologica conforme a las disposiciones legales de su país.

### **PT - COMO DESFAZER-SE DA UNIDADE**

Tente reciclar a unidade e as pilhas usadas respeitando o ambiente e em conformidade com as normas vigentes no seu país.

# GEBRUIKSAANWIJZING

Hartelijk dank voor de aankoop van dit BRITEQ® product. Om ten volle van alle mogelijkheden te profiteren en in belang van uw eigen veiligheid, lees deze bedieningsinstructies zorgvuldig voordat u deze eenheid begint te gebruiken.

## EIGENSCHAPPEN

- Moving head projector met hoge efficiëntie, voorzien van een krachtige 270 W led-engine!
- Elektronische zoom met breed bereik, van 8° tot 45° + gemotoriseerd scherpstellen.
- Stille modus voor theatertoepassingen.
- Snelle 540° pan- en 270° tiltbewegingen.
- 16 bit resolutie pan-/tilt resolutie met positiecorrectie en kanaal voor pan-/tiltsnelheid.
- CMY kleurmengingen voor het creëren van veel verzadigde en pastelkleuren.
- 9 extra vaste kleuren inclusief 2 CTO, één CTB en UV.
- 7 vervangbare roterende gobo's met fijnindexering.
- 9 vaste statische gobo's voor gobo-morphing.
- Roterend prisma met 3 facetten.
- Diafragrammodule voor dynamisch effect.
- Variabel frostfilter voor perfect washeffect.
- Diafragma opening voor zeer scherpe projectie van logo's.
- Puls openen/sluiten, hellings- en willekeurige effecten bij zoom-, diafragma- en frostkanalen.
- Vier dimmercurves: lineair, vierkant, omgekeerd vierkant, S-kromme.
- Nauwkeurige stroboscoop met ingebouwde willekeurige, puls- en salvo-effecten.
- 3 afstanden voor compensatie scherpstellen om het scherpstellen altijd volgens de zoomopening te houden.
- Gebruikt 25 DMX kanalen + RDM-functionaliteit voor gemakkelijke installatie op afstand.
- Gemakkelijke firmwarebijwerking via USB om de moving head te allen tijde bijgewerkt te houden.
- Het matrix LCD-scherm zorgt voor eenvoudige navigatie in de verschillende installatiemenu's
- 3 & 5-pens DMX-in/uitgangen en Neutrik PowerCON TRUE1 in/uitgangen voor gemakkelijk doorkoppelen.
- Uitgerust met omegaklemmen voor een snelle installatie.

### Controleer de inhoud:

Controleer of de doos de volgende artikelen bevat:

- Engelse gebruiksaanwijzing; andere talen kunnen van onze website worden gedownload.
- BTX-SATURN
- 2 Omega brackets
- PowerCON TRUE1® netsnoer

## VOOR HET GEBRUIK

- Controleer het apparaat voordat u het in gebruik neemt op transportschade. Als er schade is, gebruik het apparaat dan niet en raadpleeg eerst uw dealer.
- **Belangrijk:** Dit apparaat verliet de fabriek in perfecte staat en goed verpakt. Het is absoluut noodzakelijk dat de gebruiker de veiligheidsinstructies en waarschuwingen in deze gebruiksaanwijzing strikt opvolgt. Enige schade als gevolg van verkeerde behandeling valt niet onder de garantie. De dealer accepteert geen verantwoording voor eventuele fouten of problemen die worden veroorzaakt door het niet naleven van deze gebruiksaanwijzing.
- Bewaar dit boekje op een veilige plaats om het in de toekomst te kunnen raadplegen. Als u het apparaat verkoopt, voeg dan deze gebruiksaanwijzing bij.

## VEILIGHEIDSINSTRUCTIES:



**CAUTION**  
RISK OF ELECTRIC SHOCK  
DO NOT OPEN



**LET OP:** Verwijder de bovenste afdekking niet, om het risico op elektrische schokken te verminderen. Er bevinden zich geen door de gebruiker te repareren onderdelen in het apparaat. Laat het onderhoud alleen door gekwalificeerd onderhoudspersoneel uitvoeren.



De bliksemschicht met pijlpunt in een gelijkzijdige driehoek is bedoeld om de gebruiker te waarschuwen voor de aanwezigheid van ongeïsoleerde "gevaarlijke spanning" binnen de behuizing van het apparaat, die van voldoende omvang kan zijn om een risico op elektrische schokken te vormen.



Het uitroepteken in een gelijkzijdige driehoek is bedoeld om de gebruiker te waarschuwen voor de aanwezigheid van belangrijke gebruiks- en onderhouds- (reparatie) aanwijzingen in de documentatie die bij dit apparaat is gevoegd.



Dit symbool betekent: alleen gebruik binnenshuis



Dit symbool betekent: Lees de instructies



Dit symbool bepaalt: de minimale afstand tot verlichte voorwerpen. De minimale afstand tussen de lichtbron en het verlichte oppervlak moet meer dan 1 meter bedragen

**RISK GROUP 2**  
**CAUTION:**  
**Do not stare at operating lamp**

**LET OP:** Kijk niet naar een werkende lamp.  
Dit kan schadelijk zijn voor de ogen.

- Probeer ter bescherming van het milieu het verpakkingsmateriaal zoveel mogelijk te recyclen.
- Stel dit apparaat niet bloot aan regen of vocht, om risico op brand of elektrische schokken te voorkomen.
- Als het apparaat na transport in een warme ruimte wordt gebracht, wacht dan tot het aan de omgevingstemperatuur is aangepast, om te voorkomen dat er binnen het apparaat condens wordt gevormd. Condens kan soms verhinderen dat het apparaat op volle capaciteit werkt of kan zelfs schade veroorzaken.
- Dit apparaat is uitsluitend geschikt voor gebruik binnenshuis.
- Zorg ervoor dat er geen metalen voorwerpen of vloeistoffen in het apparaat terechtkomen. Dit kan elektrische schokken of storing veroorzaken. Als er voorwerpen van buitenaf in het apparaat terechtkomen, haal dan onmiddellijk de stekker uit het stopcontact.
- Plaats het armatuur op een goed geventileerde plek, uit de buurt van brandbare materialen en/of vloeistoffen. Het armatuur moet op tenminste 50 cm vanaf omringende muren worden bevestigd.
- Bedek geen ventilatieopeningen, omdat dit tot oververhitting kan leiden.
- Voorkom het gebruik in stoffige omgevingen en maak het apparaat regelmatig schoon.
- Houd het apparaat buiten het bereik van kinderen.
- Onervaren personen mogen dit apparaat niet bedienen.
- De maximale veilige omgevingstemperatuur is 40°C. Gebruik dit apparaat niet bij hogere omgevingstemperaturen.
- Zorg ervoor dat er zich tijdens het takelen, onttakelen en het onderhoud geen ongewenste personen in het gebied onder de installatieplaats bevinden.
- Laat het apparaat ongeveer 10 minuten afkoelen voordat u er onderhoud aan pleegt.
- Ontkoppel het apparaat altijd wanneer het voor een langere tijd niet wordt gebruikt of voordat er onderhoud aan wordt gepleegd.
- De elektrische installatie dient alleen door gekwalificeerd personeel en in overeenstemming met de voorschriften voor elektrische en mechanische veiligheid in uw land te worden uitgevoerd.
- Controleer of de beschikbare spanning niet hoger is dan op het apparaat is aangegeven.
- Het netsnoer dient altijd in perfecte staat te zijn. Schakel het apparaat onmiddellijk uit als het netsnoer is geplet of beschadigd. Het moet door de fabrikant, zijn vertegenwoordiger, of door een vergelijkbaar bevoegde persoon worden vervangen, om gevaar te vermijden.
- Laat het netsnoer nooit met andere kabels in contact komen!
- Dit armatuur moet worden geaard om aan de veiligheidsvoorschriften te voldoen.
- Sluit het apparaat niet aan op een dimmerpack.
- Gebruik bij het installeren van het apparaat altijd een geschikte en gecertificeerde veiligheidskabel.
- Open de afdekking niet, om elektrische schokken te voorkomen. Er bevinden zich geen door de gebruiker te repareren onderdelen in het apparaat.
- Repareer **nooit** een zekering en overbrug de zekeringhouder niet. Vervang een kapotte zekering **altijd** door een zekering van hetzelfde type en met dezelfde elektrische specificaties!
- Als er zich ernstige problemen voordoen met de werking van het armatuur, gebruik het dan niet en neem onmiddellijk contact op met uw dealer.
- De behuizing en de lenzen moeten worden vervangen als ze zichtbaar zijn beschadigd.
- Gebruik de originele verpakking als het apparaat moet worden vervoerd.
- Het is om veiligheidsredenen verboden om onbevoegde modificaties aan het apparaat aan te brengen.

**Belangrijk:** Kijk nooit rechtstreeks in de lichtbron! Gebruik het effect niet in aanwezigheid van personen die aan epilepsie lijden.

**BESCHRIJVING:**

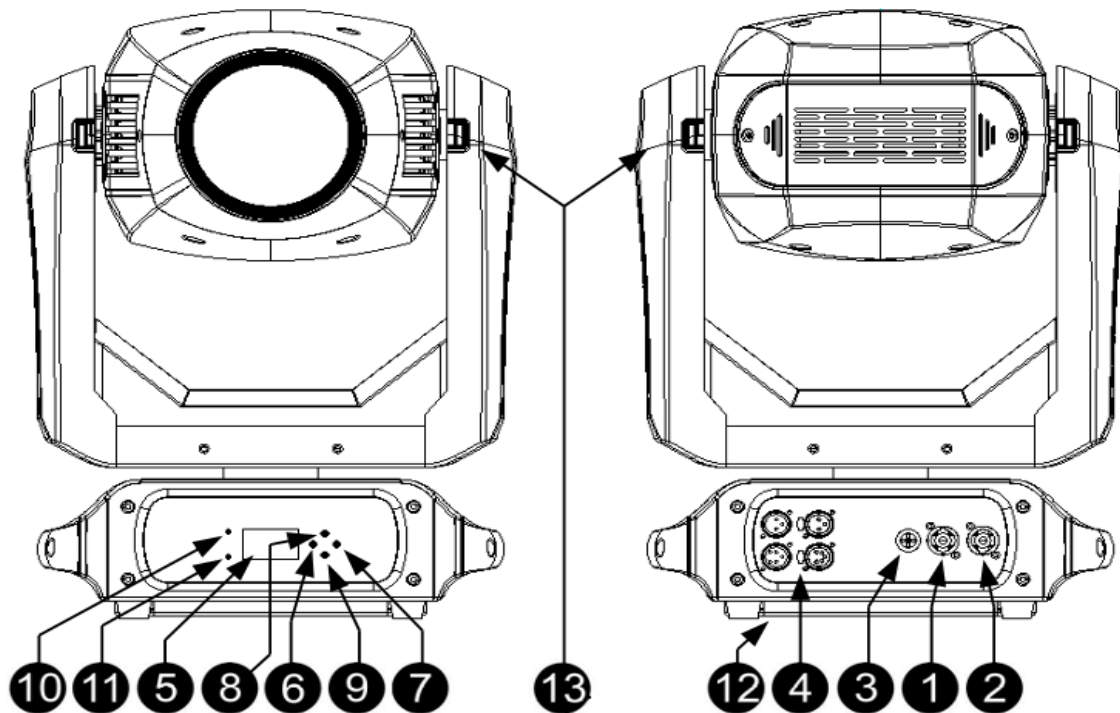

1. **LICHTNETINGANG:** voorzien van originele Neutrik PowerCON TRUE1®. Sluit het meegeleverde netsnoer of enig TRUE1 PowerCon® verlengsnoer hier aan.
2. **LICHTNETUITGANG:** wordt gebruikt om door te koppelen naar verschillende andere projectors. Let altijd goed op de maximale belasting terwijl u projectors toevoegt! Speciale multikabels (PowerCON TRUE1® + DMX XLR-kabels zijn als optie leverbaar: zie onze website!)
3. **HOOFDZEKERING:** beschermt de eenheid in geval van elektrische problemen; gebruik altijd de voorgeschreven zekering!
4. **DMX IN/UIT:** er zijn zowel 3-pens als 5-pens in-/uitgangen beschikbaar om de projector met andere door een DMX-controller aangestuurde eenheden door te koppelen.
5. **SCHERM:** Toont de verschillende menu's en de geselecteerde functies.
6. **toets ◀:** wordt gebruikt om het instellingenmenu te openen en te sluiten of om naar een hoger niveau in het instellingenmenu te springen (als het scherm is omgekeerd, dan werkt deze toets als een ENTER-toets).
7. **Toets ▶:** wordt gebruikt voor het selecteren van een menu-optie of het bevestigen van een instelling (als het scherm is omgekeerd, dan werkt deze toets als een toets MENU).
8. **▲-toets:** wordt gebruikt om naar de vorige menuoptie te gaan of om de waarde van een parameter te verhogen.
9. **▼-toets:** wordt gebruikt om naar de volgende menuoptie te gaan of om de waarde van een parameter te verlagen.
10. **AAN/UIT-LED:** toont dat de eenheid van stroom wordt voorzien.
11. **DMX-LED:** toont dat de eenheid een DMX-sigitaal ontvangt.
12. **VOETSTUK VOOR BEVESTIGING:** het sterke metalen voetstuk is ontworpen om te worden gebruikt met 2 stuks "OMEGABEUGEL GROOT" (inbegrepen) en een optionele veiligheidskabel (gebruik het veiligheidsoog).
13. **TILT LOCK:** ver- en ontgrendelt de tilt-as iedere 45°.

**!!! BELANGRIJK: de arm moet vóór het gebruik worden ontgrendeld!!!**

## HOOG HIJSEN

- **Belangrijk:** De installatie mag alleen door gekwalificeerd onderhoudspersoneel worden uitgevoerd. Onjuiste installatie kan leiden tot ernstig letsel en/of schade aan eigendommen. Hoog hijsen vereist veel ervaring! Belastingslimieten dienen in acht te worden genomen; er dienen gecertificeerde installatiematerialen te worden gebruikt; het geïnstalleerde apparaat dient regelmatig te worden gecontroleerd op veiligheid.
- Zorg ervoor dat er zich tijdens het takelen, onttakelen en het onderhoud geen ongewenste personen in het gebied onder de installatieplaats bevinden.
- Plaats het armatuur op een goed geventileerde plaats, uit de buurt van brandbare materialen en/of vloeistoffen. Het armatuur moet **op tenminste 50 cm** vanaf omringende muren worden bevestigd.
- Het apparaat dient buiten het bereik van mensen en buiten gebieden waar personen kunnen lopen of zitten te worden geïnstalleerd.
- Controleer voor het hijsen of de installatieplaats een minimale puntbelasting van 10 keer het gewicht van het apparaat kan dragen.
- Gebruik bij het installeren van het apparaat altijd een gecertificeerde veiligheidskabel die 12 keer het gewicht van het apparaat kan dragen. Deze secundaire veiligheidsbevestiging dient op een zodanige wijze te worden geïnstalleerd dat er geen enkel onderdeel van de installatie meer dan 20 cm kan vallen als de hoofdbevestiging het begeeft.
- Het apparaat dient goed te worden bevestigd; een vrij slingerende montage is gevaarlijk en mag niet worden overwogen!
- Bedek geen ventilatieopeningen, omdat dit tot oververhitting kan leiden.
- De exploitant moet ervoor zorgen dat de aan veiligheid gerelateerde en machinetechnische installaties door een deskundige zijn goedgekeurd voordat deze voor de eerste keer in gebruik worden genomen. De installaties dienen jaarlijks door een vakman te worden geïnspecteerd, om er zeker van te zijn dat de veiligheid nog steeds optimaal is.

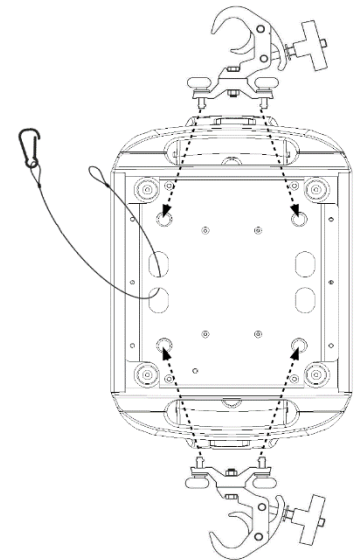

## INSTELLINGENMENU / INSTALLATIE

Gebruik het instellingsmenu om de projector volledig naar wens te configureren. Alle instellingen blijven behouden wanneer het apparaat wordt losgekoppeld van de netvoeding.

### Algemene instructies voor instellingen.

Het menu INSTELLINGEN heeft drie logisch opgebouwde niveaus; zie de menustructuur.

- Druk op de toets ◀ om naar het menu INSTALLATIE te gaan.
- Gebruik de toetsen ▲/▼ om door de verschillende functies van het instellingenmenu te bladeren, totdat de vereiste functie op het scherm wordt weergegeven.
- Druk op de toets ▶ voor het openen van de functie en de parameters hiervan te wijzigen.
- Gebruik de toetsen ▲/▼ om de waarde te wijzigen.
- Druk nogmaals op de toets ▶ om dit te bevestigen.
- Om naar een hoger menuniveau te springen: druk op de toets ◀.
- Druk om het menu INSTELLINGEN te verlaten verschillende keren op de toets MENU totdat het standaard scherm wordt weergegeven.

**Opmerking:** om de bediening te vergemakkelijken, komt u altijd in het menu INSTELLINGEN terecht op de plaats die u het laatst hebt gebruikt.

### **DMX FUNCTION**

Wordt gebruikt voor het configureren van de DMX-parameters van de projector.

#### DMX Address

Wordt gebruikt om het gewenste DMX-adres in te stellen. (op RDM-compatibele controllers kan deze optie ook op afstand worden ingesteld)

- Druk op de toetsen ▲/▼ totdat de gewenste functie op het scherm wordt weergegeven.
- Druk de toets ▶: de waarden kunnen worden gewijzigd
- Gebruik de toetsen ▲/▼ om het gewenste DMX512-adres te selecteren.
- Druk zodra het juiste adres op het scherm wordt weergegeven op de toets ▶ om deze te bevestigen.

LEVEL 1	LEVEL 2	LEVEL 3	
DMX FUNCTION	DMX Address	001 - XXX	
	DMX Channel Mode	25Ch	
	NO DMX Mode	Blackout FREEZE	
FIXTURE SETTINGS	Pan Inverse	Yes/No	
	Tilt Inverse	Yes/No	
	P/T Feedback	Yes/No	
	BL.O. P/T Move	Yes/No	
	BL.O. Color Move	Yes/No	
	BL.O. Gobo Move	Yes/No	
	Dimmer Curve	Linear	
		Square Law	
		Inv SQ Law	
		S Curve	
	Dimmer Mode	Fast	
		Slow	
	Silent Mode	Yes/No	
Focus Compensate	Disable		
	Near		
	Medium		
	Far		
DISPLAY SETTINGS	Display Inverse	Yes/No	
	Backlight Switch	Yes/No	
	Backlight Intensity	1 - 10	
	Temperature Unit	°C	
°F			
FIXTURE TEST	Auto Test		
	Manual Test	List of all the DMX channels	
FIXTURE INFORMATION	Fixture Use Time	xxx	
	Temperature	Led / processor A, B, C, D, E	
	USB Upgrading File	Select the firmware on your USB key	
	Firmware Version	Processor A, B, C, D, E	
RESET FUNCTION	Pan & Tilt	Yes/No	
	Effect	Yes/No	
	All	Yes/No	
SPECIAL FUNCTION	Factory Settings	Yes/No	

**DMX Channel Mode**

Wordt gebruikt om de gewenste kanaalmodus in te stellen. (op RDM-compatibele controllers kan deze optie ook op afstand worden ingesteld)

- Druk op de toetsen ▲/▼ totdat de gewenste functie op het scherm wordt weergegeven.
- Druk de toets ►: de waarden kunnen worden gewijzigd
- Gebruik de toetsen ▲/▼ om de gewenste modus te selecteren:
  - **25Ch:** volledige controle van de moving head, 16 bit pan en tilt, dimmer, scherpstellen en gobo-indexering.
- Druk zodra de juiste optie op het scherm wordt weergegeven op de toets ► om deze te bevestigen.

**NO DMX Mode**

Wordt gebruikt om in te stellen hoe de projector reageert als het DMX-sigitaal verdwijnt.

- Druk op de toetsen ▲/▼ totdat de gewenste functie op het scherm wordt weergegeven.
- Druk de toets ►: de waarden kunnen worden gewijzigd
- Gebruik de toetsen ▲/▼ om de gewenste modus te selecteren:
  - **BLACKOUT:** De uitvoer wordt zwart als er geen DMX wordt waargenomen.
  - **FREEZE:** de uitvoer van de projector wordt aangehouden op basis van het laatste geldige DMX-sigitaal.
- Druk zodra de juiste optie op het scherm wordt weergegeven op de toets ► om deze te bevestigen.

*Opmerking: zodra de ingang een DMX-sigitaal detecteert wordt de black-out- of freezmodus geannuleerd. Als er geen DMX-sigitaal wordt gedetecteerd, dan begint het scherm te knippen en is de DMX LED uit.*

**FIXTURE SETTINGS**

Wordt gebruikt om verschillende parameters van de projector te configureren.

**Pan Inverse**

Wordt gebruikt om te selecteren of de Pan-bewegingen al dan niet worden omgekeerd.

- Druk op de toetsen ▲/▼ totdat de gewenste functie op het scherm wordt weergegeven.
- Druk de toets ►: de waarden kunnen worden gewijzigd.
- Gebruik de toetsen ▼/▲ om te wisselen tussen Yes en No.
- Druk op de toets ► om dit te bevestigen.

**Tilt Inverse**

Wordt gebruikt om te selecteren of de Tilt-bewegingen al dan niet worden omgekeerd.

- Druk op de toetsen ▲/▼ totdat de gewenste functie op het scherm wordt weergegeven.
- Druk de toets ►: de waarden kunnen worden gewijzigd.
- Gebruik de toetsen ▼/▲ om te wisselen tussen Yes en No.
- Druk op de toets ► om dit te bevestigen.

**P/T feedback**

Deze functie corrigeert de PAN/TILT-standen automatisch als er iets tegen het apparaat stoot.

- Druk op de toetsen ▲/▼ totdat de gewenste functie op het scherm wordt weergegeven.
- Druk de toets ►: de waarden kunnen worden gewijzigd.
- Gebruik de toetsen ▼/▲ om te wisselen tussen Yes en No.
- Druk op de toets ► om dit te bevestigen.

**BL.O P/T Move**

Wordt gebruikt voor het uitschakelen van de led tijdens pan-/tiltbewegingen.

- Druk op de toetsen ▲/▼ totdat de gewenste functie op het scherm wordt weergegeven.
- Druk de toets ►: de waarden kunnen worden gewijzigd.
- Gebruik de toetsen ▼/▲ om te wisselen tussen Yes en No.
- Druk op de toets ► om dit te bevestigen.

**BL.O. Color Move**

Wordt gebruikt voor het uitschakelen van de led tijdens het wijzigen van de positie van het vaste kleurenwiel.

- Druk op de toetsen ▲/▼ totdat de gewenste functie op het scherm wordt weergegeven.
- Druk de toets ►: de waarden kunnen worden gewijzigd.
- Gebruik de toetsen ▼/▲ om te wisselen tussen Yes en No.
- Druk op de toets ► om dit te bevestigen.

**BL.O. Gobo Move**

Wordt gebruikt voor het uitschakelen van de led tijdens het wijzigen van de positie van de gobowielen.

- Druk op de toetsen ▲/▼ totdat de gewenste functie op het scherm wordt weergegeven.
- Druk de toets ►: de waarden kunnen worden gewijzigd.
- Gebruik de toetsen ▼/▲ om te wisselen tussen Yes en No.
- Druk op de toets ► om dit te bevestigen.

### Dimmer Curve

Wordt gebruikt om de dimmerkromme van de master dimmer in te stellen.

- Druk op de toetsen ▲/▼ totdat de gewenste functie op het scherm wordt weergegeven.
- Druk de toets ►: de waarden kunnen worden gewijzigd.

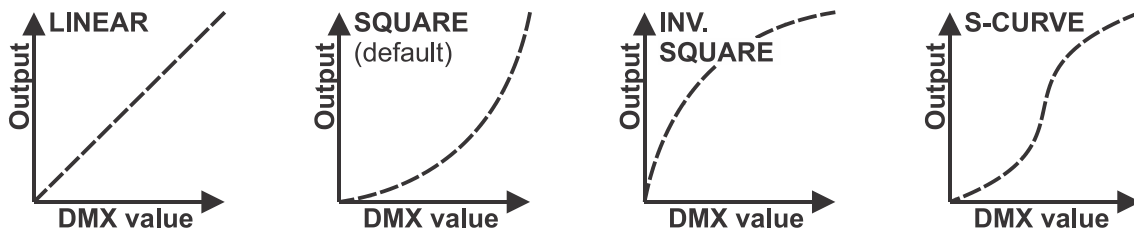

- Druk zodra u de gewenste kromme hebt op de toets ► om deze op te slaan.

### Silent Mode

Wordt gebruikt voor het inschakelen van de stille modus. Als deze modus is ingeschakeld, dan wordt de lichtopbrengst gereduceerd tot 80% van de maximale intensiteit.

- Druk op de toetsen ▲/▼ totdat de gewenste functie op het scherm wordt weergegeven.
- Druk de toets ►: de waarden kunnen worden gewijzigd.
- Gebruik de toetsen ▼/▲ om te wisselen tussen Yes en No.
- Druk op de toets ► om dit te bevestigen.

### Focus Compensate

Wordt gebruikt voor het aanpassen van het scherpstellen volgens de zoominstelling.

- Druk op de toetsen ▲/▼ totdat de gewenste functie op het scherm wordt weergegeven.
- Druk op de toets ►: de waarden kunnen worden gewijzigd tussen Disable, Near, Medium en Far om de scherpstelafstand aan te passen of deze functie uit te schakelen.
- Gebruik de toetsen ▼/▲ om de gewenste optie te selecteren
- Druk zodra u de gewenste optie hebt geselecteerd op de toets ► om deze op te slaan.

### Display Settings

Dit niveau bevat alle aan het scherm gerelateerde instellingen.

#### Display Inverse

Wordt gebruikt om het scherm 180° te draaien: **Yes** = het scherm staat ondersteboven.

- Druk op de toetsen ▲/▼ totdat de gewenste functie op het scherm wordt weergegeven.
  - Druk de toets ►: de waarden kunnen worden gewijzigd.
  - Gebruik de toetsen ▼/▲ om te wisselen tussen Yes en No.
  - Druk op de toets ► om dit te bevestigen.
- Opmerking:** houd de toetsen ▲ en ▼ gelijktijdig ingedrukt om het scherm snel om te kunnen keren. Als het scherm is omgekeerd, dan wordt de functie van iedere toets ook omgekeerd voor gemakkelijke navigatie in de menu's.

#### Backlight Switch

Wordt gebruikt om aan te passen hoe lang het scherm blijft verlicht nadat het voor de laatste keer werd gebruikt. **No** = het scherm wordt altijd verlicht.

- Druk op de toetsen ▲/▼ totdat de gewenste functie op het scherm wordt weergegeven.
- Druk de toets ►: de waarden kunnen worden gewijzigd.
- Gebruik de toetsen ▼/▲ om te wisselen tussen Yes en No.
- Druk op de toets ► om dit te bevestigen.

#### Backlight Intensity

Wordt gebruikt voor het aanpassen van de intensiteit van het scherm tussen 1 (lage intensiteit) en 10 (hoge intensiteit).

- Druk op de toetsen ▲/▼ totdat de gewenste functie op het scherm wordt weergegeven.
- Druk de toets ►: de waarden kunnen worden gewijzigd.
- Gebruik de toetsen ▲/▼ om de intensiteit van de achterverlichting in te stellen.
- Druk op de toets ► om dit te bevestigen.

### Temperature Unit

Wordt gebruikt om te selecteren of de LED-temperatuur in graden Celsius °C of Fahrenheit °F wordt weergegeven.

- Druk op de toetsen ▲/▼ totdat de gewenste functie op het scherm wordt weergegeven.
- Druk de toets ►: de waarden kunnen worden gewijzigd
- Gebruik de toetsen ▼/▲ om te wisselen tussen °C en °F.
- Druk op de toets ► om dit te bevestigen.

### **FIXTURE TEST**

Dit niveau controleert alle testfuncties.

#### Auto Test

Wordt gebruikt om de automatische testfunctie te starten: alle functies worden getest.

- Druk op de toetsen ▲/▼ totdat de gewenste functie op het scherm wordt weergegeven.
- Druk op de toets ►: de automatische testreeks begint. Als de reeks is voltooid, dan keert het scherm terug naar het menu FIXTURE TEST.

#### Manual Test

Wordt gebruikt voor het testen van een bepaalde functie van de moving head. Bij het openen van dit menu worden de pan en tilt in de middelste positie ingesteld, is de intensiteit maximaal en is de sluitersluit open.

- Druk op de toetsen ▲/▼ totdat de gewenste functie op het scherm wordt weergegeven.
- Druk op de toets ►: het scherm toont alle functies van de moving head die kunnen worden getest.
- Gebruik de toetsen ▲/▼ om naar de te testen functie te navigeren.
- Druk op de toets ► om de vereiste functie te selecteren.
- Gebruik de toetsen ▼/▲ om de parameter in te stellen tussen 0 en 255.
- Druk op de toets ► voor het opslaan van de waarde en terug te keren naar de functies van de moving head.

*Opmerking: als u dit menu verlaat, dan luistert de moving head weer naar het DMX-sigitaal of keert terug naar de standaardpositie als er geen DMX-sigitaal is.*

### **FIXTURE INFORMATION**

Dit niveau toont alle informatie met betrekking tot de moving head.

#### Fixture Use Time

Toont hoe lang de projector is gebruikt (in uren).

#### Temperature

Wordt gebruikt voor het bewaken van de temperatuur van de moving head.

- Druk op de toetsen ▲/▼ totdat de gewenste functie op het scherm wordt weergegeven.
- Druk op de toets ►: het scherm toont de temperaturen van de led en de processors.

#### USB Upgrade File

Wordt gebruikt voor upgraden van de moving head met een USB-sleutel.

- Plaats eerste een USB-sleutel met de firmware V0.0 (initiële firmware) EN de meest recente firmware V0.xx. De bestanden MOETEN zich in de hoofdmap van de USB-sleutel bevinden.
- Druk op de toetsen ▲/▼ totdat de gewenste functie op het scherm wordt weergegeven.
- Druk op de toets ►: het scherm toont de 2 firmwareversies die zich op de USB sleutel bevinden.
- Gebruik de toetsen ▼/▲ om de firmware V0.0 te selecteren.
- Druk op de toets ► en selecteer Yes om de moving head te downgraden naar de initiële versie. Het scherm toont de voortgang van de installatie. De moving head wordt hersteld zodra het downgradeproces is voltooid.
- Gebruik de toetsen ▼/▲ om de firmware V0.xx te selecteren.
- Druk op de toets ► en selecteer Yes om de moving head te upgraden naar de meest recente versie. Het scherm toont de voortgang van de installatie. De moving head wordt hersteld en is bijgewerkt zodra het upgradeproces is voltooid.

**Firmware Version**

Wordt gebruikt voor het bewaken van de temperatuur van de moving head.

- Druk op de toetsen ▲/▼ totdat de gewenste functie op het scherm wordt weergegeven.
- Druk op de toets ►: het scherm toont de versie van iedere processor.

**RESET FUNCTION**

Wordt gebruikt om bepaalde functies van de projector te herstellen. Als het herstellen is voltooid, dan toont het scherm het menu RESET FUNCTION weer.

**Pan & Tilt**

Wordt alleen gebruikt om pan en tilt te herstellen.

- Druk op de toetsen ▲/▼ totdat de gewenste functie op het scherm wordt weergegeven.
- Druk op de toets ►: selecteer Yes voor het herstellen van de pan en tilt.
- Druk op de toets ► om dit te bevestigen.

**Effect**

Wordt alleen gebruikt voor het herstellen van kleuren- en bundelfuncties.

- Druk op de toetsen ▲/▼ totdat de gewenste functie op het scherm wordt weergegeven.
- Druk op de toets ►: selecteer Yes voor het herstellen van de effectsectie.
- Druk op de toets ► om dit te bevestigen.

**All**

Wordt gebruikt voor het herstellen van de hele moving head.

- Druk op de toetsen ▲/▼ totdat de gewenste functie op het scherm wordt weergegeven.
- Druk op de toets ►: selecteer Yes voor het herstellen van de moving head.
- Druk op de toets ► om dit te bevestigen.

*Opmerking: houd de toetsen ◀ en ► gedurende 3 seconden gelijktijdig ingedrukt om de hele moving head snel te herstellen.*

**SPECIAL FUNCTION**

Wordt gebruikt voor het instellen van speciale functies.

**Factory Settings**

Dit is uw nooduitgang als u de instellingen echt hebt verknoeid: keer gewoon terug naar de fabrieksinstellingen.

- Druk op de toetsen ▲/▼ totdat de gewenste functie op het scherm wordt weergegeven.
- Druk op de toets ►: selecteer Yes voor het herstellen van de fabrieksinstellingen
- Druk op de toets ► om dit te bevestigen.

Herstellen naar standaard fabrieksinstellingen:

Naam PARAMETER	Fabrieksstandaard
DMX ADDRESS	001
DMX Channel Mode	25Ch
DMX State	Blackout
Pan Inverse	No
Tilt Inverse	No
P/T Feedback	Yes
BL.O. P/T Moving	No
BL.O. Color Moving	No
BL.O. Color Moving	No
Dimmer Curve	Square Law
Dimmer Mode	Fast
Silent Mode	No
Focus Compensate	Disable
Display Inverse	No
Backlight Switch	Yes
Backlight Intensity	10
Temperature Unit	°C

## KALIBRATIEMENU

Dit is een verborgen menu waarin u het uitlijnen van verschillende functies kunt fijnafstellen. Handel als volgt om toegang te krijgen tot dit menu: druk wanneer u zich in het instellingenmenu bevindt (enig optie, niet belangrijk), gedurende ongeveer 3 seconden op de toets ►. Het scherm toont nu alle functies die kunnen worden aangepast:

- Druk op de toetsen ▲/▼ totdat de gewenste functie op het scherm wordt weergegeven.
- Druk op de toets ► voor het selecteren van de te kalibreren functie.
- Gebruik de toetsen ▼/▲ om de waarde aan te passen tussen -128 en 127.
- Druk op de toets ► om de wijzigingen te bevestigen.
- Druk op de toets ◀ voor het verlaten van het verborgen menu.

## ELEKTRISCHE INSTALLATIE



**Belangrijk:** De elektrische installatie dient alleen door gekwalificeerd personeel te worden uitgevoerd, in overeenstemming met de voorschriften voor elektrische en mechanische veiligheid in uw land.

### Elektrische installatie voor twee of meer apparaten in de DMX-modus:

- Het DMX-protocol is een veel gebruikt hogesnelheidssignaal om intelligente lichtapparatuur aan te sturen. U dient uw DMX-controller en alle aangesloten apparaten door te koppelen.
- Penbezetting 3-pens XLR-connector: Pen1 = AARDE ~ Pen2 = Negatief signaal (-) ~ Pen3 = Positief signaal (+)
- Ter voorkoming van vreemd gedrag van de lichteffecten als gevolg van storingen, dient er aan het eind van de keten een terminator van 90 Ω tot 120 Ω te worden gebruikt. Gebruik nooit Y-verdeelkabels, dit werkt gewoon niet!
- Zorg ervoor dat alle apparaten op het lichtnet zijn aangesloten.
- Elk apparaat in de keten heeft het juiste startadres nodig, zodat het weet welke commando's van de controller het moet decoderen.

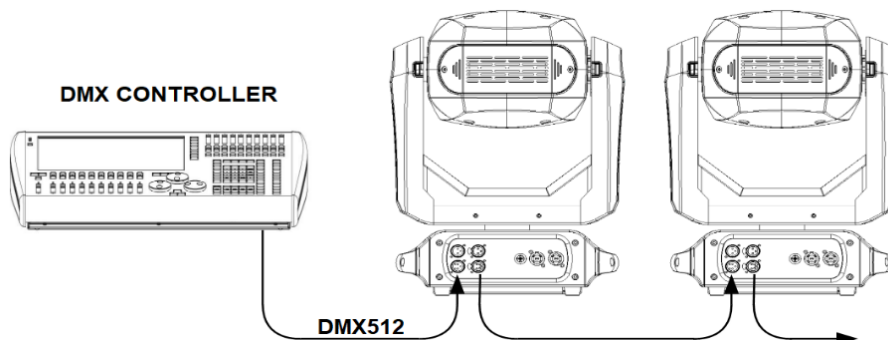
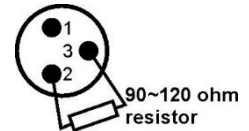

## RDM-FUNCTIES/INSTELLING OP AFSTAND

RDM betekent "Remote Device Management" (Apparatenbeheer op afstand). Deze projector werkt met een beperkte set RDM-functies, wat betekent dat hij een tweerichtingscommunicatie met een RDM-compatibele DMX-controller tot stand kan brengen. Enkele van deze functies staan hieronder kort uitgelegd, andere functies zullen in de toekomst worden toegevoegd.

- De DMX-controller stuurt een "identificatiecommando", alle RDM-apparaten reageren en sturen hun uniek apparaat-ID.
- De DMX-controller vraagt elk RDM-apparaat om bepaalde algemene gegevens zodat het kan identificeren welke apparaten zijn aangesloten. De projector antwoordt:
  - **Apparaatnaam:** BTX-SATURN
  - **Fabrikant:** Briteq®
  - **Categorie:** Moving joke
  - **Firmware:** x.x.x.x (firmwareversie van de projector)
  - **DMX-adres:** xxx huidig DMX-startadres van de projector
  - **DMX-voetafdruk:** xx aantal DMX-kanalen dat door de projector wordt gebruikt
  - **Modus:** xx huidige persoonlijkheid of DMX-bedrijfsmodus die door de projectors wordt gebruikt
- De DMX-controller kan bepaalde commando's naar elk RDM-apparaat sturen om de apparaten op afstand

in te stellen. Hierdoor kan de installatie van de projectors op afstand worden uitgevoerd.

**De volgende functies kunnen op afstand worden beheerd:**

Er is geen ladder meer nodig om alle apparaten één voor één in te stellen!

- **DMX-STARTADRES:** Het startadres kan op afstand worden ingesteld van 001 tot xxx.
- **PERSOONLIJKHEID:** De DMX-bedrijfsmodus (DMX-overzicht) kan op afstand worden ingesteld.

Deze 2 functies maken het mogelijk om voor alle projectors op de DMX-controller een complete DMX-patch voor te bereiden en deze gegevens gelijktijdig naar alle projectors te sturen. Er worden in de toekomst meer functies toegevoegd.

**GEbruIKSAANWIJZING**

- Sluit alle apparaten op elkaar aan. Raadpleeg het hoofdstuk “Elektrische installatie voor twee of meer apparaten in de DMX-modus” om te leren hoe dit te doen (vergeet niet om alle eenheden juist te adresseren!).
- Sluit alle apparaten aan op het lichtnet en zet de DMX-regelaar aan.
- Aangezien elk apparaat een eigen DMX-adres heeft, kunt u ze individueel bedienen. Onthoud dat ieder apparaat een verschillend aantal DMX-kanalen kan gebruiken, afhankelijk van de DMX-modus die u in het menu hebt geselecteerd. Zie de (verschillende) DMX-diagram(men):

**DMX Chart voor 25kanaals DMX-Mode**

CHANNEL	VALUE	FUNCTION
1	000-255	Pan
2	000-255	Pan Fine
3	000-255	Tilt
4	000-255	Tilt Fine
5	000-255	Pan / Tilt Speed (000 = fast ~ 255 = slow)
6		<b>Special Functions</b>
	000-019	Null
	020-029	BlackOut Pan/Tilt Move Enable
	030-039	BlackOut Pan/Tilt Move Disable
	040-049	BlackOut Color Move Enable
	050-059	BlackOut Color Move Disable
	060-069	BlackOut Gobo Move Enable
	070-079	BlackOut Gobo Move Disable
	080-089	Linear dimmer curve
	090-099	Square law dimmer curve
	100-109	Inverse Square law dimmer curve
	110-119	S dimmer curve
	120-129	Fast dimmer mode
	130-139	Slow dimmer mode
	140-149	Silent Mode Enable
	150-159	Silent Mode Disable
	160-169	Focus Compensate Disable
	170-179	Focus Compensate Near
	180-189	Focus Compensate Medium
	190-199	Focus Compensate Far
200-219	Null	
220-229	Reset All	
230-239	Reset Effect	
240-249	Reset Pan/Tilt	
250-255	Null	
7		<b>Color Wheel</b>
	000-006	Open
	007-012	Red
	013-018	Aqua Marine
	019-025	Orange

	026-031	Green
	032-037	CTB 8000K
	038-044	CTO 5600K
	045-050	CTO 3200K
	051-056	Lime Green
	057-063	UV
	064-127	Color Index
	128-190	Clockwise color wheel rotation (fast → slow)
	191-192	Stop
	193-255	Counter-clockwise color wheel rotation (slow → fast)
<b>8</b>	000-255	<b>Cyan</b>
<b>9</b>	000-255	<b>Magenta</b>
<b>10</b>	000-255	<b>Yellow</b>
		<b>Color Macro</b>
	000-009	CMY color mixing using channels 8 to 10
	010-014	LEE 790 - Moroccan pink
	015-019	LEE 157 - Pink
	020-024	LEE 332 - Special rose pink
	025-029	LEE 328 - Follies pink
	030-034	LEE 345 - Fuchsia pink
	035-039	LEE 194 - Surprise pink
	040-044	LEE 181 - Congo Blue
	045-049	LEE 071 - Tokyo Blue
	050-054	LEE 120 - Deep Blue
	055-059	LEE 079 - Just Blue
	060-064	LEE 132 - Medium Blue
	065-069	LEE 200 - Double CT Blue
	070-074	LEE 161 - Slate Blue
	075-079	LEE 201 - Full CT Blue
	080-084	LEE 202 - Half CT Blue
	085-089	LEE 117 - Steel Blue
	090-094	LEE 353 - Lighter Blue
	095-099	LEE 118 - Light Blue
<b>11</b>	100-104	LEE 116 - Medium Blue Green
	105-109	LEE 124 - Dark Green
	110-114	LEE 139 - Primary Green
	115-119	LEE 089 - Moss Green
	120-124	LEE 122 - Fern Green
	125-129	LEE 738 - JAS Green
	130-134	LEE 088 - Lime Green
	135-139	LEE 100 - Spring Yellow
	140-144	LEE 104 - Deep Amber
	145-149	LEE 179 - Chrome Orange
	150-154	LEE 105 - Orange
	155-159	LEE 021 - Gold Amber
	160-164	LEE 778 - Millennium Gold
	165-169	LEE 135 - Deep Golden Amber
	170-174	LEE 164 - Flame Red
	175-179	Open
	180-201	Clockwise color macro rotation (fast → slow)
	202-207	Stop (this will stop wherever the color is at the time)
	208-229	Counter-clockwise color macro rotation (slow → fast)
	230-234	Open
	235-249	Random color macro (fast → slow)
	250-255	Open

12		<b>Gobo wheel 1 – select (rotating gobos)</b>
	000-007	Open
	008-015	Gobo 1
	016-023	Gobo 2
	024-031	Gobo 3
	032-039	Gobo 4
	040-047	Gobo 5
	048-055	Gobo 6
	056-063	Gobo 7
	064-072	Gobo 1 Shaking (slow → fast)
	073-081	Gobo 2 Shaking (slow → fast)
	082-090	Gobo 3 Shaking (slow → fast)
	091-099	Gobo 4 Shaking (slow → fast)
	100-108	Gobo 5 Shaking (slow → fast)
	109-117	Gobo 6 Shaking (slow → fast)
	118-127	Gobo 7 Shaking (slow → fast)
	128-190	Clockwise gobo wheel rotation (fast → slow)
	191-192	Stop rotation
	193-255	Counter-clockwise gobo wheel rotation (slow → fast)
13		<b>Gobo wheel 1 - rotation</b>
	000-127	Indexed positioning : 0 - 360
	128-190	Clockwise gobo rotation (fast → slow)
	191-192	Stop rotation
14	193-255	Counter-clockwise gobo rotation (slow → fast)
	000-255	<b>Gobo wheel 1 – rotation fine</b>
15		<b>Gobo wheel 2 – select (static gobos)</b>
	000-006	Open
	007-012	Gobo 1
	013-018	Gobo 2
	019-025	Gobo 3
	026-031	Gobo 4
	032-037	Gobo 5
	038-044	Gobo 6
	045-050	Gobo 7
	051-056	Gobo 8
	057-063	Gobo 9
	064-070	Gobo 1 Shaking (slow → fast)
	071-077	Gobo 2 Shaking (slow → fast)
	078-084	Gobo 3 Shaking (slow → fast)
	085-091	Gobo 4 Shaking (slow → fast)
	092-098	Gobo 5 Shaking (slow → fast)
	099-105	Gobo 6 Shaking (slow → fast)
	106-112	Gobo 7 Shaking (slow → fast)
	113-119	Gobo 8 Shaking (slow → fast)
	120-127	Gobo 9 Shaking (slow → fast)
128-190	Clockwise gobo wheel rotation (fast → slow)	
191-192	Stop rotation	
193-255	Counter-clockwise gobo rotation (slow → fast)	
16		<b>Prism</b>
	000-010	No Effect
	011-127	Prism
	128-135	Macro 1
	136-143	Macro 2
	144-151	Macro 3
	152-159	Macro 4
	160-167	Macro 5
	168-175	Macro 6
176-183	Macro 7	

	184-191	Macro 8
	192-199	Macro 9
	200-207	Macro 10
	208-215	Macro 11
	216-223	Macro 12
	224-231	Macro 13
	232-239	Macro 14
	240-247	Macro 15
	248-255	Macro 16
17		<b>Prism – rotation</b>
	000-127	Indexed positioning : 0 - 360
	128-190	Clockwise prism rotation (fast → slow)
	191-192	Stop rotation
	193-255	Counter-clockwise prism rotation (slow → fast)
18		<b>Zoom</b>
	000-129	Narrow → Wide
	130-154	Pulse opening effect (fast → slow)
	155-159	Wide
	160-184	Pulse closing effect (fast → slow)
	185-189	Wide
	190-214	Ramp effect (fast → slow)
	215-219	Wide
	220-244	Random effect (fast → slow)
245-255	Wide	
19	000-255	<b>Focus</b>
20	000-255	<b>Focus Fine</b>
21		<b>Frost</b>
	000-099	No frost → frost (linear)
	100-124	Pulse opening effect (fast → slow)
	125-129	No frost
	130-154	Pulse closing effect (fast → slow)
	155-159	No frost
	160-184	Ramp effect (fast → slow)
	185-189	No frost
	190-214	Random effect (fast → slow)
	215-219	No frost
	220-244	depth of field enable
	245-255	depth of field disable
22		<b>Iris</b>
	000-129	Open → Closed
	130-154	Pulse opening effect (fast → slow)
	155-159	Big
	160-184	Pulse closing effect (fast → slow)
	185-189	Big
	190-214	Ramp effect (fast → slow)
	215-219	Big
	220-244	Random effect (fast → slow)
245-255	Big	
23		<b>Strobe / Shutter effect</b>
	000-019	Shutter closed (no output)
	020-024	Shutter open
	025-064	Strobe 1: fast → slow
	065-069	Open
	070-084	Strobe 2: opening pulse, fast → slow
	085-089	Open
	090-104	Strobe 3: closing pulse, fast → slow
105-109	Open	

	110-124	Strobe 4: random strobe, fast → slow
	125-129	Open
	130-144	Strobe 5: random opening pulse, fast → slow
	145-149	Open
	150-164	Strobe 6: random closing pulse, fast → slow
	165-169	Open
	170-184	Strobe 7: burst pulse, fast → slow
	185-189	Open
	190-204	Strobe 8: random burst pulse, fast → slow
	205-209	Open
	210-224	Strobe 9: sine wave, fast → slow
	225-229	Open
	230-244	Strobe 10: burst, fast → slow
	245-255	Open
<b>24</b>	000-255	<b>Dimmer (0 to 100%)</b>
<b>25</b>	000-255	<b>Dimmer fine</b>

**ROTATING GOBO**

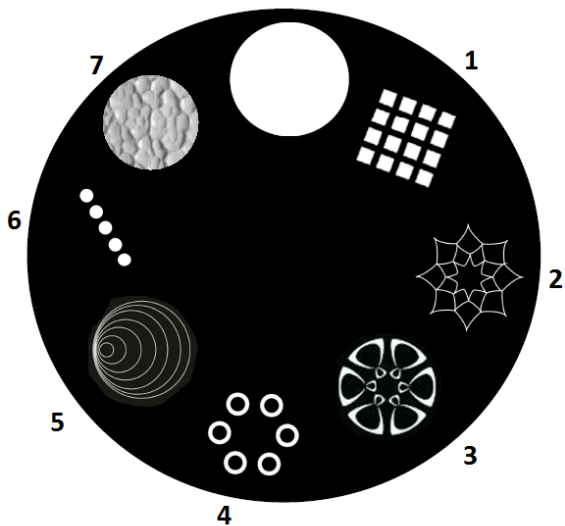

**STATIC GOBO**

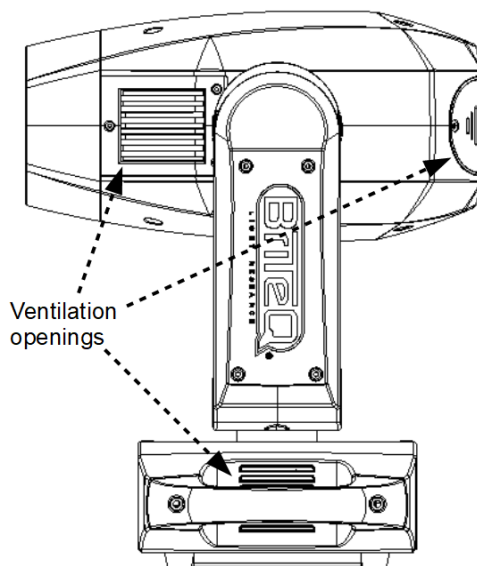
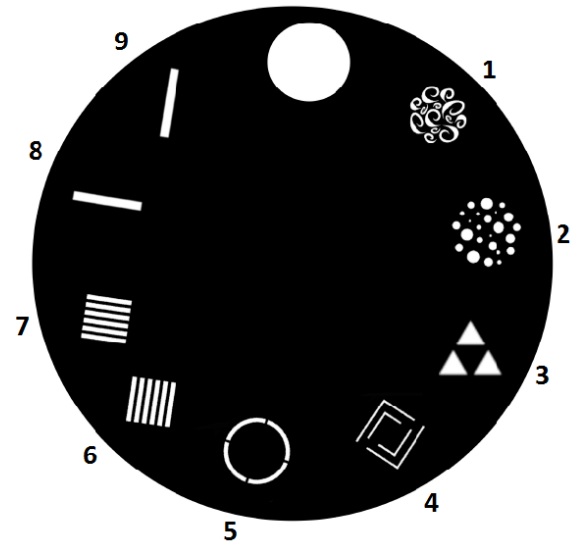

## ONDERHOUD

- Zorg ervoor dat het gebied onder de installatieplaats tijdens takelen, onttakelen en onderhoud vrij is van ongewenste personen.
- Schakel het apparaat uit, ontkoppel het netsnoer en wacht totdat het apparaat is afgekoeld.

### Tijdens de inspectie dienen de volgende punten te worden gecontroleerd:

- Alle voor de bevestiging van het apparaat en zijn onderdelen gebruikte schroeven dienen goed vast te zitten en mogen niet zijn gecorrodeerd.
- Behuizingen, bevestigingen en installatieplaatsen (plafond, truss, ophangingen) moeten volledig vrij zijn van vervorming.
- Wanneer een optische lens zichtbaar is beschadigd als gevolg van scheuren of diepe krassen, moet hij worden vervangen.
- De netsnoeren moeten in perfecte staat zijn en onmiddellijk worden vervangen, wanneer er ook maar een klein probleem wordt ontdekt.
- Om het apparaat tegen oververhitting te beschermen, moeten de ventilatoren (indien aanwezig) en ventilatieopeningen maandelijks worden gereinigd.
- Het reinigen van de interne en externe optische lenzen en/of spiegels moet regelmatig worden uitgevoerd om de lichtopbrengst te optimaliseren. De frequentie van reiniging is afhankelijk van de omgeving waarin het armatuur werkt: een vochtige, rokerige of bijzonder vuile omgeving kan leiden tot een grotere opeenhoping van vuil op de optiek van het apparaat.
  - Reinig met een zachte doek en gebruik hierbij normale reinigingsmiddelen voor glas.
  - Droog de onderdelen altijd zorgvuldig.

**Let op:** Wij raden nadrukkelijk aan om het inwendig reinigen door gekwalificeerd personeel uit te laten voeren!

## SPECIFICATIES

Dit apparaat is ontstoord. Dit apparaat voldoet aan de eisen van de huidige Europese en nationale richtlijnen. De conformiteit werd vastgesteld en de desbetreffende verklaringen en documenten zijn door de fabrikant gedeponneerd.

<b>Lichtnetaansluiting:</b>	Wisselspanning 110-240 V, 50/60 Hz
<b>Opgenomen vermogen:</b>	392 Watt
<b>Zekering:</b>	250 V 6,3A trage zekering (20 mm glas)
<b>Aansluitingen</b>	PowerCon True1 in-/uitgang
<b>stroomvoorziening:</b>	
<b>DMX-aansluitingen:</b>	3- en 5-pens-XLR in-/uitgangen
<b>Gebruikte DMX-kanalen:</b>	25kan
<b>Lamp:</b>	Led, 270 W (CCT 7500 K)
<b>Bundelhoek:</b>	Elektronische zoom 8° ~ 45°
<b>Scherpstelling:</b>	Elektronisch
<b>Kleur:</b>	CMY kleurmengingen + 9 vaste kleuren
<b>Gobowiel 1:</b>	7 roterende gobo's, vervangbaar door metalen en glazen gobo's Buitendiameter 27,90 mm – diameter afbeelding: 23 mm 9 vaste gobo's
<b>Gobowiel 2:</b>	
<b>Speciale effecten:</b>	Diafragma, roterende prisma met 3 facetten, frostfilter, diafragma
<b>IP-classificatie:</b>	IP20
<b>Bedrijfstemperatuur (T<sub>a</sub>):</b>	0 °C tot +40 °C
<b>Installatie:</b>	2 kwartslag snelklemmen
<b>IP-classificatie:</b>	IP20
<b>Afmetingen:</b>	zie tekening
<b>Gewicht:</b>	22,7 kg

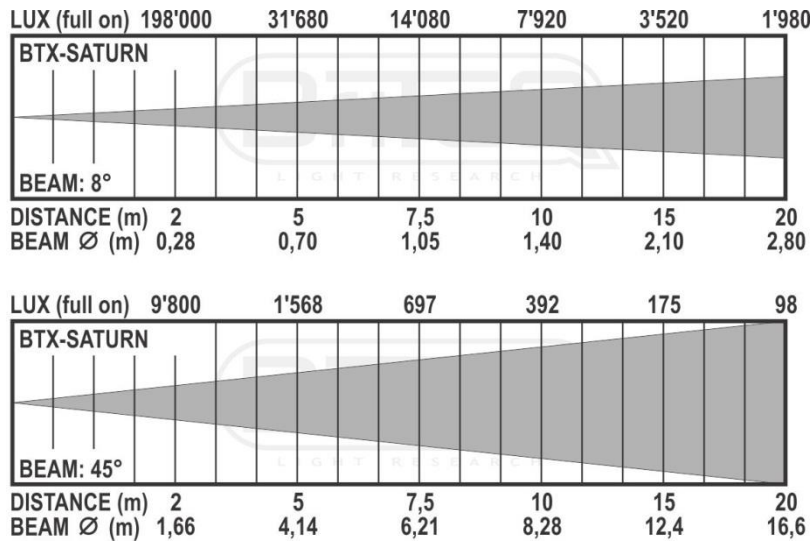
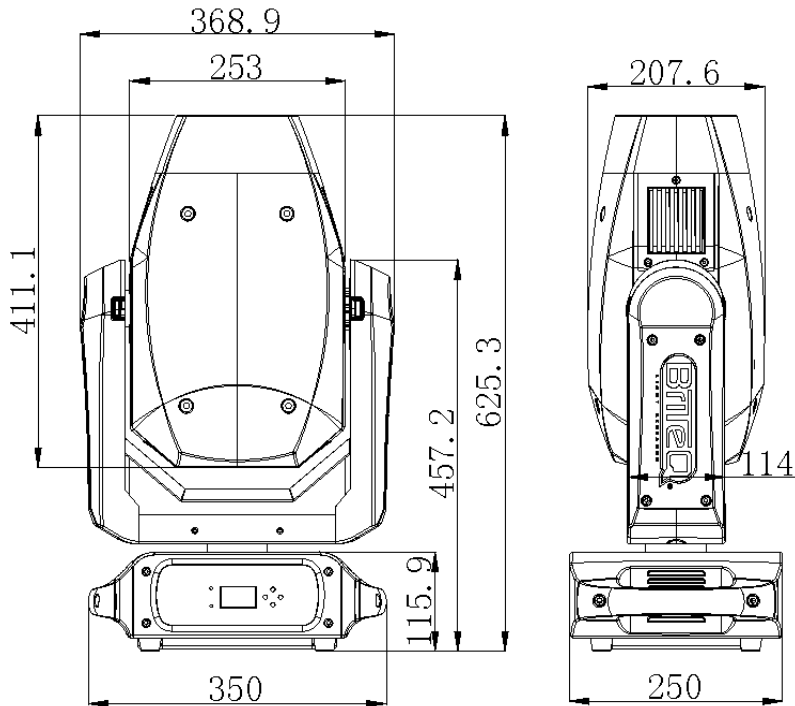

De informatie kan zonder voorafgaande kennisgeving worden gewijzigd  
 U kunt de nieuwste versie van deze gebruiksaanwijzing downloaden van onze website:  
[www.briteq-lighting.com](http://www.briteq-lighting.com)



## **MAILING LIST**

**EN: Subscribe today to our mailing list for the latest product news!**

**FR: Inscrivez-vous à notre liste de distribution si vous souhaitez suivre l'actualité de nos produits!**

**NL: Abonneer je vandaag nog op onze mailinglijst en ontvang ons laatste product nieuws!**

**DE: Abonnieren Sie unseren Newsletter und erhalten Sie aktuelle Produktinformationen!**

**ES: Suscríbete hoy a nuestra lista de correo para recibir las últimas noticias!**

**PT: Inscreva-se hoje na nossa mailing list para estar a par das últimas notícias!**

**[WWW.BRITEQ-LIGHTING.COM](http://WWW.BRITEQ-LIGHTING.COM)**

**Copyright © 2018 by BEGLEC NV**

't Hofveld 2C ~ B1702 Groot-Bijgaarden ~ Belgium

Reproduction or publication of the content in any manner, without express permission of the publisher, is prohibited.