

19717 iPad Air 2-Stativhalter **KÖNIG & MEYER**

Stands For Music

- **Starker Auftritt! Die beste Art, Ihr iPad Air 2 in Szene zu setzen.**
- **Die Halterung hält das iPad Air 2 effektiv und sicher.**
- **Gleichermaßen geeignet für Bühne, Heim und Studio.**
- **Dank 3/8"(5/8")-Innengewinde auf jedes Mikrostativ montierbar.**
- **Das iPad Air 2 einfach in die speziell angepasste Aufnahmeplatte einklipsen.**
- **Stufenlos verstellbar in Neigung (senk-/waagrecht) und Format (quer/hoch).**

Vielen Dank, dass Sie sich für dieses Produkt entschieden haben. Diese Anleitung informiert Sie über alle wichtigen Schritte bei Aufbau und Handhabung. Wir empfehlen, sie auch für den späteren Gebrauch aufzubewahren.

SICHERHEITSHINWEISE

- a. Traglast: - Speziell angepasst für iPad Air 2
 - iPad Air 2 sorgfältig in die Aufnahmeplatte einklipsen und auf sicheren Sitz prüfen
 - Halterung umsichtig handhaben; v.a. beim Ändern der Einstellungen (Neigung, Format)
- b. Stativ: - üblicherweise standfeste K&M-Mikrofonstative
 - passende Anschlussgewinde (3/8", 5/8")
 - auf feste und tragfähige Untergründe achten
- c. Installation: - Klemmschrauben stets handfest anziehen
- d. Einflüsse: - vor Wind, Regen, Stößen etc. schützen

AUFSTELLANLEITUNG

MONTAGE

Der Aufbau der iPad Air 2-Halterung ist einfach. Voraussetzung ist ein geeignetes Stativ (s.o. SICHERHEITSHINWEISE).

- 1 Rändelscheibe (3/8") bis zum Anschlag auf das Gewinde des Stativs drehen
- 2 Anschließend Halterung aufschrauben
- 3 Rändelscheibe mit der Halterung verspannen
- 4 Flügelmutter festziehen

AUSRICHTEN des iPad Air 2

- 5 iPad-Air 2 so einlegen, dass sich die HOME-Button Symbole des Tablets und der Halteplatte auf der gleichen Seite befinden.

EINLEGEN des iPad Air 2

- 6 iPad Air 2 erst unten EINLEGEN...
- 7 ...danach oben EINRASTEN.

ENTNEHMEN des iPad Air 2

- 8 iPad Air 2 festhalten und oberen Haken ANHEBEN
- 9 iPad Air 2 herausklappen und ENTNEHMEN

BENUTZERHINWEISE

Die iPad Air 2-Halterung kann in Format und Neigung verstellt werden. Zu diesem Zweck muss das iPad Air 2 nicht aus der Halteplatte entnommen werden.

NEIGUNG

- Das iPad Air 2 kann zwischen senkrechter und waagerechter Endstellung in jeder Position fixiert werden. Dazu:
- 10 iPad Air 2 halten und Flügelmutter etwas lösen
 - 11 iPad Air 2 neigen wie gewünscht und
 - 12 Flügelmutter wieder festziehen

FORMAT

Die Halterung verfügt über eine 90°-Verdrehfunktion. Dadurch kann das iPad Air 2 hochkant oder quer präsentiert werden.

- 13 Aufnahmeplatte nehmen und ins Quer- bzw. Hochformat drehen - oder in die Schräge!

Anschläge in der Halterung begrenzen die Verdrehung.

FEHLERSUCHE (F) und BESEITIGUNG (B)

- F: Halterung wackelt
 B: Verschraubung mit Stativ prüfen, ggf. neu verschrauben (1-3)
 B: Flügelmutter 4 fest anziehen
- F: iPad sitzt nicht richtig
 B: Achtung! Nur für iPad Air 2 geeignet. Nicht für andere Versionen.

MONTAGE

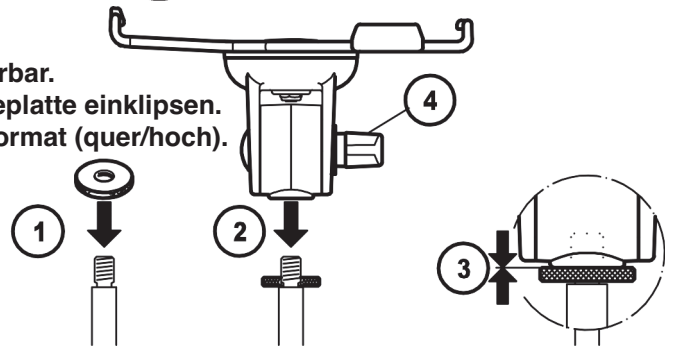

AUSRICHTEN des iPad Air 2

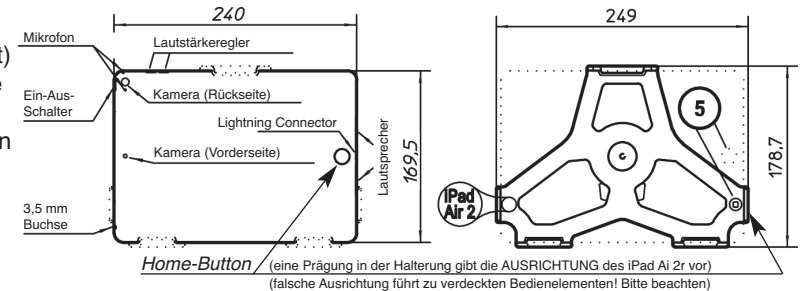

EINLEGEN des iPad Air 2

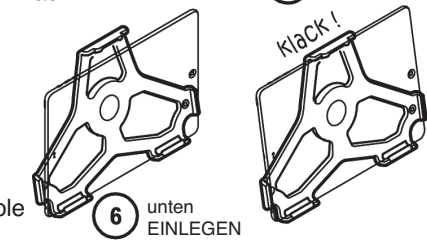

ENTNEHMEN des iPad Air 2

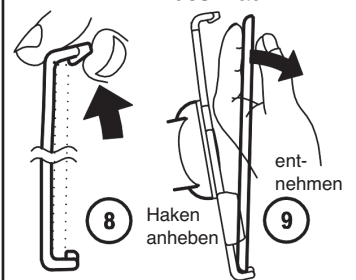

NEIGUNG

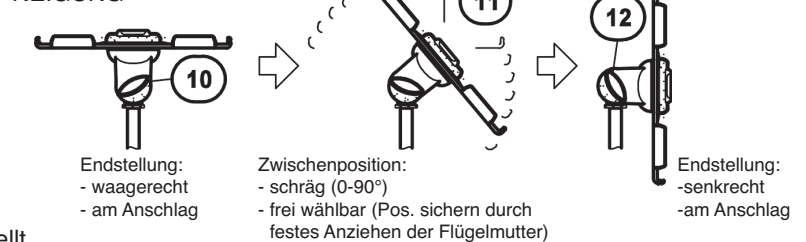

FORMAT



TECHNISCHE DATEN / SPEZIFIKATION

Material	Schwengelenk: Polyamid PA-6 Halteplatte: PP Schrauben, Muttern, Scheiben, Federn: Stahl, verz.
Traglast	iPad Air 2
Maße	Aufstellmaß: 249 x 94 x 178,7 mm Karton: 300 x 102 x 230 mm
Gewicht	netto 0,38 kg, brutto 0,61 kg

KÖNIG & MEYER GmbH & Co. KG

Kiesweg 2, 97877 Wertheim, www.k-m.de

19717-300-55 / 19717-500-55 Rev.2 03-80-098-00 11/14

19717 iPad Air 2 stand holder **KÖNIG & MEYER**

Stands For Music

- **Great Appearance!** The best way to present your iPad Air 2.
- **The mount securely holds the iPad Air 2.**
- **At the same time it is suitable for the stage, home and studio.**
- **Thanks to the 3/8" (5/8")-thread, it can be mounted to each microphone stand.**
- **It is easy to clip the iPad Air 2 onto the specially adapted holder.**
- **It can be set to any position (vertical/horizontal) and format (portrait/landscape).**

Thank you for choosing this product. The instructions provide directions to all of the important set up and handling steps. We recommend you keep these instructions for future reference.

SAFETY NOTES

- a. Load:
- Suitable for iPad Air 2
 - Carefully attach iPad Air 2 to the adapter plate and check for secure fit
 - Handle the holder with care, in particular when changing settings (inclination, format)
- b. Stand:
- Usually a sturdy K&M-microphone stand
 - suitable connecting thread (3/8", 5/8")
 - level underground with carrying capacity is a requirement
- c. Installation:
- Always hand-tighten clamp screws
- d. Influences:
- Protection from wind, rain, impact, etc.

SETUP INSTRUCTIONS

ASSEMBLY

Assembly of the iPad Air 2 holder is simple. The prerequisite is a suitable stand (see above SAFETY NOTES).

- 1 Turn the knurled washer until it cannot go any further onto the thread of the stand
- 2 This is followed by screwing on the mount
- 3 Tighten the mount and knurled washer
- 4 Tighten the wing nut

ORIENTATION of the iPad Air 2

- 5 Place the iPad Air 2 according to the HOME-Button-Symbol (consult the embossing on the holding plate).

PLACEMENT of the iPad Air 2

- 6 First PLACE the iPad Air 2 into the bottom area and...
- 7 ...then CLIP it into the top.

REMOVAL of the iPad Air 2

- 8 Hold the iPad Air 2 and LIFT UP the hook
- 9 Hold the iPad Air 2 and REMOVE it

USAGE NOTES

The iPad Air 2 holder can be adjusted according to the position and format. The iPad Air 2 does not have to be removed from the holding plate to make the adjustments.

POSITION

The iPad Air 2 can be placed in any vertical / horizontal position, the final position can be set. To do this:

- 10 Hold the iPad Air 2 and loosen the wing nut somewhat
- 11 Pick the position (vertical / horizontal) and
- 12 Re-tighten the wing nut

FORMAT

The holder is equipped with a 90°-turning function. This allows the presentation of the iPad Air 2 in the portrait and landscape positions.

- 13 Turn the holding plate either in the portrait or landscape position - or it can be tilted!

Hitches within the mount limit how far the holder can be turned.

FAULT FINDING (F) & REPAIR (R)

F: Holder is unstable

R: Check that it is properly screwed into the stand, if needed tighten the screws (see 1-3)

R: Tighten the wing nut 4

F: iPad is not positioned in the holder properly

R: ATTENTION! Suitable only for iPad Air 2. Not for other iPad Gen.

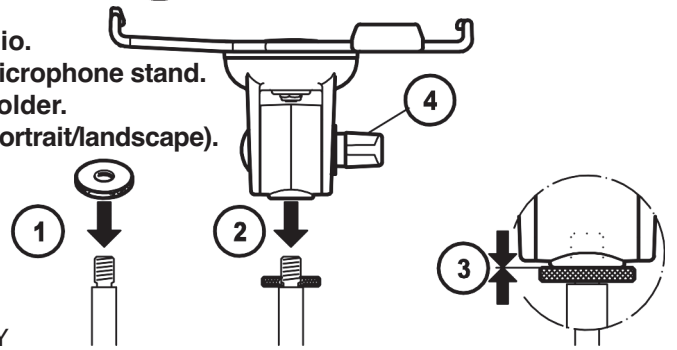

ASSEMBLY

ORIENTATION of the iPad Air 2

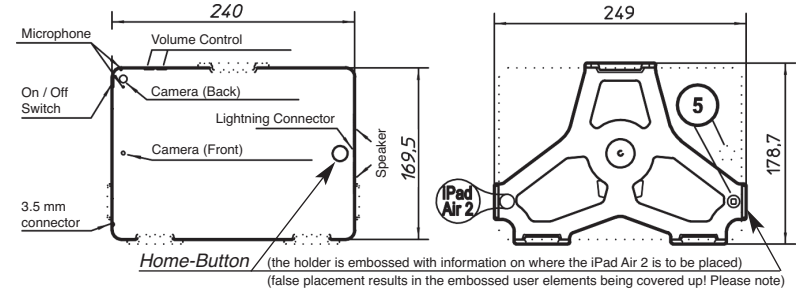

PLACEMENT of the iPad Air 2

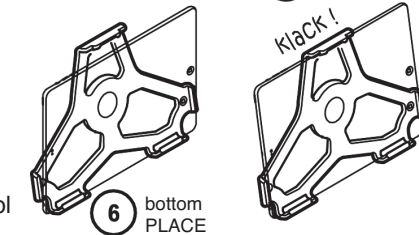

REMOVAL of the iPad Air 2

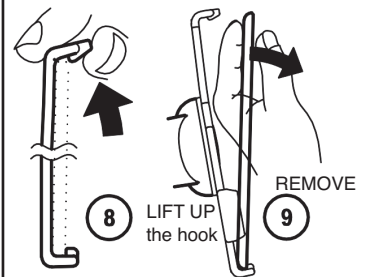

POSITION

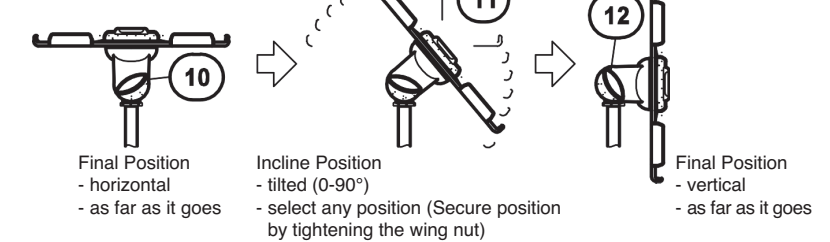

FORMAT

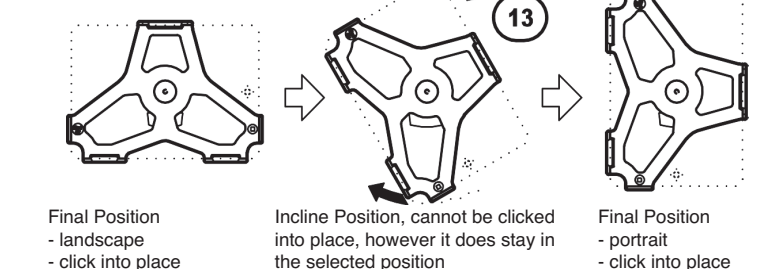

TECHNICAL DATA

Material	Swivel Bearing: Polyamid PA-6 Holding Plate: PP Screws, nuts, washers, springs: steel galvanized
Max. load	iPad Air 2
Dimensions	Holder: 249 x 94 x 178,7 mm Box: 300 x 102 x 230 mm
Weight	net 0.38 kg, gross 0.61 kg

KÖNIG & MEYER GmbH & Co. KG

Kiesweg 2, 97877 Wertheim, www.k-m.de

19717-300-55 / 19717-500-55 Rev.2 03-80-098-00 11/14