

CTK-2090 CTK-2400

NL

GEBRUIKSAANWIJZING

Bewaar a.u.b. alle informatie voor eventueel latere naslag.

Veiligheidsvoorzorgsmaatregelen

Zorg er voor eerst aandachtig de "Voorzorgsmaatregelen ten behoeve van de veiligheid" te lezen voordat u het Digitale Keyboard probeert te gebruiken.

Belangrijk!

Merk a.u.b. de volgende belangrijke informatie op alvorens dit product te gebruiken.

- Voordat u de los verkrijgbare AD-E95100L netadapter in gebruik neemt dient u eerst te controleren dat hij niet beschadigd is. Check het netsnoer zorgvuldig op breuken, barsten, ontblootte bedrading en andere ernstige beschadigingen. Laat kinderen nooit een netadapter gebruiken die ernstig beschadigd is.
- Probeer nooit de batterijen op te laden.
- Gebruik geen oplaadbare batterijen.
- Gebruik nooit oude en nieuw batterijen door elkaar.
- Gebruik altijd de aanbevolen batterijen of een gelijkwaardig type.
- Zorg ervoor dat de positieve (+) en negatieve (-) kant van de batterijen in de juiste richting wijzen zoals aangegeven bij het batterijencompartiment.
- Vervang batterijen zo snel mogelijk als ze tekenen geven dat ze uitgeput zijn.
- Laat de batterij-aansluitingen nooit kortsluiting maken.
- Dit product is niet bedoeld voor kinderen onder drie jaar.
- Gebruik enkel de CASIO AD-E95100L netadapter.
- De netadapter is geen stuk speelgoed.
- Haal de netadapter altijd uit het stopcontact voordat u dit product schoon maakt.



Dit merkteken is alleen van toepassing in de landen binnen de EU.



Manufacturer:
CASIO COMPUTER CO., LTD.
6-2, Hon-machi 1-chome, Shibuya-ku, Tokyo 151-8543, Japan

Responsible within the European Union:
CASIO EUROPE GmbH
Casio-Platz 1, 22848 Norderstedt, Germany

- Het gedeeltelijk of in zijn geheel kopiëren van de inhoud van deze handleiding is verboden. Met uitzondering van uw eigen persoonlijke gebruik, is het aanwenden van de inhoud van deze handleiding voor niet-bedoelde doeleinden zonder de uitdrukkelijke toestemming van CASIO verboden onder de wetgeving inzake auteursrechten.
- IN GEEN GEVAL ZAL CASIO AANSPRAKELIJK ZIJN VOOR SCHADE IN ENIGE VORM (INCLUSIEF EN ZONDER BEPERKINGEN DE SCHADE DOOR HET VERLIES VAN WINSTEN, ONDERBREKINGEN VAN ZAKELIJKE BELANGEN, VERLIES VAN INFORMATIE) DIE VOORTKOMT UIT HET GEBRUIK VAN OF DE ONMOGELIJKHEID TOT HET GEBRUIK VAN DEZE HANDLEIDING OF DIT PRODUCT, ZELFS ALS CASIO ER OP ATTENT GEMAAKT IS DAT DE MOGELIJKHEID OP DERGELIJKE SCHADE BESTAAT.
- De inhoud van deze handleiding is onder voorbehoud.
- Het product kan er in werkelijkheid anders uitzien dan zoals het aangegeven in de afbeeldingen van deze Gebruiksaanwijzing.
- De namen van bedrijven en producten die in deze handleiding worden gebruikt, kunnen geregistreerde handelsmerken van derden zijn.

Inhoudsopgave

Algemene gids NL-2

- Gebruiken van de cijfertoetsen (15) NL-4
- Gebruiken van de FUNCTION toets (3) NL-4

Vorbereidingen voor het spelen NL-5

- Vorbereidingen voor de muziekblad standaard NL-5
- Voeding NL-5

Spelen op het digitale keyboard NL-6

- Inschakelen van de spanning en spelen NL-6
- Gebruiken van een hoofdtelefoon NL-6
- Gebruiken van de metronoom NL-7

Bedienen van de tonen van het toetsenbord NL-8

- Kies uit een aantal muziekinstrumenttonen NL-8
- Gebruiken van nagalm NL-9
- Gebruiken van een pedaal NL-9
- Veranderen van de toonhoogte (Transponeren, stemmen) NL-10

Sampling van een toon en dit spelen op het toetsenbord (Sampling) NL-11

- Weergeven van sampling demonstratiemelodieën (SAMPLING DEMO) NL-11
- Sampling van een toon en dit spelen op het toetsenbord NL-11
- Weergeven van samplingklanken NL-13
- Uitoefenen van effecten op een samplingklank NL-14
- Gebruiken van een sampling toon bij een ritme (VOICE PERCUSSION) NL-15
- Met de hand starten van een sampling bewerking NL-15
- Wissen van samplingdata NL-15
- Activeren of deactiveren van de weergave van de samplingklank NL-16
- Activeren of deactiveren van automatisch stapsgewijs verhogen of verlagen tijdens kort sampling NL-16

Weergeven van ingebouwde melodieën NL-17

- Weergeven van demonstratiemelodieën NL-17
- Weergeven van een bepaalde melodie NL-17

Gebruiken van ingebouwde melodieën om u zich het spelen meester te maken NL-21

- Frasen NL-21
- Volgorde van de stapsgewijze lessen NL-21
- Kiezen van de melodie, de frase en het gedeelte dat u wilt oefenen NL-22
- Lessen 1, 2 en 3 NL-23
- Lesinstellingen NL-24
- Gebruiken van automatische stapsgewijze lessen NL-25

Gebruiken van automatische begeleiding NL-27

- Weergeven van alleen het ritmedeelte NL-27
- Weergeven van Alle Gedeeltes NL-28
- Effectief gebruiken van automatische begeleiding NL-30
- Gebruiken van een-toets voorkeuze NL-31

Aansluiting van externe toestellen NL-32

- Aansluiting van een computer NL-32
- MIDI instellingen NL-33
- Aansluiten op audio apparatuur NL-35

Referentie NL-36

- Oplossen van moeilijkheden NL-36
- Technische gegevens NL-38
- Bedieningsvoorzorgsmaatregelen NL-39
- Melodielijst NL-40
- Vingerzettinggids NL-41
- Akkoordtabel NL-42

MIDI Implementation Chart

Bijgeleverde accessoires

- Muziekblad standaard
 - Melodieboek
 - Losse blaadjes
 - Voorzorgsmaatregelen ten behoeve van de veiligheid
 - Appendix
 - Overige (garantie, enz.)
- Meegedeleverde items onder voorbehoud.

Los verkrijgbare accessoires

- U kunt informatie betreffende de accessoires die los verkrijgbaar zijn krijgen van de CASIO catalogus die beschikbaar is bij uw winkelier en van de CASIO website bij de volgende URL.

<http://world.casio.com/>





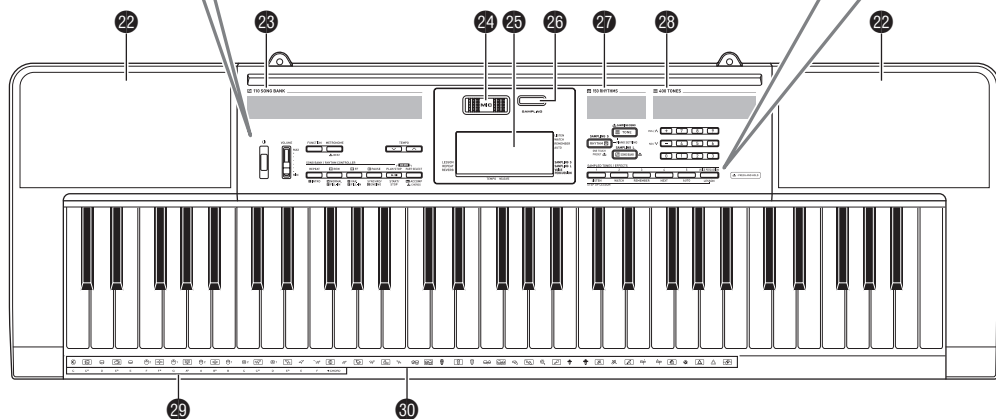
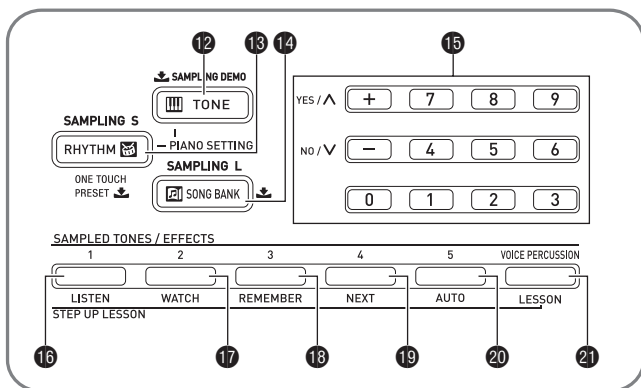
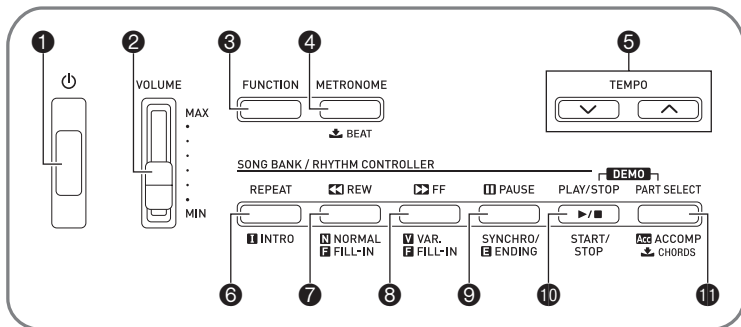























Algemene gids

- In deze handleiding verwijst de term "Digitaal Keyboard" naar CTK-2090/CTK-2400.
- De afbeeldingen in deze gebruiksaanwijzing tonen de CTK-2400.
- **In deze handleiding worden toetsen en andere bedieningsorganen geïdentificeerd aan de hand van de hieronder getoonde nummers.**



- Hieronder volgt een verklaring van de betekenis van het  symbool dat verschijnt op het paneel van het product met de hieronder gegeven toetsnamen.

 : Geeft een functie aan die geactiveerd wordt door de toets gedurende enige tijd ingedrukt te houden.

- 1  (aan/uit) toets  NL-6
- 2 Volumeschuifregelaar (VOLUME)  NL-6
- 3 Functietoets (FUNCTION)  NL-4
- 4 Metronoom, maatslag toets (METRONOME,  BEAT)  NL-7
- 5 Tempotoetsen (TEMPO)  NL-7, 19, 31
- 6 Intro, Herhaling toets (REPEAT, INTRO)  NL-18, 30
- 7 Terugwaarts, Normaal/Invulpatroon toets (REW, NORMAL/FILL-IN)  NL-18, 30
- 8 Variatie/Invulpatroon, Voorwaarts toets (FF, VAR./FILL-IN)  NL-18, 30
- 9 Pauze, Synchro/Eindpatroon toets (PAUSE, SYNCHRO/ENDING)  NL-18, 30
- 10 Weergave/Stop, Start/Stop toets (PLAY/STOP, START/STOP)  NL-11, 17, 27
- 11 Gedeelteselectie, Begeleiding/Akkoorden toets (PART SELECT, ACCOMP/ CHORDS)  NL-20, 28
- 12 Toon, sampling-demonstratie toets (TONE, SAMPLING DEMO)  NL-8, 11
- 13 Ritme, Voorkeuze toets (RHYTHM, ONE TOUCH PRESET )  NL-12, 27, 31
- 14 Melodiebanktoets (SONG BANK)  NL-11, 17
- 15 Cijfertoetsen, [-] / [+] toetsen  NL-4
- 16 Sampling-tonen/Effecten 1, Luister toets (SAMPLED TONES/EFFECTS 1, LISTEN)  NL-14, 23
- 17 Sampling-tonen/Effecten 2, Kijk toets (SAMPLED TONES/EFFECTS 2, WATCH)  NL-14, 23
- 18 Sampling-tonen/Effecten 3, Onthoud toets (SAMPLED TONES/EFFECTS 3, REMEMBER)  NL-14, 24
- 19 Sampling-tonen/Effecten 4, Volgende toets (SAMPLED TONES/EFFECTS 4, NEXT)  NL-14, 22
- 20 Sampling-tonen/Effecten 5, Automatisch toets (SAMPLED TONES/EFFECTS 5, AUTO)  NL-14, 25
- 21 Stempercussie, Les toets (VOICE PERCUSSION, LESSON)  NL-15, 22
- 22 Luidsprekers
- 23 Melodiebanklijst
- 24 Ingebouwde microfoon
- 25 Display
- 26 Sampling toets (SAMPLING)  NL-11
- 27 Ritmelijst
- 28 Toonlijst
- 29 Akkoord (CHORD) grondtoonnamen  NL-28
- 30 Percussie instrumentenlijst  NL-8

■ Achterkant

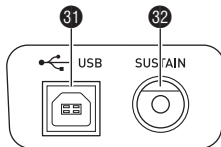

31 USB poort  NL-32

32 Aanhoudpedaalaansluiting (SUSTAIN)  NL-9

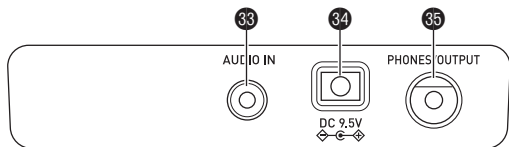

33 Audio ingangsaansluiting (AUDIO IN)  NL-11, 35

34 9,5V gelijkstroomaansluiting (DC 9.5V)  NL-5

35 Hoofdtelefoon/Uitgang aansluiting (PHONES/OUTPUT)  NL-6, 35

Gebruiken van de cijfertoetsen (15)

Gebruik de cijfertoetsen en de [-] en [+] toetsen om de instellingen te veranderen van de parameters die verschijnen in het linker boven gedeelte van de display.

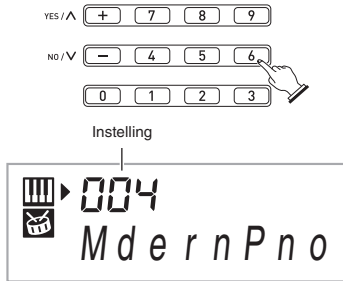

Cijfertoetsen

Voer nummers en waarden in d.m.v. de cijfertoetsen.

- Voer dezelfde cijfers in als de op dat moment getoonde waarde.
Voorbeeld: Druk 0 → 0 → 4 in om toonnummer 004 in te voeren.

OPMERKING

- Negatieve waarden kunnen niet worden ingevoerd door middel van de cijfertoetsen. Gebruik in plaats daarvan [+] (verhogen) en [-] (verlagen).

[-] en [+] toetsen

U kunt het getoonde nummer of de getoonde waarde veranderen door middel van de [+] (verhogen) en [-] (verlagen) toetsen.

- Houd één van beide toetsen in om door de getoonde instellingen te scrollen.
- Door beide toetsen tegelijkertijd in te drukken wordt teruggekeerd naar de (oorspronkelijke) default instelling of de aanbevolen instelling.

Gebruiken van de FUNCTION toets (3)

Met behulp van de FUNCTION toets (3) kunt u toegang verkrijgen tot instellingen waarmee u nagalmtype, pedaal-effect, etc. kunt selecteren.

1. Druk op 3 (FUNCTION).

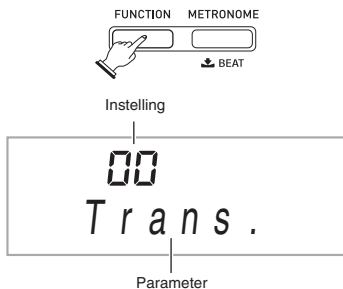

2. Druk vervolgens 3 (FUNCTION) in totdat de parameter getoond wordt waarvan u de instelling wilt tonen.

- Telkens bij indrukken van 3 (FUNCTION) wordt naar de volgende beschikbare parameter gegaan.
- Houd 3 (FUNCTION) ingedrukt terwijl u op 4 (METRONOME) drukt om terugwaarts door de parameters te scrollen.

	Parameter	Display	Zie pagina
1	Transponeren	Trans.	NL-10
2	Begeleidingsvolume	AcompVol	NL-31
3	Volume van de melodie	Song Vol	NL-19
4	Stemmen	Tune	NL-10
5	Nagalm	Reverb	NL-9
6	Gesproken vingerzettinggids	Speak	NL-24
7	Notengids	NoteGuid	NL-25
8	Spelevaluatie	Scoring	NL-25
9	Phrase	PhraseLn	NL-25
10	Sampling starten	SampAuto	NL-15
11	Sampling weergave	SampPB	NL-16
12	Automatisch met een stap verhogen of verlagen tijdens een korte sampling	AutoIncr	NL-16
13	Toetsenbordkanaal	Keybd Ch	NL-33
14	Kanalen navigeren	Navi. Ch	NL-33
15	Lokale besturing	Local	NL-34
16	Begeleidingsgeluidswaargave	AcompOut	NL-34
17	Pedaaleffect	Jack	NL-9

3. Verander d.m.v. 15 (cijfertoetsen) de instelling wanneer de gewenste parameter wordt getoond.

- De parameterinstelling verdwijnt uit het linker bovengedeelte van het scherm als u voor enige tijd geen bediening uitvoert.

BELANGRIJK!

- De toonparameter en andere parameters keren terug naar hun oorspronkelijke defaultinstelling wanneer u de spanning inschakelt (pagina NL-6).

Vorbereidingen voor het spelen

Vorbereidingen voor de muziekblad standaard

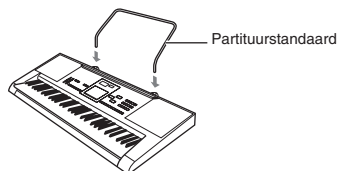

Voeding

Voor de voeding van dit Digitale Keyboard kunt u kiezen uit een netadapter of batterijen. Gewoonlijk wordt netspanningsvoeding aanbevolen.

- De netadapter wordt niet met dit digitale keyboard meegeleverd. U kunt een netadapter los aanschaffen bij uw winkelier. Zie pagina NL-1 voor informatie voor opties/ accessoires.

Gebruiken van de netadapter

Let erop dat u alleen de netadapter gebruikt die gespecificeerd wordt voor dit Digitale Keyboard. Het gebruik van een ander type netadapter kan problemen bedieningsveroorzaken.

Gespecificeerde netadapter: AD-E95100L
(JEITA Standaard stekker)

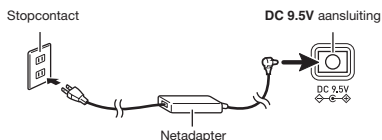

! BELANGRIJK!

- Zorg ervoor dat u de spanning van het digitale keyboard uitschakelt voordat u de aansluiting van de netadapter tot stand brengt of verbreekt.
- De netadapter wordt warm na langdurig gebruik. Dit is normaal en duidt niet op een defect.
- Ter voorkoming van het breken van de bedrading dient u het netsnoer niet te belasten.

Niet buigen!



Niet opwinden!

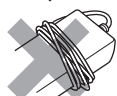

- Steek nooit metaal, potloden of andere voorwerpen in de 9,5 V gelijkspanningsaansluiting (DC 9.5V) van dit product. Dit brengt namelijk het gevaar op een ongeluk met zich mee.

Gebruiken van batterijen

! BELANGRIJK!

- Zorg ervoor de spanning uit te schakelen voordat u de batterijen inlegt.
- Het wordt aan u overgelaten om zes los verkrijgbare batterijen maat AA aan te schaffen. Gebruik geen oxyride batterijen of andere batterijen die nikkel bevatten.

1. Open het batterijencompartimentdeksel aan de onderkant van het Digitale Keyboard.

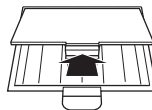

2. Leg zes batterijen maat AA in het batterijencompartiment.

Let erop dat de positieve ⊕ en negatieve ⊖ kanten van de batterijen in de richting wijzen zoals aangegeven in de afbeelding.

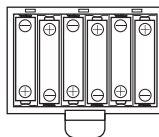

3. Steek de nokken van het batterijencompartimentdeksel in de gaten aan de kant van het batterijencompartiment en sluit vervolgens het deksel.

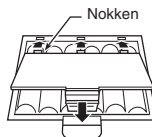

■ Leg de batterij indicator

De hieronder getoonde indicator begint te knipperen om u dit te laten weten als de batterijspanning laag aan het worden is. Vervang de batterijen door nieuwe.

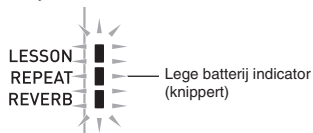

Spelen op het digitale keyboard

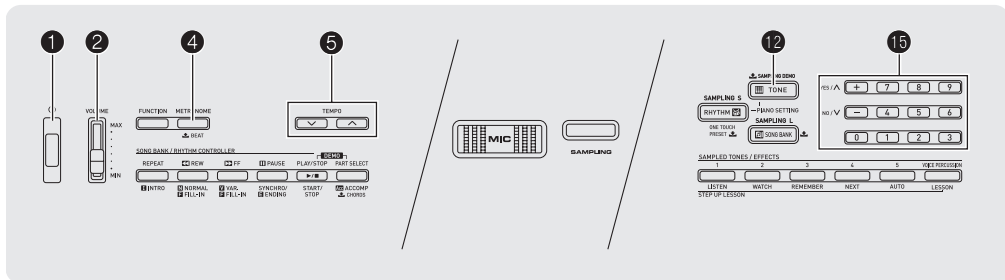

Inschakelen van de spanning en spelen

1. Druk op ①.

Hierdoor wordt de spanning ingeschakeld.

- Druk nogmaals op ① om het Digitale Keyboard uit te schakelen.

2. Probeer iets te spelen op het toetsenbord. Stel het volume bij d.m.v. ②.



⚠ BELANGRIJK!

- Alle huidige instellingen worden gewist wanneer het Digitale Keyboard uitgeschakeld wordt. De volgende maal dat u de spanning inschakelt worden de oorspronkelijke defaultinstellingen gehanteerd door het Digitale Keyboard.
- De boodschap "Pls wait" blijft op de display terwijl de data-opslagbewerking wordt uitgevoerd. Voer geen bediening uit terwijl deze melding wordt weergegeven. Data van het Digitale Keyboard kan gewist of onbruikbaar worden wanneer het Digitale Keyboard uitgeschakeld wordt.

Automatische stroomonderbreker

De automatische stroomonderbreker zal de spanning automatisch uitschakelen als u geen bediening uitvoert op het Digitale Keyboard voor een van de hieronder gegeven activeringstijden.

- Tijdens werking op batterijen : 6 minuten
- Tijdens werking op netspanning : 30 minuten

■ Uitschakelen van de automatische stroomonderbreker

U kunt de automatische stroomonderbreker uitschakelen om er verzekerd van te zijn dat de spanning niet ineens uitgeschakeld wordt tijdens een concert, enzovoort.

1. Schakel de spanning in terwijl u ⑫ (TONE) ingedrukt houdt.

De automatische stroomonderbreker wordt uitgeschakeld.

Gebruiken van een hoofdtelefoon

Door de hoofdtelefoon te gebruiken wordt het geluid van de ingebouwde luidsprekers uitgeschakeld hetgeen betekent dat u zelfs 's avonds laat kunt oefenen zonder anderen te storen.

- Zorg ervoor altijd het volumeniveau laag in te stellen voordat u de hoofdtelefoon aansluit.

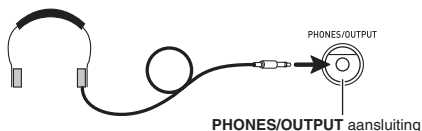

⚠ OPMERKING

- Er wordt geen hoofdtelefoon meegeleverd met het Digitale Keyboard.
- Gebruik een los verkrijgbare hoofdtelefoon. Zie pagina NL-1 voor informatie voor opties/accessoires.

⚠ BELANGRIJK!

- Luister niet voor lange tijd bij een hoog volume via de hoofdtelefoon. Dit brengt namelijk het gevaar op gehoorschade met zich mee.
- Als u een hoofdtelefoon gebruikt met een adapterstekker, dient u niet te vergeten de adapter er uit te halen telkens wanneer u de aansluiting van de hoofdtelefoon verbreekt.

Gebruiken van de metronoom

De metronoom laat u spelen en oefenen samen met de maatslag om u te helpen met uw tempo.

Starten/Stoppen

1. Druk op ④.

Hierdoor start de metronoom.

Dit patroon verandert met elke maatslag.



TEMPO MEASURE

2. Druk nogmaals op ④ om de metronoom te stoppen.

Veranderen van het aantal maatslagen per maat

U kunt de metronoom configureren om een belgeluid te gebruiken voor de eerste maatslag van een maat van de melodie die u aan het spelen bent.

- U kunt 0 specificeren of een waarde 2 tot en met 6 als het aantal maatslagen per maat.
- Bij het afspelen van een ingebouwde melodie is de instelling voor het aantal maatslagen per maat (hetgeen bepaalt wanneer het belgeluid klinkt) automatisch geconfigureerd voor de op dat moment geselecteerde melodie.

1. Houd ④ ingedrukt totdat het instelscherm voor het aantal maatslagen per maat op de display verschijnt.



- Als u geen bewerking uitvoert nadat het instelscherm voor het aantal maatslagen per maat op de display verschenen is, geeft de display opnieuw het scherm aan dat getoond werd voordat u op ④ drukte.

2. Voer het aantal maatslagen per maat in d.m.v. 15 (cijfertoetsen).

- Het belgeluid klinkt niet als u 0 specificiert bij deze instelling. In dit geval worden alle maatslagen aangegeven door een klikgeluid. Met deze instelling kunt u oefenen met een vaste maatslag zonder u zorgen te maken hoeveel maatslagen elke maat heeft.

Veranderen van het tempo van de metronoom

Volg de volgende procedure om het tempo van de metronoom te veranderen.

1. Druk op ⑤.

Verander d.m.v. ∨ (langzamer) en ∧ (sneller) de instelling van het tempo. Door één van beide toetsen ingedrukt te houden verandert de instelling versneld.

- Door tegelijkertijd op ∨ en ∧ te drukken wordt de instelling van het tempo teruggezet op de oorspronkelijke defaultwaarde voor de melodie die of het ritme dat op dat moment geselecteerd is.
- Door op ⑤ te drukken gaat het tempo op de display knipperen. Terwijl de tempowaarde aan het knipperen is, kunt u deze veranderen m.b.v. 15 (cijfertoetsen). Merk op dat u voorafgaande nullen in dient te voeren, dus 89 wordt ingevoerd als 089.
- De tempowaarde stopt met knipperen als u gedurende enige tijd geen bewerking uitvoert.

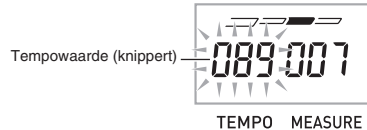

Tempowaarde (knippert)

TEMPO MEASURE

Veranderen van het geluidsvolume van de metronoom

De instelling voor het metronoomvolume wordt automatisch veranderd samen met het volumeniveau van de automatische begeleiding of melodie die geselecteerd is. Het metronoomvolume kan niet afzonderlijk worden afgeregeld.

- Zie pagina NL-31 voor informatie aangaande het veranderen van het volume van de automatische begeleiding.
- Zie pagina NL-19 voor informatie aangaande het veranderen van het volume van de melodie.

OPMERKING

- U kunt de balans tussen het volume van de metronoom en van de noten niet afregelen tijdens de automatische begeleiding en tijdens weergave van de ingebouwde melodie.

Bedienen van de tonen van het toetsenbord

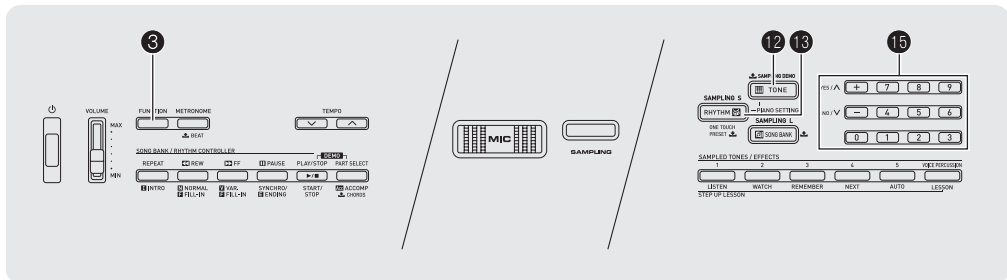

Kies uit een aantal muziekinstrumenttonen

Uw digitale keyboard laat u uit tonen kiezen zodat u de beschikbaarheid heeft over een groot aantal muziekinstrumenttonen, inclusief fluit, orkest en nog veel meer. Door het type instrument te veranderen krijgt dezelfde melodietoon een heel ander gevoel.

Kiezen van een instrument om op te spelen

1. Druk op 12 (TONE).

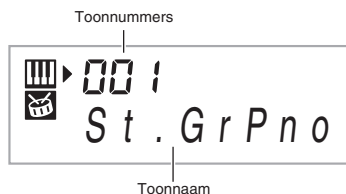

2. Selecteer het gewenste toonnummer d.m.v. 15 (cijfertoetsen).

Het corresponderende toonnummer en de corresponderende toonnaam verschijnen op het scherm.

- Voer toonnummers in d.m.v. de cijfertoetsen. Specificeer drie cijfers voor het toonnummer.
Voorbeeld: Druk 0 → 0 → 1 in om 001 in te voeren.

OPMERKING

- Zie de afzonderlijke "Appendix" voor een volledige lijst van beschikbare tonen.
- Wanneer één van de drumsets geselecteerd wordt (toonnummers 395 - 400) wordt aan elke klaviertoets een andere percussieklink toegewezen.

3. Probeer iets te spelen op het toetsenbord.

De toon klinkt van het instrument dat u selecteerde.



Spelen met een pianotoon (piano basisinstelling)

Druk tegelijkertijd op 12 (TONE) en 13 (RHYTHM). Hierdoor wordt de vleugeltoon geselecteerd.

Instellingen

Toonnummers: "001"
 Reverb: "06"
 Transpositie: "00"
 Pedaleffect: SUS
 Ritmenummer: "131"
 Begeleiding: Alleen ritmedeelte
 Lokale besturing: Aan
 Stempercussie: Uit

Gebruiken van nagalm

Nagalm voegt het nagalmeffect toe aan noten. U kunt de duur van de nagalm veranderen.

1. Druk een aantal malen op **3** (FUNCTION) totdat "Reverb" in de display verschijnt (pagina NL-4).



2. Selecteer d.m.v. de [-] en [+] toetsen van **15** (cijfertoetsen) de gewenste nagalminstelling.

Uit (OFF)	Schakelt de nagalm uit.
1 tot en met 10	Hoe groter het geselecteerde nummer, des te langer de duur van de nagalm.



LESSON
REPEAT
REVERB

De indicator verdwijnt wanneer de nagalm uitgeschakeld is.

Gebruiken van een pedaal

Een pedaal kan gebruikt worden om noten op verschillende manieren te veranderen terwijl u aan het spelen bent.

- Er wordt geen pedaal unit met het digitale keyboard meegeleverd. U kunt een pedaal unit los aanschaffen bij uw winkelier. Zie pagina NL-1 voor informatie voor opties/ accessoires.

Aansluiten van een pedaal unit

Sluit een los verkrijgbare pedaal unit aan.

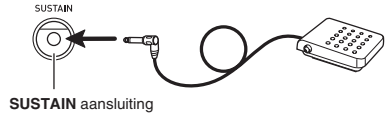

Selecteren van het pedaal effect

1. Druk een aantal malen op **3** (FUNCTION) totdat "Jack" in de display verschijnt (pagina NL-4).



2. Druk op de [-] en [+] toetsen van **15** (cijfertoetsen) om het gewenste pedaal effect te selecteren.

- Hierdoor worden de beschikbare pedaal effecten getoond.

Aanhouden (SUS)	Houd noten aan terwijl het pedaal ingedrukt wordt. Toonnoten zoals van het orgel worden aangehouden zelfs als het pedaal niet ingedrukt wordt.
Sostenuto (SoS)	Houd noten aan die gespeeld worden wanneer het pedaal ingedrukt wordt voordat de klaviertoetsen worden losgelaten.
Zacht (SFt)	Maakt de noten ietwat milder terwijl het pedaal ingedrukt wordt.
Ritme (rHy)	Het indrukken van het pedaal start en stopt de automatische begeleiding of de melodieweergave.

Veranderen van de toonhoogte (Transponeren, stemmen)

Veranderen van de toonhoogte in stappen van een halve toon (transponeren)

Met de transponeerfunctie kunt u de toonhoogte in stappen van een halve toon veranderen. Door een simpele bediening kunt u de toonhoogte onmiddellijk veranderen voor aanpassing aan een zanger.

- Het instelbereik voor transponeren loopt van -12 tot en met +12 halve tonen.

1. Druk op **3** (FUNCTION).



2. Selecteer d.m.v. de [-] en [+] toetsen van **15** (cijfertoetsen) de gewenste transponeerinstelling.

Fijnstemmen van het toetsenbord (stemmen)

U kunt dit doen m.b.v. de stemfunctie wanneer u de toonhoogte ietwat dient te veranderen voor samenspel met een ander muziekinstrument. Sommige artiesten spelen hun muziek ook met een ietwat aangepaste toonschaal. U kunt de toonschaal (d.w.z. het stemmen) d.m.v. de stemfunctie veranderen voor een precieze aanpassing aan een uitvoering op een CD.

- De stemmingfunctie specificeert de frequentie van de A4 noot. U kunt een frequentie instellen binnen het bereik van 415,5 tot en met 465,9 Hz. De oorspronkelijke default instelling is 440,0 Hz.

1. Druk een aantal malen op **3** (FUNCTION) totdat "Tune" in de display verschijnt (pagina NL-4).



2. Druk op de [-] en [+] toetsen van **15** (cijfertoetsen) om het stemmen te veranderen.

- Door deze stap uit te voeren verandert de display van "Tune" naar een waarde die de huidige frequentie instelling toont zoals hieronder aangegeven. U kunt de frequentie veranderen in 0,1 Hz stappen.



- Zelfs als u geen **15** (cijfertoetsen) bewerking uitvoert om het stemmen bij te stellen, zal de huidige frequentie instelling automatisch na enkele seconden verschijnen.

Sampling van een toon en dit spelen op het toetsenbord (Sampling)

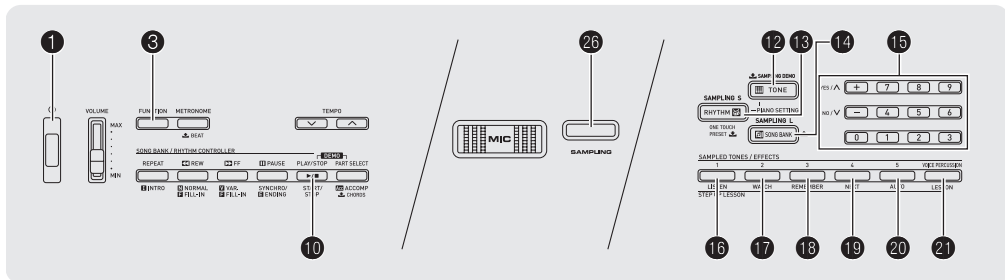

U kunt de bij het digitale keyboard ingebouwde microfoon gebruiken om een geluid op te nemen en dit dan weer te geven met de klaviertoetsen. De samplingfunctie is een prachtige manier om uw eigen originele geluiden en klanken te maken.

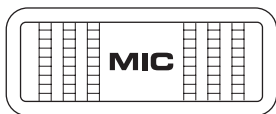

Weergeven van sampling demonstratiemelodieën (SAMPLING DEMO)

Volg de procedure hieronder om een demonstratiemelodie te spelen met samplingklanken.

- Ingedrukt houden 12 (SAMPLING DEMO).**
Hierdoor wordt de weergave gestart.
- Druk op 12 of 10 om de demonstratieweergave te stoppen.**

! BELANGRIJK!

- Sampling geluiden worden in mono opgenomen.
- De ingebouwde microfoon dient enkel voor het invoeren en opnemen van externe klanken voor gebruik met de samplingfunctie. Klanken die ingevoerd worden met de ingebouwde microfoon worden niet via de luidsprekers weergegeven.
- U kunt sampling van klanken en geluiden niet invoeren via de AUDIO IN aansluiting.

Sampling van een toon en dit spelen op het toetsenbord

Er zijn twee sampling methodes: Lang sampling en kort sampling. Lang sampling wordt gebruikt voor sampling tijdens de melodiebankfunctie terwijl kort sampling gebruikt wordt voor sampling tijdens de ritmemodus.

■ Lang Sampling

Deze methode staat het sampling toe van een enkele klank met een lengte van twee seconden.

! BELANGRIJK!

- Door sampling van een nieuwe klank wordt eerder opgenomen data (inclusief data die opgenomen was met korte sampling) overschreven.

- Druk op 14 (SONG BANK).**
- Druk op 26 (SAMPLING) en laat de toets onmiddellijk los.**

Hierdoor wordt het aanmaken van sampling op standby gezet.

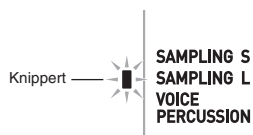

3. Maak het gewenste geluid in de richting van de ingebouwde microfoon.

Het aanmaken van een sampling klank wordt automatisch gestart.

S a m p l i n g

- De samplingprocedure begint niet wanneer het volumeniveau van het geluid waarvan de sampling met de microfoon wordt gemaakt te laag is.
- De samplingprocedure stopt automatisch twee seconden na het begin of als het geluid dat ingevoerd wordt via de microfoon daarvoor stopt.

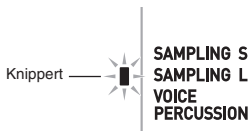

- Random frases die de samplingklank gebruiken worden dan weergegeven om aan te geven dat de samplingprocedure voltooid is.
- Waar u een sampling van maakt wordt opgeslagen als toonnummer 401.

4. Druk een klaviertoets aan.

Hierdoor wordt de opgenomen klank weergegeven.

■ Korte Sampling

Bij kort sampling kunt u maximaal vijf voorbeelden opnemen, elk met een lengte van ongeveer 0,4 seconden. Korte samplings worden toegewezen aan ritmedelen en kunnen worden opgenomen als stempercussie. Zie "Gebruiken van een sampling toon bij een ritme (VOICE PERCUSSION)" (pagina NL-15) voor details.

BELANGRIJK!

- Door sampling van een nieuwe klank wordt eerder opgenomen data (inclusief data die opgenomen was met lang sampling) overschreven.

1. Druk op (RHYTHM).

- Wilt u een ritme gebruiken voor sampling, selecteer deze dan hier.

2. Druk op (SAMPLING) en laat de toets onmiddellijk los.

Hierdoor wordt het aanmaken van sampling op standby gezet.

- Op dat moment wordt toonnummer 412 (welk de korte sampling 1 toon is) geselecteerd.

S p e a k !

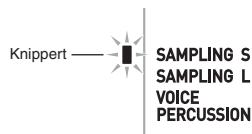

3. Maak het gewenste geluid in de richting van de ingebouwde microfoon.

Het aanmaken van een sampling klank wordt automatisch gestart.

S a m p l i n g

- De samplingprocedure begint niet wanneer het volumeniveau van het geluid waarvan de sampling met de microfoon wordt gemaakt te laag is.
- Het sampling proces wordt automatisch gestopt 0,4 seconden nadat dit gestart is.

S a m p l e d !



- Aan de samplingklank wordt een ritmenummer toegewezen en de weergave begint om aan te geven dat de samplingprocedure voltooid is.
- Waar u een sampling van maakt wordt opgeslagen als toonnummer 412.

4. Sla de klaviertoets aan.

Hierdoor wordt de opgenomen klank weergegeven.

5. Druk op (SAMPLING).

- Op dat moment wordt toonnummer 415 (welk de korte sampling 2 toon is) geselecteerd.
- Elke navolgende korte samplingbewerking wordt automatische toegewezen aan het volgende toonnummer. Nadat de samplingprocedure toonnummer 424 (korte samplingklank 5 toon) bereikt, wordt teruggegaan naar toonnummer 412 (korte samplingklank 1 toon).
- Als u een samplingklank met de hand wilt toewijzen aan een specifiek nummer, druk dan op de **SAMPLED TONES/EFFECTS** toets (1 tot en met 5) die correspondeert aan het gewenste nummer voordat u op de **SAMPLING** toets drukt. Hierdoor wordt de korte samplingprocedure uitgevoerd en het resultaat toegewezen aan het nummer dat correspondeert aan de toets die u indrukt.

6. Herhaal de stappen 2 tot en met 5 zo vaak als nodig is om de korte gewenste samplingprocedure uit te voeren.

Weergeven van samplingklanken

■ Lang Sampling

Tijdens de melodiebancmodus hebben de vijf **SAMPLED TONES/EFFECTS** toetsen de hieronder beschreven functies.

1: geeft de originele samplingklank weer zoals hij is.

2 tot en met 5: Selecteer effecten:

OPMERKING

- De **SAMPLING L** indicator verschijnt in de display wanneer een lange samplingklank is (samplingklank gemaakt met de lange samplingprocedure) beschikbaar is.

■ Kort Sampling

Tijdens de ritmemodus kunnen de vijf **SAMPLED TONES/EFFECTS** toetsen gebruikt worden om korte samplingklanken te selecteren.

1: Toonnummer 412

2: Toonnummer 415

3: Toonnummer 418

4: Toonnummer 421

5: Toonnummer 424

OPMERKING

- De **SAMPLING S** indicator verschijnt in de display wanneer een of meer samplingklanken (samplingklank gemaakt met de korte samplingprocedure) beschikbaar is of zijn.

Uitoefenen van effecten op een samplingklank

Pas d.m.v. de onderstaande procedure effecten toe op een samplingklank die met lang sampling of met kort sampling opgenomen was.

1. Druk op een van de vijf **15** - **20** (SAMPLED TONES/EFFECTS) toetsen om door de beschikbare effecten te gaan.

Voorbeeld: toets 1 (toonnummer 412)

Originele toon → Loop 1 → Loop 2 → Originele toon →

Zie de "Samplingklanktoon nummers" tabel hieronder voor details aangaande de effecten die toegewezen zijn aan elke toets.

■ Samplingklanktoon nummers

De originele samplingklank en de (door de effectene) aangepaste versies worden toegewezen aan opeenvolgende toonnummers (hetzelfde als de ingebouwde tonen). Hierdoor wordt het gemakkelijk om een versie van een samplingklank te selecteren d.m.v. **15** (cijfertoetsen).

SAMPLED TONES/ EFFECTS toets	Toon nr.	Effectnaam	Omschrijving
1	401	Original Long	–
	402	Loop 1 Long	Geeft het sampling geluid weer in een oneindige lus.
	403	Loop 2 Long	Het sampling geluid wordt als lusweergave gespeeld en de toonhoogte van het resonerende geluid verhoogd bij het loslaten van de klaviertoets.
2	404	Loop 3 Long	Het sampling geluid wordt als lusweergave gespeeld en de toonhoogte van het resonerende geluid verlaagd bij het loslaten van de klaviertoets.
	405	Pitch 1 Long	Verhoogt de toonhoogte met steeds groter wordende snelheid.
3	406	Pitch 2 Long	Verlaagt de toonhoogte met steeds lagere snelheid.
	407	Pitch 3 Long	Verlaagt de toonhoogte met steeds lagere snelheid en verhoogt de toonhoogte bij loslaten van de klaviertoets.
4	408	Tremolo Long	Wisselt tussen een hoog en een laag volume.
	409	Funny 1 Long	Voegt vibrato toe en verandert de toonhoogte door de hoeveelheid langzamerhand te vergroten.
5	410	Funny 2 Long	Wisselt tussen een hoge en een lage toonhoogte.
	411	Funny 3 Long	Voegt vibrato toe en verandert de toonhoogte van laag naar hoog.
1	412	Original Short 1	–
	413	Loop 1 Short 1	Geeft het sampling geluid weer in een oneindige lus.
	414	Loop 2 Short 1	Het sampling geluid wordt als lusweergave gespeeld en de toonhoogte van het resonerende geluid verhoogd bij het loslaten van de klaviertoets.
2	415	Original Short 2	–
	416	Loop 3 Short 2	Het sampling geluid wordt als lusweergave gespeeld en de toonhoogte van het resonerende geluid verlaagd bij het loslaten van de klaviertoets.
	417	Pitch 1 Short 2	Verhoogt de toonhoogte met steeds groter wordende snelheid.
3	418	Original Short 3	–
	419	Pitch 2 Short 3	Verlaagt de toonhoogte met steeds lagere snelheid.
	420	Pitch 3 Short 3	Verlaagt de toonhoogte met steeds lagere snelheid en verhoogt de toonhoogte bij loslaten van de klaviertoets.
4	421	Original Short 4	–
	422	Tremolo Short 4	Wisselt tussen een hoog en een laag volume.
	423	Funny 1 Short 4	Voegt vibrato toe en verandert de toonhoogte door de hoeveelheid langzamerhand te vergroten.
5	424	Original Short 5	–
	425	Funny 2 Short 5	Wisselt tussen een hoge en een lage toonhoogte.
	426	Funny 3 Short 5	Voegt vibrato toe en verandert de toonhoogte van laag naar hoog.

Gebruiken van een sampling toon bij een ritme (VOICE PERCUSSION)

Volg de onderstaande procedure om een percussie instrument te vervangen door een geluid waarvoor u sampling heeft uitgevoerd d.m.v. kort sampling en om daarbij een automatisch begeleidingsritme (pagina NL-27) weer te geven.

1. Telkens bij indrukken van de **(21)** (VOICE PERCUSSION) toets wordt heen en weer gegaan tussen de VOICE PERCUSSION functie en de normale ritmefunctie.

- De VOICE PERCUSSION indicator verschijnt in de display terwijl de VOICE PERCUSSION functie geselecteerd is.



2. Start weergave van het ritme (pagina NL-27).

- Sommige ritmedelen worden vervangen door samplingklanken die u maakte met de korte samplingprocedure.

OPMERKING

- Tijdens de VOICE PERCUSSION functie, wordt het volumeniveau van de ritmebegeleiding in balans gebracht met het volume van de samplingklank. Hierom wordt het volumeniveau van de ritmebegeleiding (akkoorden en obbligaot) automatisch verlaagd.

Met de hand starten van een sampling bewerking

1. Druk een aantal malen op **(3)** (FUNCTION) totdat "SampAuto" in de display verschijnt (pagina NL-4).



2. Druk op [-] van **(15)** (cijfertoetsen) om de OFF instelling te selecteren.

Hierdoor wordt het mogelijk sampling met de hand uit te voeren. Bij het selecteren van deze instelling, begint de sampling procedure zodra u **(26)** loslaat in stap 2 onder "Lang Sampling" (pagina NL-11) of stap 2 onder "Kort Sampling" (pagina NL-12).

BELANGRIJK!

- Wanneer de bovenstaande instelling op "oFF" staat, wordt sampling gestart wanneer u **(26)** loslaat, niet wanneer u er op drukt. Sampling wordt niet gestart als u **(26)** ingedrukt houdt.

Wissen van samplingdata

Om alle samplingdata te wissen

- Druk op **(1)** om de spanning uit te schakelen.
- Houd **(14)** (SONG BANK) en **(15)** (cijfertoetsen) [0] toets ingedrukt en druk op **(1)** om de spanning opnieuw in te schakelen.

OPMERKING

- Let er op dat het digitale keyboard niet aangesloten is op een computer terwijl u de bovenstaande stappen uitvoert. Anders wordt data mogelijk niet op de juiste wijze gewist.

Wissen van de lange samplingklank



- Druk op **(14)** (SONG BANK).
- Ingedrukt houden **(16)** (SAMPLED TONES/EFFECTS 1).
 - Hierdoor verschijnt de boodschap "Sure?" ter bevestiging.
- Druk op de [YES] toets van **(15)** (cijfertoetsen) om de data te wissen of op de [NO] toets van **(15)** (cijfertoetsen) om dit te annuleren.

Wissen van de data voor een specifiek korte samplingklank nummer

- Druk op **(13)** (RHYTHM).
- Houd de SAMPLED TONES/EFFECTS toets **(16)** - **(20)** ingedrukt waarvan u de data wilt wissen.
 - Hierdoor verschijnt de boodschap "Sure?" ter bevestiging.
- Druk op de [YES] toets van **(15)** (cijfertoetsen) om de data te wissen of op de [NO] toets van **(15)** (cijfertoetsen) om dit te annuleren.

Activeren of deactiveren van de weergave van de samplingklank

Volg de procedure hieronder om de automatische weergaveroutine (melodie of ritme m.b.v. samplingklank) die uitgevoerd wordt nadat de samplingprocedure voltooid is, te activeren of te deactiveren.

1. Houd  (FUNCTION) ingedrukt totdat “SampPB” in de display verschijnt.
2. Druk op de [-] toets van  (cijfertoetsen) om de demonstratieroutine te deactiveren.
 - Terwijl de demonstratieroutine gedeactiveerd wordt, wordt de weergave in stap 3 aan het einde van de lange en de korte samplingprocedure niet uitgevoerd.

Activeren of deactiveren van automatisch stapsgewijs verhogen of verlagen tijdens kort sampling

Volg deze procedure om automatisch stapsgewijs verlagen en verhogen van het nummer van de korte samplingklank tijdens de samplingprocedure te activeren of te deactiveren.

1. Houd  (FUNCTION) ingedrukt totdat “AutoIncr” in de display verschijnt.
2. Druk [-] toets van de  (cijfertoets) om stapsgewijs verlagen en verhogen van het nummer van de korte samplingklank te activeren.

Wanneer stapsgewijs verlagen en verhogen van het nummer van de korte samplingklank gedeactiveerd is, wordt de korte samplingklank herhaald d.m.v. het nummer (nummer verandert niet) dat geselecteerd wordt d.m.v. de **SAMPLED TONES/EFFECTS** (1 - 5) toets. Om korte samplingklank te veranderen naar een andere klank dient u op een andere **SAMPLED TONES/EFFECTS** (1 - 5) toets te drukken voordat u op de **SAMPLING** toets drukt.

Weergeven van ingebouwde melodieën

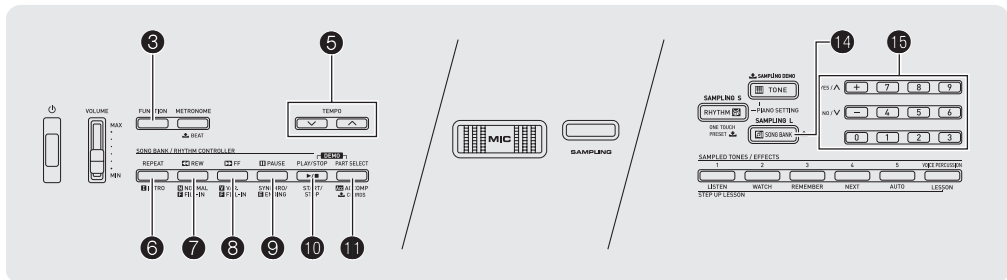

Bij dit digitale keyboard wordt ingebouwde melodiedata aangeduid als "melodieën". U kunt luisteren naar de ingebouwde melodieën voor uw eigen plezier of u kunt met ze meespelen om ze te oefenen.

OPMERKING

- Naast gewoon luisterplezier, kunnen de ingebouwde melodieën met het lessysteem (pagina NL-21) gebruikt worden voor oefening.

Weergeven van demonstratiemelodieën

Volg de onderstaande procedure om demonstratiemelodieën (001 - 090) weer te geven.

1. Druk tegelijkertijd op 10 en 11.

Hierdoor wordt de weergave van de demonstratiemelodieën gestart. De demonstratieweergave blijft doorgaan totdat u de weergave stopt.

- Zie pagina NL-40 voor een volledige lijst van beschikbare melodieën.
- De weergave van demonstratiemelodieën begint altijd van demonstratiemelodie 001.

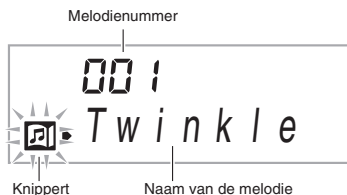

2. Voer d.m.v. de [-] en [+] toetsen van 15 (cijfertoetsen) het gewenste melodienummer in (pagina NL-4) als u naar een andere melodie wilt veranderen terwijl de demonstratieweergave aan de gang is.

Hierdoor zal de demonstratieweergave doorgaan naar de melodie waarvan u het nummer ingevoerd heeft.

- U kunt 15 (cijfertoetsen) niet gebruiken om een melodie te selecteren.

3. Druk op 10 om de demonstratieweergave te stoppen.

De demonstratieweergave blijft doorgaan totdat u de weergave stopt door op 10 te drukken.

Weergeven van een bepaalde melodie

Volg de onderstaande procedure om één van de ingebouwde melodieën weer te geven. U kunt met de melodieweergave meespelen op het toetsenbord.

Starten/Stoppen

1. Druk op 14 (SONG BANK).

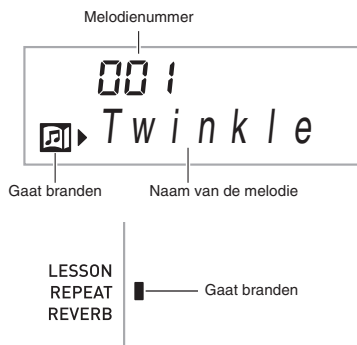

2. Voer het nummer van de gewenste melodie in d.m.v. 15 (cijfertoetsen).

- Zie pagina NL-40 voor een volledige lijst van beschikbare melodieën.
- Voer cijfernummers in d.m.v. de melodietoetsen. Specificeer drie cijfers voor het melodienummer. *Voorbeeld:* Druk 0 → 0 → 1 in om 001 in te voeren.

3. Druk op 10.

Hierdoor wordt de weergave van de melodie gestart.

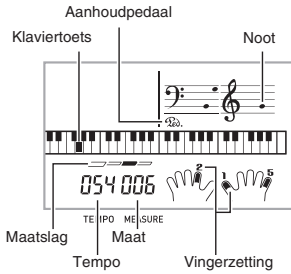

4. Nogmaals indrukken op 10 om de weergave te stoppen.

De melodieweergave blijft doorgaan (repeteert) totdat u op 10 drukt om deze te stoppen. U kunt de melodieherhaling annuleren door op 6 te drukken.

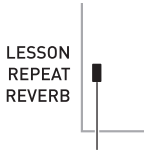

De indicator verdwijnt wanneer het melodieherhaling uitgeschakeld is.

Pauze, voorwaarts springen, terugwaarts springen

Voer pauzeren, voorwaarts en achterwaarts springen uit d.m.v. de bewerkingen in dit hoofdstuk.

■ Pauzeren

1. Druk op 9.

Hierdoor wordt de melodieweergave gepauzeerd.

2. Druk nogmaals op 9 om de weergave te hervatten vanaf het punt waar u deze pauzeerde.

■ Voorwaarts springen

1. Druk op 8.

Hierdoor wordt voorwaarts gesprongen naar de volgende maat van de melodieweergave. Telkens bij indrukken van 8 wordt één maat naar voren gesprongen. Door 8 ingedrukt te houden wordt versneld voorwaarts gesprongen totdat u loslaat.

- Als 8 ingedrukt wordt terwijl de melodieweergave gestopt is, wordt voorwaarts springen uitgevoerd van de frase bij de lesfunctie (pagina NL-22).

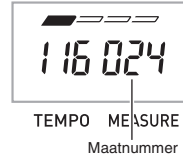

■ Achterwaarts springen

1. Druk op 7.

Hierdoor wordt achterwaarts gesprongen naar de vorige maat van de melodieweergave. Telkens bij indrukken van 7 wordt één maat naar achteren gesprongen. Door 7 ingedrukt te houden wordt versneld terugwaarts gesprongen totdat u loslaat.

- Als 7 ingedrukt wordt terwijl de melodieweergave gestopt is, wordt achterwaarts springen uitgevoerd van de frase bij de lesfunctie (pagina NL-22).

Herhalen van de weergave van specifieke maten

U kunt de procedure in dit gedeelte gebruiken om bepaalde maten te herhalen voor het oefenen voor meespelen net zolang tot u zich dit gedeelte meester heeft gemaakt. U kunt de startmaat en de eindmaat specificeren van het gedeelte dat u wilt spelen en oefenen.

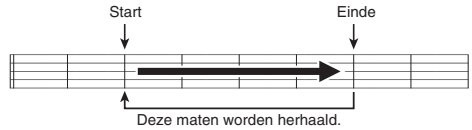

1. Druk op 6 om melodieherhaling tijdelijk uit te schakelen.

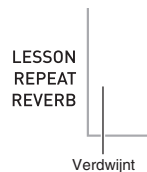

2. Druk **6** wanneer de melodieweergave de maat bereikt die u wilt specificeren als de startmaat.

Hierdoor wordt de maat gespecificeerd als de startmaat.

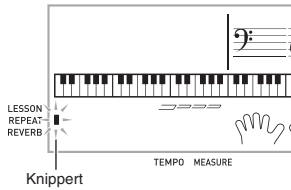

3. Druk nogmaals op **6** wanneer de weergave de maat bereikt die u wilt selecteren als de eindmaat.

Hierdoor wordt de maat als de eindmaat gespecificeerd en de herhalingsweergave gestart vanaf de maten in het gespecificeerde bereik.

- Tijdens de herhalingsweergave kunt u de weergave pauzeren d.m.v. **9**, voorwaarts springen d.m.v. **8** of achterwaarts springen d.m.v. **7**.

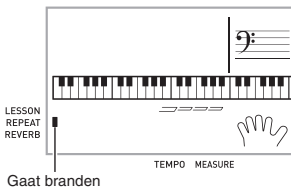

4. Door nogmaals op **6** te drukken wordt teruggekeerd naar de normale weergave.

Door het melodienummer te veranderen worden de startmaat en de eindmaat van de herhalingsfunctie gewist.

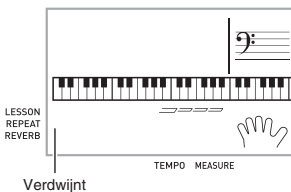

Veranderen van de weergavesnelheid (tempo)

U kunt de onderstaande procedure volgen om de snelheid (het tempo) te veranderen om de weergave te vertragen om moeilijke stukken, enz. te oefenen.

1. Druk op **5**.

Verander d.m.v. \vee (langzamer) en \wedge (sneller) de instelling van het tempo. Door één van beide toetsen ingedrukt te houden verandert de instelling versneld.

- Door tegelijkertijd op \vee en \wedge te drukken wordt teruggegaan naar het oorspronkelijke defaulttempo van de huidige melodie.
- Door op **5** te drukken gaat het tempo op de display knipperen. Terwijl de tempowaarde aan het knipperen is, kunt u deze veranderen m.b.v. **15** (cijfertoetsen). De tempowaarde stopt met knipperen als u gedurende enige tijd geen bewerking uitvoert.
- Door het melodienummer te veranderen wordt teruggekeerd naar het oorspronkelijke defaulttempo van de melodie.

Bijstellen van het melodievolume

Volg de onderstaande procedure om de balans te regelen tussen het volume van wat u op het toetsenbord speelt en het weergavevolume van de melodie.

1. Druk een aantal malen op **3** (FUNCTION) totdat "Song Vol" in de display verschijnt (pagina NL-4).



2. Druk op de [-] en [+] toetsen van **15** (cijfertoetsen) om het melodievolume bij te stellen.

Spelen met de toon als melodieweergave

Met deze procedure kunt u dezelfde keyboardtoon selecteren als de toon die gebruikt wordt in de melodie en met uw favoriete melodieën meespelen.

1. Houd na het selecteren van een melodie **14** (SONG BANK) gedurende ongeveer twee seconden ingedrukt totdat de getoonde toonnaam verandert naar de naam van de toon van de melodie.

- Als de op dat geselecteerde toon hetzelfde is als de melodietoon dan zal de inhoud van de display niet veranderen.

2. Meespelen met de melodieweergave.

OPMERKING

- Als u een melodie selecteert met verschillende tonen voor het spel van de linker en de rechter hand, dan wordt de toon voor het gedeelte voor de rechter hand toegewezen aan het toetsenbord.

Uitschakelen van het gedeelte voor oefenen met één hand (gedeelte selectie)

U kunt het gedeelte voor de rechter hand of dat voor de linker hand uitschakelen bij een melodie tijdens de weergave en oefenen door mee te spelen met het resterende gedeelte.

1. Druk op **11** om het gedeelte te selecteren dat u wilt uitschakelen.

Telkens bij indrukken van **11** wordt naar de hieronder getoonde instellingen gegaan.

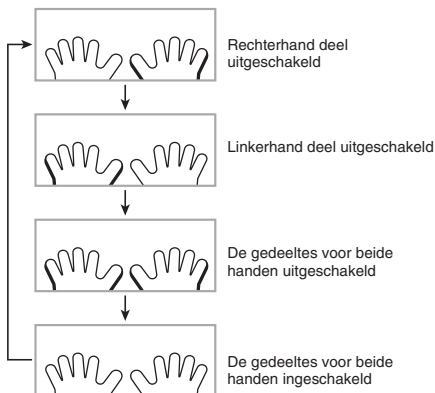

2. Druk op **10**.

Hierdoor wordt de weergave gestart in overeenstemming met de instelling die u in stap 1 selecteerde.

OPMERKING

- Tijdens de weergave met één gedeelte uitgeschakeld worden alleen de noten op de display getoond van het gedeelte dat uitgeschakeld is.

Gebbruiken van ingebouwde melodieën om u zich het spelen meester te maken

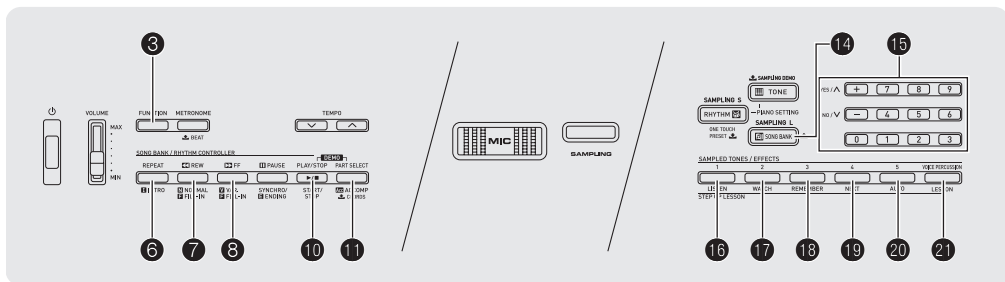

Om u zich een melodie meester te maken, is het het beste om het geheel in kleinere stukken (frasen) op te delen en u zich de stukken afzonderlijk meester te maken totdat u het tot een geheel kunt maken. Uw Digitale Keyboard is voorzien van stapsgewijze lessen die u helpen om precies dat te bereiken.

Frasen

De ingebouwde melodieën zijn vooraf onderverdeeld in frasen om u te helpen u zich het spelen op het toetsenbord meester te maken.

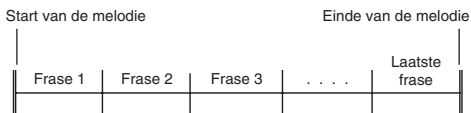

Volgorde van de stapsgewijze lessen

Voor elke frase van een melodie leiden de stapsgewijze lessen u door oefeningen voor het gedeelte voor het rechter gedeelte, het gedeelte voor het linker hand en voor de gedeeltes voor beide handen. Word alle frasen meester en u kunt zich de melodie meester te maken.

Frase 1

- Lessen 1, 2 en 3 voor de rechter hand
- Lessen 1, 2 en 3 voor de linker hand
- Lessen 1, 2 en 3 voor beide handen



Herhaal het bovenstaande om frase 2, 3, 4, enz. te oefenen totdat u de laatste frase van de melodie bereikt.



Oefen nadat u zich alle frasen meester heeft gemaakt uiteindelijk de gehele melodie.



Nu heeft u zich de gehele melodie meester gemaakt!



Boodschappen die verschijnen tijdens de lessen

Hieronder volgen de boodschappen die op de display verschijnen tijdens de stapsgewijze lessen.

Boodschap	Omschrijving
<Phrase>	Verschijnt wanneer u een frase selecteert, wanneer een les gestart wordt, enz. <ul style="list-style-type: none"> Merk op dat bepaalde frasen er toe kunnen leiden dat "<Wait>" verschijnt i.p.v. "<Phrase>".
<Wait>	Verschijnt wanneer de les start met een introfrase of een invulfrase die niet inbegrepen is bij de te oefenen frasen. De weergave gaat automatisch door na de volgende frase nadat de niet-inbegrepen frase gespeeld wordt, dus wacht tot dat moment om te spelen op het toetsenbord.
NextPhrs	Verschijnt wanneer automatisch naar de volgende frase wordt doorgegaan. Deze boodschap verschijnt na een frase waarvoor "<Wait>" (zie hierboven) getoond wordt en tijdens een automatische stapsgewijze les (pagina NL-25).
From Top	Deze boodschap verschijnt tijdens een automatische stapsgewijze les (pagina NL-25), onmiddellijk voorafgaand aan het oefenen van Frase 1 tot de frase die op dat moment wordt geoefend.
Complete	Verschijnt aan het einde van de automatische stapsgewijze les (pagina NL-25).

Kiezen van de melodie, de frase en het gedeelte dat u wilt oefenen

Kies eerst de melodie, de frase en het gedeelte dat u wilt oefenen.

1. Selecteer de melodie die u wilt oefenen (pagina NL-17).

Hierdoor wordt de eerste frase van een melodie geselecteerd.

2. Druk op **19** (of **8**) om één frase voorwaarts te gaan of op **7** om één frase terugwaarts te gaan.

- Door **8** of **7** ingedrukt te houden wordt versneld door de frasen gescrold.
- Het digitale keyboard onthoudt de laatste frase die u geoefend heeft tot maximaal 20 melodieën. Om de laatste oefenfrase voor de huidige melodie (als deze beschikbaar is) op te roepen, houdt u **19** ingedrukt.

Frasenummer



Eerste maat van de geselecteerde frase

3. Druk op **11** om het gedeelte te selecteren dat u wilt oefenen.

Telkens bij indrukken van **11** wordt naar de hieronder getoonde instellingen gegaan.

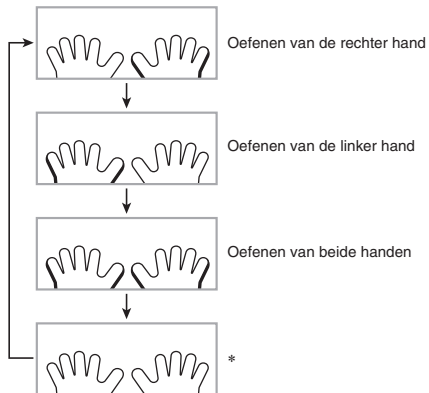

* Deze indicator (instelling) wordt overgeslagen als u op **11** drukt terwijl een les bezig is.

4. Houd **14** (SONG BANK) gedurende ongeveer twee seconden ingedrukt.

Dezelfde toon die gebruikt wordt voor de melodieweergave zal toegewezen worden aan het toetsenbord (pagina NL-20).

In- en uitschakelen van de lesfunctie

1. Druk op **14** (SONG BANK).

2. Druk op **21** (LESSON) om de lesfunctie in te schakelen.

Hierdoor verschijnt de LESSON indicator in de display.



3. Druk op **21** (LESSON) om de lesfunctie uit te schakelen.

Hierdoor verdwijnt de LESSON indicator uit de display.



Lessen 1, 2 en 3

Nu is het tijd om te starten met de lessen. Kies eerst de melodie die en het gedeelte dat u wilt oefenen.

Les 1: Luister naar de melodie.

Luister eerst enkele malen naar het voorbeeld om u bekend te maken met hoe de melodie klinkt.

1. Druk op **16**.

Hierdoor wordt de weergave van het voorbeeld gestart.

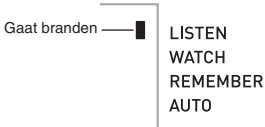

2. Druk op **16** of **10** om Les 1 te stoppen.

Les 2: Bekijk hoe de melodie gespeeld wordt.

Speel de melodie op het toetsenbord. Tijdens deze les toont de display de klaviertoets die u daarna dient aan te slaan. De gesproken vingerzettinggids gebruikt ook een gesimuleerde stem om te verkondigen welke vinger u dient te gebruiken. Volg de aanwijzingen om de juiste klaviertoetsen in te drukken en de noten te spelen. Maakt u zich geen zorgen als u de verkeerde noot speelt. De melodieweergave wacht totdat u de correcte noot speelt. Neem uw tijd en speel in uw eigen tempo.

1. Druk op **17**.

Hierdoor wordt Les 2 gestart.

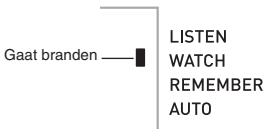

2. Speel noten op het toetsenbord in overeenstemming met de aanwijzingen die gegeven worden op de display en door de gesproken vingerzettinggids.

Tijdens deze les toont de display de klaviertoets die u daarna dient aan te slaan. De gesproken vingerzettinggids gebruikt een gesimuleerde stem om te verkondigen welke vinger u dient te gebruiken.



Knippert

Gaat branden



<Les 2 begeleiding>

Maak u zich meester van het spelen van de correcte noot met de correcte vinger zoals de begeleiding aangeeft. Oefen het spelen met de juiste timing.



De melodieweergave wacht op u totdat u de correcte noot speelt.

- De klaviertoets gaat over van de knipperende toestand naar de brandende toestand.
- De notengids geeft de correcte te spelen noot weer.
- De gesproken vingerzettinggids vertelt u welke vinger u dient te gebruiken.



Door op de correcte klaviertoets te drukken wordt de melodieweergave voortgezet en de klaviertoets voor de volgende noot gaat knipperen.

3. Druk op **17** of **10** om Les 2 te stoppen.

- Als u Les 2 tot het einde voltooit, verschijnt een score op het scherm.

Bravo!	U bent geslaagd! Ga door naar de volgende les.
Again!	Ga terug en probeer opnieuw.

Les 3: Onthoud wat u leerde terwijl u speelt.

Hoewel de melodieweergave standby staat en op u wacht totdat u de juiste klaviertoetsen aanslaat zoals in Les 2, geeft het digitale keyboard geen begeleiding betreffende de noot die u als volgende dient te spelen. Onthoud alles wat u tot Les 2 geleerd heeft terwijl u aan het spelen bent.

1. Druk op **18**.

Hierdoor wordt Les 3 gestart.



2. Speel de melodie terwijl de melodieweergave plaats vindt.

<Les 3 begeleiding>

Druk op de klaviertoetsen die u leerde in Les 2.

↓

De melodieweergave wacht op u totdat u de correcte noot speelt.

- De notengids geeft de correcte te spelen noot weer.

↓

Als u nog steeds niet in staat bent de juiste klaviertoetsen aan te slaan, zal het digitale keyboard de toetsenbordgids tonen terwijl de gesproken vingerzettinggids u vertelt welke vinger u dient te gebruiken, precies zoals bij Les 2.

↓

Door op de juiste klaviertoets te drukken zal de melodieweergave worden voortgezet.

3. Druk op **18** of **10** om Les 3 te stoppen.

- Als u Les 3 tot het einde voltooit, verschijnt een score op het scherm om uw spel te beoordelen, precies zoals bij Les 2.

Geheel spelen van een bepaalde melodie tot het einde

Nadat u alle frasen in de Lessen 1, 2 en 3 heeft voltooid is het tijd om de gehele melodie te spelen van het begin tot het einde.

1. Schakel de gedeeltes voor beide handen uit d.m.v. **11** en druk vervolgens op **10**.

Probeer met beide handen te spelen en ontdek hoe het digitale keyboard uw spel evalueert.

Lesinstellingen

Spelen zonder fraseherhaling

U kunt fraseherhaling uitschakelen voor Les 1, 2 of 3.

1. Druk op **6**.

Hierdoor wordt de fraseherhalingweergave uitgeschakeld.



Uitschakelen van de gesproken vingerzettinggids

Volg de onderstaande procedure om de gesproken vingerzettinggids uit te schakelen die u vertelt welke vinger u dient te gebruiken voor het spelen van elke noot tijdens Les 2 en Les 3.

1. Druk een aantal malen op **6** (FUNCTION) totdat "Speak" in de display verschijnt (pagina NL-4).



2. Druk op de [-] toets van **15** (cijfertoetsen) om de OFF instelling (uit) te selecteren.

Uitschakelen van de notengids

Volg de onderstaande procedure om de notengids uit te schakelen die laat klinken welke noot u vervolgens dient te spelen tijdens Les 2 en Les 3.

1. Druk een aantal malen op **3** (FUNCTION) totdat "NoteGuid" in de display verschijnt (pagina NL-4).



2. Druk op de [-] toets van **15** (cijfertoetsen) om de OFF instelling (uit) te selecteren.

Uitschakelen van spelevaluatie

Volg de onderstaande procedure om de spelevaluatie uit te schakelen die uw spel evalueert en een score toont tijdens Les 2 en Les 3.

1. Druk een aantal malen op **3** (FUNCTION) totdat "Scoring" in de display verschijnt (pagina NL-4).



2. Druk op de [-] toets van **15** (cijfertoetsen) om de OFF instelling (uit) te selecteren.

Lesweergave zonder een melodie onder te verdelen in frasen

Wanneer de frasefunctie uitgeschakeld is, gaan de lessen door tot het einde van de melodie zonder het geheel onder te verdelen in frasen.

1. Druk een aantal malen op **3** (FUNCTION) totdat "PhraseLn" in de display verschijnt (pagina NL-4).

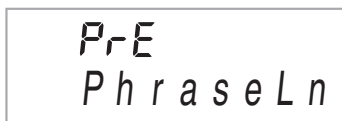

2. Druk op de [-] toets van **15** (cijfertoetsen) om de OFF instelling (uit) te selecteren.

Gebruiken van automatische stapsgewijze lessen

Met de automatische stapsgewijze lessen gaat het digitale keyboard automatisch door elke les.

1. Selecteer de melodie die en het gedeelte dat u wilt oefenen (pagina NL-17).
2. Druk op **20**.

Luister naar de eerste frase van Les 1.

- In Les 1 wordt de voorbeeldfrase slechts eenmaal gespeeld voordat doorgegaan wordt naar Les 2.

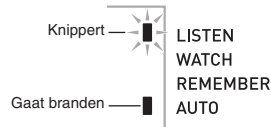

3. De automatische stapsgewijze lessen worden automatisch gestopt wanneer u alle lessen met succes kunt afleggen.

- Tijdens Les 2 en Les 3 gaat het Digitale Keyboard door naar de volgende les als u het "Bravo!" resultaat als evaluatie verkrijgt.
- Druk op **20** of **10** om een les te annuleren.

OPMERKING

- Kunt de stap en de frase veranderen tijdens de automatische staples d.m.v. **7**, **8** en **16** tot en met **19**.
- Door de automatische stapsgewijze lessen in te schakelen worden ook automatisch Fraseherhaling (pagina NL-24), Notengids (pagina NL-25) en Spelevaluatie (pagina NL-25) ingeschakeld. Deze attributen kunnen tijdens de lessen niet worden uitgeschakeld.

■ Procedure voor de automatische stapsgewijze lessen

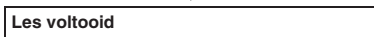
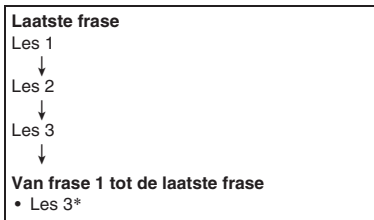
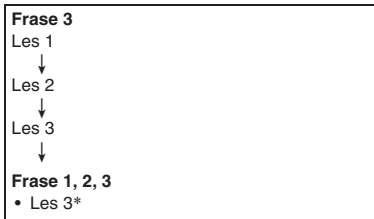
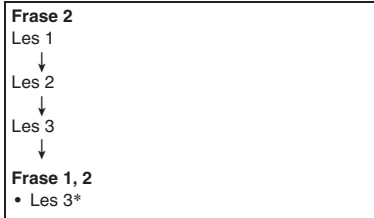

* De automatische stapsgewijze lessen gaan door naar de volgende frase ongeacht of het "Bravo!" resultaat verkregen wordt.

Gebruiken van automatische begeleiding

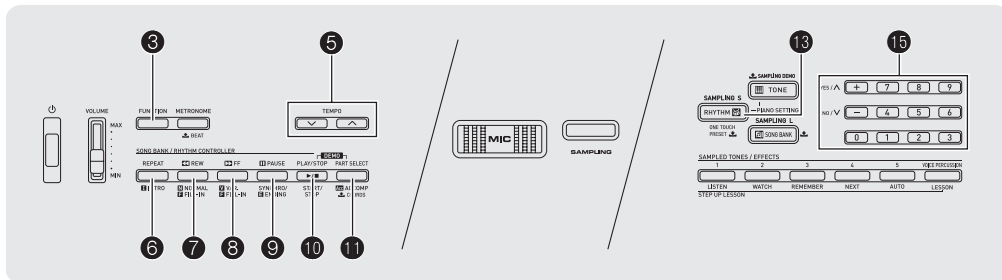

Bij automatische begeleiding kunt u gewoon een begeleidingspatroon selecteren. Telkens wanneer u een akkoord speelt met uw linker hand wordt automatisch een passende begeleiding gespeeld. Het is net alsof u een persoonlijke band heeft die u begeleidt waar u maar gaat.

OPMERKING

• Automatisch begeleidingen bestaan uit de volgende drie gedeeltes.

- (1) Ritme
- (2) Bas
- (3) Harmonie

U kunt bijvoorbeeld alleen het spel van het ritmedeelte laten spelen of u kunt alle drie de gedeeltes tegelijkertijd laten spelen.

Weergeven van alleen het ritmedeelte

Het ritmedeelte vormt de basis voor elke automatische begeleiding. Uw digitale keyboard wordt geleverd met verscheidene ingebouwde ritmes, inclusief een 8-maatslag en een wals. Volg de onderstaande procedure om het basis ritmedeelte te spelen.

Starten en stoppen van enkel het ritmedeelte

1. Druk op **13** (RHYTHM).



2. Selecteer het gewenste ritmenummer d.m.v. **15** (cijfertoetsen).

- Zie de afzonderlijke "Appendix" voor informatie aangaande afzonderlijke ritmes.
- Voer het ritmenummer in d.m.v. de cijfertoetsen. Specificeer drie cijfers voor het ritmenummer.
Voorbeeld: Druk 0 → 0 → 1 in om 001 in te voeren.

OPMERKING

- Bij ritmenummers 140 en 142 - 150 klinkt er niets totdat u een akkoord speelt op het toetsenbord.

3. Druk op **10** of **7**.

Hierdoor start het ritme.

Dit patroon verandert met elke maatslag.



4. Speel mee met het ritme.

5. Druk nogmaals op **10** om het ritme te stoppen.

Weergeven van Alle Gedeeltes

Automatische begeleiding met akkoorden

Door een akkoord met uw linker hand te spelen wordt automatisch begeleidingsgedeeltes bestaande uit bas en harmonie toegevoegd aan het op dat moment geselecteerde ritme. Het is net alsof u uw eigen band op het podium heeft.

1. Start de weergave van het ritmegeedeelte van de automatische begeleiding.

2. Druk op **11**.

Hierdoor wordt het mogelijk akkoorden aan te slaan op het begeleidingstoetsenbord.

Begeleidingstoetsenbord

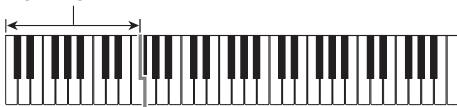

Gaat branden



3. Speel akkoorden op het begeleidingstoetsenbord.

Hierdoor worden de bas en harmonie gedeeltes van de automatische begeleiding toegevoegd aan het ritmegeedeelte.

Akkoorden
(geen melodie wordt weergegeven) Melodie

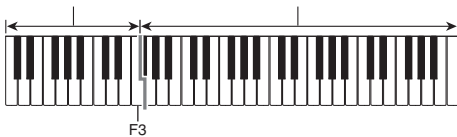

Voorbeeld: Aanslaan van D-F[#]-A-C op het begeleidingstoetsenbord

Begeleiding voor de D-F[#]-A-C akkoord (D7) klinkt.



4. Speel andere akkoorden met de linker hand terwijl u de melodie met uw rechter hand speelt.

5. Door nogmaals op **11** te drukken wordt teruggekeerd naar begeleiding bestaande enkel uit het ritme.

OPMERKING

- Zie "Gebruiken van gesynchroniseerde start" op pagina NL-31 voor nadere informatie aangaande het starten van de automatische begeleiding zodra een akkoord wordt gespeeld.

Selecteren van een akkoord invoerfunctie

U kunt kiezen uit de volgende vijf akkoord invoerfuncties.

- FINGERED 1
- FINGERED 2
- FINGERED 3
- CASIO CHORD
- FULL RANGE CHORD

1. Houd **11** ingedrukt totdat het selectiescherm voor de akkoordinvoerfunctie op de display verschijnt.

Akkoordinvoerfunctie



2. Druk op de [-] en [+] toetsen van **15** (cijfertoetsen) om de gewenste akkoordinvoerfunctie te selecteren.

- Als u geen bediening uitvoert nadat het akkoordinvoerfunctie selectiescherm verschijnt, keert de display automatisch terug naar het scherm dat getoond werd voordat u **11** ingedrukt hield.

■ FINGERED 1, 2 en 3

Met deze drie invoerfuncties speelt u akkoorden op het begeleidingstoetsenbord d.m.v. de normale akkoord vingerzettingen. Sommige akkoordvormen zijn afgekort en voor de vingerzetting zijn slechts één of twee klaviertoetsen nodig.

Zie pagina NL-41 voor informatie betreffende akkoorden die ondersteund worden en hoe de vingerzetting en worden uitgevoerd op het toetsenbord.

Begeleidingstoetsenbord



● FINGERED 1

Speel de noten van het akkoord op het toetsenbord.



● FINGERED 2

In tegenstelling tot bij FINGERED 1 is een 6th invoer niet mogelijk. m7 of m7^{b5} wordt ingevoerd.



● FINGERED 3

In tegenstelling tot bij FINGERED 1 maakt dat de invoer van gedeeltelijke akkoorden mogelijk met de laagste noot op het toetsenbord als de basnoot.



■ CASIO CHORD

Bij CASIO CHORD gebruikt u vereenvoudigde vingerzettingen om de vier typen akkoorden te spelen die hieronder worden beschreven.

Begeleidingstoetsenbord



CASIO CHORD vingerzetting

Akkoordtype	Voorbeeld
Majeur akkoorden Letters boven het begeleidingstoetsenbord geven het akkoord aan dat toegewezen is aan elke klaviertoets. Door tijdens de CASIO CHORD modus een enkele klaviertoets aan te slaan in het begeleidingsgebied van het begeleidingstoetsenbord wordt het majeurakkoord gespeeld waarvan de naam boven de klaviertoets aangegeven is. Alle klaviertoetsen van het begeleidingstoetsenbord die met dezelfde akkoordnaam aangegeven worden, spelen precies hetzelfde akkoord.	C (C majeur)
Mineur akkoorden Sla om een mineur akkoord te spelen de klaviertoets aan die correspondeert aan het majeur akkoord binnen het gebied van het begeleidingstoetsenbord terwijl u tegelijkertijd een andere klaviertoets rechts ervan binnen het gebied van het begeleidingstoetsenbord indrukt.	Cm (C mineur)
Septiem akkoorden Sla om een septiem akkoord te spelen de klaviertoets aan die correspondeert aan het majeur akkoord binnen het gebied van het begeleidingstoetsenbord terwijl u tegelijkertijd twee andere klaviertoetsen rechts ervan binnen het gebied van het begeleidingstoetsenbord indrukt.	C7 (C septiem)
Mineur septiem akkoorden Sla om een mineur septiem akkoord te spelen de klaviertoets aan die correspondeert aan het majeur akkoord binnen het gebied van het begeleidingstoetsenbord terwijl u tegelijkertijd drie andere klaviertoetsen rechts ervan binnen het gebied van het begeleidingstoetsenbord indrukt.	Cm7 (C mineur septiem)

OPMERKING

- Bij het spelen van een mineur, septiem of mineur septiem akkoord maakt het geen verschil of de andere toetsen die u aanslaat zwart of wit zijn.

■ FULL RANGE CHORD

Tijdens deze modus kunt u het volledige bereik van het toetsenbord gebruiken om akkoorden en de melodie te spelen. Zie pagina NL-41 voor informatie aangaande akkoorden die worden ondersteund.

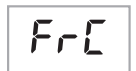

Begeleidingstoetsenbord / Melodietoetsenbord



Effectief gebruiken van automatische begeleiding

Patroonvariëties van de automatische begeleiding

Volg de onderstaande procedures om intropatronen, eindpatronen en invulpatronen te spelen en om variëties te spelen op basis patronen van de automatische begeleiding.

■ Variëties van de automatische begeleiding

Elke variëtie van de automatische begeleiding heeft een basis patroon, het "normale patroon" en een "variëtiëpatroon".

1. Druk op 8.

Hierdoor wordt het variëtiëpatroon gestart.

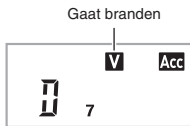

2. Door op 7 te drukken wordt teruggekeerd naar het normale patroon.

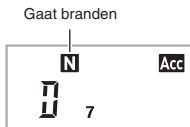

■ Intro patroon van de automatische begeleiding

Volg de onderstaande procedure om een intro patroon van enkele maten te spelen.

1. Druk op 6.

Hierdoor wordt het intro patroon gestart. Normale patroonweergave begint wanneer het intro patroon beëindigd is.

- Als u op 8 drukt terwijl een intro patroon weergegeven wordt, zal het variëtiëpatroon starten wanneer het intro patroon beëindigd is.

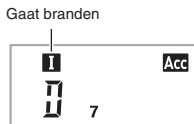

■ Invul patroon van de automatische begeleiding

Volg de onderstaande procedure om een invul patroon weer te geven tijdens uw eigen spel.

- Een "invul patroon" is in feite een korte frase die wordt gespeeld wanneer u de sfeer van het stuk wilt veranderen. Een invul patroon kan worden gebruikt om een link te creëren tussen twee melodieën of een accent.
- Normale en variëtiëpatronen hebben hun eigen unieke invulpatronen.

● Invul patroon voor een normaal patroon

1. Druk op 7 terwijl een normaal patroon gespeeld wordt.

Hierdoor wordt een invul patroon weergegeven voor het normale patroon.

- De weergave van het normale patroon wordt voortgezet nadat het invul patroon beëindigd is.



● Invul patroon voor een variëtië patroon

1. Druk op 8 terwijl een variëtië patroon gespeeld wordt.

Hierdoor wordt een invul patroon weergegeven voor het variëtië patroon.

- De weergave van het variëtië patroon wordt voortgezet nadat het invul patroon beëindigd is.

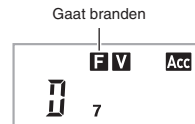

■ Eind patroon voor een automatische begeleiding

Volg de onderstaande procedure om een eind patroon van enkele maten te spelen.

1. Druk op 9 terwijl een automatische begeleiding aan het spelen is.

Hierdoor wordt het eind patroon weergegeven waarna de weergave van de automatische begeleiding automatisch stopt.

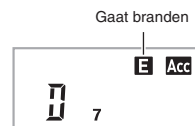

■ Gebruiken van gesynchroniseerde start

Volg de onderstaande procedure om het digitale keyboard te configureren om de automatische begeleidingsweergave te starten zodra u een klaviertoets aanslaat.

1. Druk op **9**.

Hierna staat het toetsenbord standby voor het starten van de begeleiding.

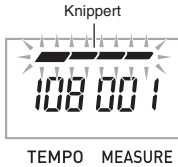

2. Speel een akkoord op het toetsenbord.

Hierdoor wordt (normale) begeleiding gestart met alle gedeeltes.

Door een van de volgende bewerkingen uit te voeren tijdens gesynchroniseerde standby voor het starten van een niet-normaal patroon.

- Druk op **6** om met een intropatroon te beginnen.
- Druk op **8** om met de weergave van een variatiepatroon te beginnen.

Veranderen van de automatische begeleidingsnelheid (tempo)

Volg de onderstaande procedure om de automatische begeleidingsnelheid aan te passen op een niveau dat goed is voor u.

1. Druk op **5**.

Verander d.m.v. **∨** (langzamer) en **∧** (sneller) de instelling van het tempo. Door één van beide toetsen ingedrukt te houden verandert de instelling versneld.

- Door tegelijkertijd op **∨** en **∧** te drukken wordt de instelling van het ritme teruggezet op de oorspronkelijke defaultwaarde voor het ritme dat op dat moment geselecteerd is.
- Terwijl de tempowaarde aan het knipperen is, kunt u deze veranderen m.b.v. **15** (cijfertoetsen).
- als u geen bewerking uitvoert nadat het instelscherm voor het tempo op de display verschenen is, geeft de display opnieuw het scherm aan dat getoond werd voordat u op **5** drukte.

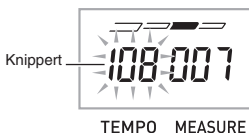

Bijstellen van het begeleidingsvolume

Volg de onderstaande procedure om de balans te regelen tussen het volume van wat u op het toetsenbord speelt en het weergavevolume van de automatische begeleiding.

1. Druk een aantal malen op **3** (FUNCTION) totdat "AcompVol" in de display verschijnt (pagina NL-4).

AcompVol

2. Druk op de **[-]** en **[+]** toetsen van **15** (cijfertoetsen) om het begeleidingsvolume bij te stellen.

Gebruiken van een-toets voorkeuze

Met One-Touch Preset configureert het digitale keyboard automatisch de optimale toon, het tempo en andere instellingen in overeenstemming met het ritmepatroon dat u selecteert.

1. Houd **13** (RHYTHM) ingedrukt totdat het huidige toonscherm op de display verschijnt. Hierdoor worden de One-Touch Preset instellingen automatisch uitgeoefend in overeenstemming met het ritmepatroon dat op dat moment geselecteerd is.
2. Speel een akkoord op het toetsenbord. Hierdoor zal de begeleiding automatisch starten.

Aansluiting van externe toestellen

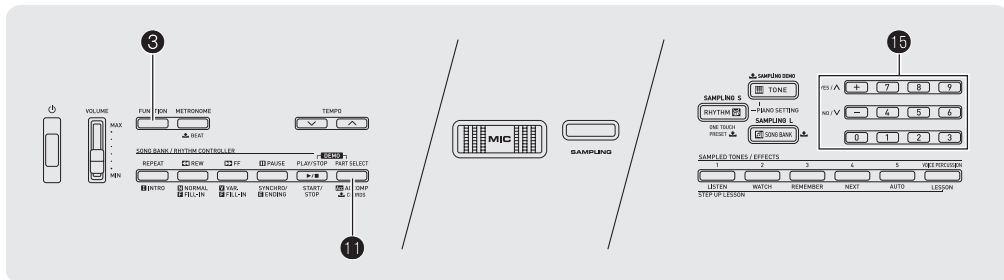

Aansluiting van een computer

U kunt het Digitale Keyboard aansluiten op een computer en MIDI data verzenden tussen deze apparaten. U kunt data van het Digitale Keyboard zenden naar de muziek software die op uw computer draait of u kunt MIDI data vanaf uw computer zenden naar het Digitale Keyboard voor weergave.

Minimale computersysteemvereisten

Hieronder volgen de minimale vereisten voor het computersysteem wanneer MIDI gegevens worden verzonden en ontvangen. Controleer dat de computer voldoet aan deze vereisten voordat u probeert het Digitale Keyboard er op aan te sluiten.

Besturingssysteem

- Windows® XP (SP2 of nieuwer)*1
- Windows Vista® *2
- Windows® 7 *3
- Windows® 8 *4
- Windows® 8.1 *5
- Mac OS® X (10.3.9, 10.4.11, 10.5.X, 10.6.X, 10.7.X, 10.8.X, 10.9.X)

*1: Windows XP Home Edition
Windows XP Professional (32-bit)

*2: Windows Vista (32-bit)

*3: Windows 7 (32-bit, 64-bit)

*4: Windows 8 (32-bit, 64-bit)

*5: Windows 8.1 (32-bit, 64-bit)

USB poort

⚠ BELANGRIJK!

- **Probeer nooit aan te sluiten op een computer die niet voldoet aan de hierboven beschreven vereisten.** Hierdoor kunnen problemen ontstaan bij uw computer.

Aansluiting van het Digitale Keyboard op uw computer

⚠ BELANGRIJK!

- **Zorg ervoor dat de volgende stappen van de onderstaande procedure precies te volgen. Een foute aansluiting kan het zenden en ontvangen van gegevens onmogelijk maken.**

1. Schakel het Digitale Keyboard uit en start uw computer.

- Start de muziek software op uw computer nog niet!

2. Nadat uw computer gestart is, sluit hem dan m.b.v. een los verkrijgbare USB kabel aan op het Digitale Keyboard.

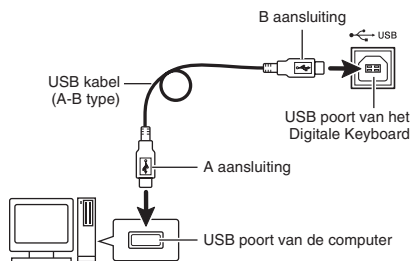

3. Schakel het Digitale Keyboard in.

- Als dit de eerste maal is dat u het Digitale Keyboard aansluit op uw computer zal de driver software die vereist is voor het zenden en ontvangen van data automatisch geïnstalleerd worden op uw computer.

4. Start de muziek software op uw computer.

5. Configureer de instellingen van de muziek software om één van de volgende apparaten te selecteren als het MIDI toestel.

CASIO USB-MIDI: Voor Windows 8.1, Windows 8, Windows 7, Windows Vista, Mac OS X

USB-audioapparaat: Voor Windows XP

- Zie de gebruikersdocumentatie die met de gebruikte muziek software wordt geleverd voor nadere informatie aangaande hoe u het MIDI apparaat kunt selecteren.

BELANGRIJK!

- Zorg ervoor eerst het Digitale Keyboard uit te schakelen voordat u de muziek software van uw computer start.
- Het zenden en ontvangen via USB is uitgeschakeld tijdens het weergeven van een melodie uit de melodiebank (pagina NL-17).

OPMERKING

- Nadat de aansluiting eenmaal goed werkt, is er geen probleem als de USB kabel aangesloten gehouden wordt en uw computer en/of uw digitale keyboard uitgeschakeld wordt.
- Dit Digitale Keyboard komt overeen met General MIDI Level 1 (niveau 1 van algemene MIDI) (GM).
- Voor gedetailleerde technische gegevens en aansluitingen die van toepassing zijn op het zenden en ontvangen van MIDI data door dit Digitale Keyboard dient u te verwijzen naar de nieuwste informatie die wordt verzorgd door de website bij de volgende URL.
<http://world.casio.com/>

MIDI instellingen

Toetsenbordkanaal

Een keyboardkanaal is een kanaal dat gebruikt wordt voor het zenden van data van een digitaal keyboard naar een computer. U kunt het gewenste kanaal selecteren voor het zenden van data van een digitaal keyboard naar een computer.

- Het instelbereik van het keyboardkanaal is 01 tot en met 16.

1. Druk een aantal malen op **Ⓜ** (FUNCTION) totdat "Keybd Ch" in de display verschijnt (pagina NL-4).



2. Druk op de [-] en [+] toetsen van **15** (cijfertoetsen) om het keyboardkanaal in te stellen.

Navigatiekanalen

Navigatiekanalen kunnen worden gebruikt om enkel de noten te tonen van een bepaald kanaal (gedeelte) als in-beeld informatie die vanaf de computer wordt verzonden als de nootinformatie van een melodie.

■ Specificeren van navigatiekanalen

Van de 16 beschikbare kanalen (nummer 1 tot en met 16) kunt u twee naburige kanalen (zoals 05 en 06) specificeren als navigatiekanalen. Het kanaal met het lagere nummer is het linker (L) navigatiekanaal terwijl het kanaal met het hogere nummer het rechter (R) navigatiekanaal is. Door het (R) navigatiekanaal te specificeren wordt automatisch het (L) navigatiekanaal geconfigureerd.

1. Druk een aantal malen op **Ⓜ** (FUNCTION) totdat "Navi. Ch" in de display verschijnt (pagina NL-4).



2. Druk op **15** (cijfertoetsen) om het (R) navigatiekanaal in te stellen.

Hierdoor wordt automatisch het volgende lagere kanaalnummer geconfigureerd als het (L) navigatiekanaal.

■ Schakel het geluid van het navigatiekanaal uit en speel het gedeelte op het toetsenbord

U kunt het geluid van één van beide of van beide navigatiekanalen uitschakelen en het weggefallen gedeelte zelf op het toetsenbord spelen.

1. Druk op **11** om de kanaalinstelling te selecteren die u wilt uitschakelen.

Telkens bij indrukken van **11** wordt naar de hieronder getoonde instellingen in de volgorde (1) tot en met (4) gegaan.

- Als u één kanaal uitschakelt, kunt u het weggefallen gedeelte op het toetsenbord spelen met dezelfde toon als bij het kanaal dat u uitgeschakeld had. Als u beide kanalen uitschakelt (optie (3)) dan zal wat u op het keyboard speelt weergegeven worden met de toon van het (R) navigatiekanaal.

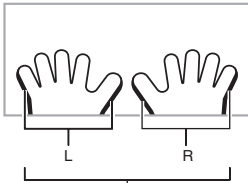

Indicator van het geselecteerde kanaal verschijnt.

	(L) Navigatiekanaal		(R) Navigatiekanaal	
	Toon	In- beeld gids	Toon	In- beeld gids
(1) Alleen R getoond	○	×	×	○
(2) Alleen L getoond	×	○	○	×
(3) LR getoond	×	○	×	○
(4) LR niet getoond	○	○	○	○

Lokale besturing

Er zijn tijdens het versturen van data met een computer momenten dat u niet wilt dat het digitale keyboard de noten laat klinken die u op het toetsenbord aan het spelen bent. De instelling van de lokale besturing geeft u precies die mogelijkheid.

1. Druk een aantal malen op **3** (FUNCTION) totdat “Local” in de display verschijnt (pagina NL-4).



2. Druk op de [-] en [+] toetsen van **15** (cijfertoetsen) om lokale besturing te specificeren.

Begeleidingsgeluidswegave

Door de begeleidingsgeluidswegave in te schakelen wordt automatische begeleidingsdata naar de computer verzonden.

1. Druk een aantal malen op **3** (FUNCTION) totdat “AcompOut” in de display verschijnt (pagina NL-4).



2. Druk op de [-] en [+] toetsen van **15** (cijfertoetsen) om de begeleidingsgeluidswegave in of uit te schakelen.

Aansluiten op audio apparatuur

Dit digitale keyboard kan aangesloten worden op een los verkrijgbare apparatuur zoals een stereotoren, een versterker, opname apparatuur of een draagbare audiospeler.

Afgifte van noten van het Digitale Keyboard naar audio apparatuur

Voor de aansluiting zijn los verkrijgbare snoeren nodig, die u zelf dient aan te schaffen. De aansluitsnoeren dienen een stereo standaardstekker aan één kant te hebben en een stekker aan de andere kant die past bij de configuratie van de externe apparatuur waarop gaat worden aangesloten.

BELANGRIJK!

- Schakel de externe apparatuur uit tijdens het tot stand brengen van de aansluitingen. Nadat de aansluiting eenmaal tot stand is gebracht, dient u de volumeniveau's van het digitale keyboard en de externe apparatuur zacht te zetten telkens wanneer u de spanning in- of uitschakelt.
- Schakel na het maken van de aansluiting de spanning van het digitale keyboard in en vervolgens dat van de externe apparatuur.
- Als de noten vervormd klinken op de externe audio apparatuur, verlaag dan de instelling van het volume van het Digitale Keyboard.

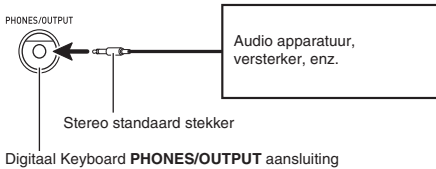

Weergeven van externe apparatuur vanaf het digitale keyboard

Voor de aansluiting zijn los verkrijgbare snoeren nodig, die u zelf dient aan te schaffen. De aansluitsnoeren dienen een stereo ministekker aan één kant te hebben en een stekker aan de andere kant die past bij de configuratie van de externe apparatuur waarop gaat worden aangesloten.

BELANGRIJK!

- Schakel het digitale keyboard uit tijdens het tot stand brengen van de aansluitingen. Nadat de aansluiting eenmaal tot stand is gebracht, dient u de volumeniveau's van het digitale keyboard en de externe apparatuur zacht te zetten telkens wanneer u de spanning in- of uitschakelt.
- Schakel na het maken van de aansluiting de spanning van de externe apparatuur in en vervolgens dat van het digitale keyboard.
- Als de noten vervormd klinken op de externe audio apparatuur, verlaag dan de instelling van het volume van de externe apparatuur.

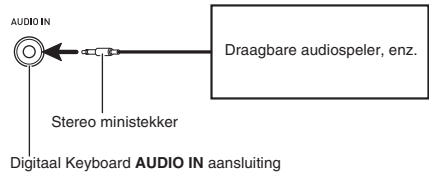

Oplossen van moeilijkheden

Symptoom	Te nemen maatregel
Bijgeleverde accessoires	
Ik kan iets niet vinden wat er toch hoort te zijn.	Controleer zorgvuldig de binnenkant van alle verpakkingsmateriaal.
Stroomvereisten	
De spanning kan niet worden ingeschakeld.	<ul style="list-style-type: none"> Controleer de netadapter of zorg ervoor dat de batterijen in de juiste richting wijzen (pagina NL-5). Vervang de batterijen door nieuwe of schakel over op spanning van het lichtnet via de netadapter (pagina NL-5).
Het Digitale Keyboard geeft een hard geluid weer waarna het geluid ineens zachter wordt.	Vervang de batterijen door nieuwe of schakel over op spanning van het lichtnet via de netadapter (pagina NL-5).
Het Digitale Keyboard schakelt na enkele minuten zichzelf ineens uit.	Dit kan voorkomen wanneer de automatische stroomonderbreker (pagina NL-6) in werking treedt.
Display	
De display blijft uitgaan of blijft knipperen.	Vervang de batterijen door nieuwe of schakel over op spanning van het lichtnet via de netadapter (pagina NL-5).
In-beeld klaviertoetsen of noten blijven zichtbaar op de display.	Een stapsgewijze les is aan de gang en het digitale keyboard is op u aan het wachten om de volgende noot van de melodie te spelen. Om te voorkomen dat dit gebeurt kunt u de les annuleren (pagina NL-23).
De inhoud van het scherm is enkel zichtbaar als het recht voor me is.	Dit komt door productiebeperkingen. Echter dit duidt niet op een defect.
Toon	
Er gebeurt niets bij aanslaan van een klaviertoets.	<ul style="list-style-type: none"> Stel de instelling van het hoofdvolume bij (pagina NL-6). Controleer of er iets aangesloten is op de PHONES/OUTPUT aansluiting (65) aan het achterpaneel van het Digitale Keyboard. Schakel de spanning eerst uit en daarna opnieuw in om alle instellingen van het Digitale Keyboard terug te stellen (resetten) (pagina NL-6).
Er gebeurt niets of noten worden niet normaal weergegeven wanneer noten gespeeld worden op het linker gedeelte van het toetsenbord.	Druk op 11 om akkoord invoer bij het gebied van het begeleidingstoetsenbord uit te schakelen (pagina NL-28).
Er gebeurt niets wanneer een automatische begeleiding wordt gestart.	<ul style="list-style-type: none"> Bij ritmenummers 140 en 142 - 150 klinkt er niets totdat u een akkoord speelt op het toetsenbord. Probeer een akkoord te spelen (pagina NL-28). Controleer en stel de instelling van het begeleidingsvolume bij (pagina NL-31). Schakel de spanning eerst uit en daarna opnieuw in om alle instellingen van het Digitale Keyboard terug te stellen (resetten) (pagina NL-6).
Er gebeurt niets wanneer de weergave van een ingebouwde melodie gestart wordt.	<ul style="list-style-type: none"> Het duurt even na indrukken van de toets voordat de weergave van de melodie begint. Wacht enkele momenten totdat de weergave van de melodie begint. Controleer en stel de instelling van het melodievolume bij (pagina NL-19). Schakel de spanning eerst uit en daarna opnieuw in om alle instellingen van het Digitale Keyboard terug te stellen (resetten) (pagina NL-6).
De metronoom klinkt niet.	<ul style="list-style-type: none"> Controleer en stel de instelling van het begeleidingsvolume bij (pagina NL-31). Controleer en stel de instelling van het melodievolume bij (pagina NL-19). Schakel de spanning eerst uit en daarna opnieuw in om alle instellingen van het Digitale Keyboard terug te stellen (resetten) (pagina NL-6).

Symptoom	Te nemen maatregel
De noten blijven klinken zonder dat ze stoppen.	<ul style="list-style-type: none"> • Schakel de spanning eerst uit en daarna opnieuw in om alle instellingen van het Digitale Keyboard terug te stellen (resetten) (pagina NL-6). • Vervang de batterijen door nieuwe of schakel over op spanning van het lichtnet via de netadapter (pagina NL-5).
Sommige noten worden afgekapt terwijl ze weergegeven worden.	Noten worden afgesneden telkens wanneer het aantal noten dat klinkt de maximale polyfonische waarde van 48 (24 bij bepaalde tonen) overschrijdt. Echter dit duidt niet op een defect.
Een ingestelde instelling voor het volume of voor de toon is veranderd.	<ul style="list-style-type: none"> • Stel de instelling van het hoofdvolume bij (pagina NL-6). • Schakel de spanning eerst uit en daarna opnieuw in om alle instellingen van het Digitale Keyboard terug te stellen (resetten) (pagina NL-6). • Vervang de batterijen door nieuwe of schakel over op spanning van het lichtnet via de netadapter (pagina NL-5).
In bepaalde bereiken van het toetsenbord kunnen het volume en de toonkwaliteit ietwat afwijken van andere bereiken.	Dit komt door systeembeperkingen. Echter dit duidt niet op een defect.
Bij sommige tonen veranderen de octaven niet aan de uiteinden van het toetsenbord.	Dit komt door systeembeperkingen. Echter dit duidt niet op een defect.
De toonhoogte komt niet overeen met andere begeleidende instrumenten of klinkt vreemd bij meespelen met andere instrumenten.	<ul style="list-style-type: none"> • Controleer en stel de instellingen voor de transpositie (pagina NL-10) en het stemmen (toonschaal) bij (pagina NL-10). • Schakel de spanning eerst uit en daarna opnieuw in om alle instellingen van het Digitale Keyboard terug te stellen (resetten) (pagina NL-6).
De nagalm van de noten verandert plotseling.	<ul style="list-style-type: none"> • Controleer en stel de instelling van de nagalm bij (pagina NL-9). • Schakel de spanning eerst uit en daarna opnieuw in om alle instellingen van het Digitale Keyboard terug te stellen (resetten) (pagina NL-6).
Eerder opgenomen sampling tonen zijn gewist.	Druk op de spanningstoets om de spanning uit te schakelen. Door de netadapter uit het stopcontact te halen zonder eerst op de spanningstoets te drukken om de spanning uit te schakelen worden de samplingklanken gewist.
Ook al heb ik niets ingevoerd via de ingebouwde microfoon verschijnt de boodschap "Sampled!" in de display wanneer ik de SAMPLING toets loslaat.	<ul style="list-style-type: none"> • Voer de samplingprocedure uit wanneer het stil is in de omgeving. • U kunt mogelijk zelf geluid maken wanneer u de SAMPLING toets los laat, hetgeen als samplingklank wordt geïnterpreteerd. Mocht dat het geval zijn, laat dan de SAMPLING toets zachtjes los en vermijd daarbij om geluid te maken. • Volg de procedure onder "Met de hand starten van een sampling bewerking" (pagina NL-15) om SampAuto in te schakelen en probeer dan handmatig sampling.
Ritmes die weergegeven tijdens de VOICE PERCUSSION functie klinken vreemd en onnatuurlijk.	Om een juiste balans te verkrijgen voor het ritme, dient u alle vijf korte samplingklanken op te nemen. Door een ritme weer te geven tijdens de VOICE PERCUSSION functie terwijl er geen korte samplingklank is, zal een vooringestelde samplingklank worden weergegeven. Als er zelfs maar een korte samplingklank opgenomen is, zullen ritme-instrumenten klinken voor alleen dat opgenomen korte samplingklank.
Bediening	
Tijdens voorwaarts of achterwaarts springen, vindt het springen plaats voor meerdere melodiematen i.p.v. per enkele maat.	Terwijl de melodieweergave gestopt is of een stapsgewijze les plaatsvindt, vindt voorwaarts en achterwaarts springen plaats in eenheden van een frase (pagina NL-18).
Aansluiting van een computer	
Niet mogelijk data uit te wisselen tussen het Digitale Keyboard en een computer.	<ul style="list-style-type: none"> • Controleer dat de USB kabel aangesloten is op het Digitale Keyboard en de computer en dat de apparatuur die geselecteerd is overeenkomt met de instellingen van de muziek software van de computer (pagina NL-32). • Schakel het Digitale Keyboard uit en sluit dan de muziek software op uw computer af. Schakel het Digitale Keyboard vervolgens weer in en start dan de muziek software op uw computer weer.

Technische gegevens

Model	CTK-2090/CTK-2400
Toetsenbord	61 klaviertoetsen van standaard grootte
Maximale polyfonie	48 noten (24 voor bepaalde tonen)
Tonen	
Ingebouwde tonen	400
Sampling tonen	1 (Lange Sampling) of 5 (Korte Sampling) Sampling tijd: 2 seconden (Lange Sampling) of circa 0,4 seconde elk (Korte Sampling) Effecten: 5 types Sampling demonstratiemelodie: 1
Nagalm	1 tot en met 10, Uit
Metronoom	
Maatslagen per maat	0, 2 tot en met 6
Tempobereik	30 tot en met 255
Melodiebank	
Melodieën	110
Stapsgewijze lessen	
Lessen	5 (luisteren, kijken, onthouden, volgende, automatisch)
Lesgedeeltes	L (links), R (rechts), LR
Functies	Herhalen, gesproken vingerzettinggids, notengids, spelevaluatie
Automatische begeleiding	
Ritmepatronen	150
One Touch Presets	150
Overige functies	
Transponeren	±1 octaven (-12 tot en met +12 halve tonen)
Stemmen	A4 = 415,5 - 465,9 Hz (Oorspronkelijke Defaultwaarde: 440,0 Hz)
MIDI	16 multi-tonale ontvangst, GM niveau 1 standaard
Muziek informatie functie	Nummers en namen van tonen, ritmes en melodiebanken, notenbalk notatie, vingerzetting, pedaalbediening, tempo, aantal maten en maatslagen, akkoordnaam, enz.
Ingangaansluitingen/ uitgangsaansluitingen	
USB poort	TYPE B
Aanhoudpedaalaansluiting	Standaardaansluiting (aanhouden, sostenuto, zacht, ritme)
Hoofdtelefoon/Uitgang aansluiting	Stereo standaardaansluiting
Audio ingangsaansluiting	Uitgangsimpedantie: 200 Ω, uitgangsspanning: 4,5 V (RMS) MAX
Ingebouwde microfoon	Stereo ministekker Ingangsimpedantie: 9 kΩ, ingangsg gevoeligheid: 200 mV
Netaansluiting	9,5 V gelijkstroom
Stroomvoorziening	
Batterijen	2-wegs voeding
Levensduur van de batterijen	6 zink-koolstof batterijen of alkaline batterijen maat AA
Netadapter	Circa 3 uur doorlopende werking op alkaline batterijen
Automatische stroomonderbreker	AD-E95100L Circa 6 minuten (tijdens werking op batterijen) op 30 minuten (tijdens werking op een netadapter) zonder enige bewerking
Luidsprekers	
Uitgangsvermogen	10 cm × 2 2 W + 2 W
Stroomverbruik	9,5 V --- 7,7 W
Afmetingen	94,6 × 30,7 × 9,2 cm
Gewicht	Circa 3,4 kg (zonder batterijen)

- Technische gegevens en ontwerp onder voorbehoud.

Bedieningsvoorzorgsmaatregelen

Zorg ervoor de volgende voorzorgsmaatregelen te lezen en in acht te nemen.

■ Plaats

Vermijd de volgende plaatsen voor dit product.

- Plaatsen die blootstaan aan het directe zonlicht en een hoge vochtigheid
- Plaatsen die blootstaan aan temperatuurextremen
- Bij een radio, televisie, videodeck of tuner

De bovengenoemde toestellen veroorzaken geen storingen bij het product maar storing van het product kan wel problemen veroorzaken bij het beeld of het geluid van een toestel in de buurt.

■ Onderhoud door de gebruiker

- Gebruik nooit benzine, alcohol, verfverdunner of andere chemische reinigingsmiddelen om het product te reinigen.
- Veeg het product of het toetsenbord af met een zachte doek ietwat bevochtigd met een milde oplossing van water en een mild neutraal reinigingsmiddel. Wring overtollig water uit de doek voordat u het product gaat afvegen.

■ Meegeleverde en los verkrijgbare accessoires

Gebruik enkel accessoires die gespecificeerd zijn voor het gebruik met dit product. Het gebruik van niet erkende accessoires kan het gevaar op brand, elektrische schok en persoonlijk letsel met zich meebrengen.

■ Voeglijnen

Er kunnen lijnen zichtbaar zijn aan de buitenkant van het product. Er zijn "voeglijnen" die het resultaat zijn van het proces waarbij het plastic in een vorm wordt gegoten. Dit zijn geen breuken of krassen.

■ Etiquette aangaande muziekinstrumenten

Wees altijd bedacht op anderen wanneer u dit product gebruikt. Wees in het bijzonder 's avonds laat voorzichtig om het volume op een niveau te houden dat het geluid anderen niet stoort. Andere maatregelen die u kunt nemen wanneer u 's nachts laat speelt zijn het sluiten van het venster en het gebruik van een hoofdtelefoon.

Melodielijst



















Melodiebank (SONG BANK)

WORLD	
001	TWINKLE TWINKLE LITTLE STAR
002	LIGHTLY ROW
003	LONG LONG AGO
004	ON TOP OF OLD SMOKEY
005	SAKURA SAKURA
006	WHEN THE SAINTS GO MARCHING IN
007	AMAZING GRACE
008	AULD LANG SYNE
009	COME BIRDS
010	DID YOU EVER SEE A LASSIE?
011	MICHAEL ROW THE BOAT ASHORE
012	DANNY BOY
013	MY BONNIE
014	HOME SWEET HOME
015	AURA LEE
016	HOME ON THE RANGE
017	ALOHA OE
018	SANTA LUCIA
019	FURUSATO
020	GREENSLEEVES
021	JOSHUA FOUGHT THE BATTLE OF JERICHO
022	THE MUFFIN MAN
023	LONDON BRIDGE
024	UNDER THE SPREADING CHESTNUT TREE
025	SIPPIN' CIDER THROUGH A STRAW
026	GRANDFATHER'S CLOCK
027	ANNIE LAURIE
028	BEAUTIFUL DREAMER
029	IF YOU'RE HAPPY AND YOU KNOW IT, CLAP YOUR HANDS
030	MY DARLING CLEMENTINE
031	LITTLE BROWN JUG
032	HOUSE OF THE RISING SUN
033	SHE WORE A YELLOW RIBBON
034	YANKEE DOODLE
035	MY OLD KENTUCKY HOME
036	SZLA DZIEWECZKA
037	TROIKA
038	WALTZING MATILDA
039	ON THE BRIDGE OF AVIGNON
040	I'VE BEEN WORKING ON THE RAILROAD
041	OH! SUSANNA
042	CAMPTOWN RACES
043	JEANNIE WITH THE LIGHT BROWN HAIR
044	TURKEY IN THE STRAW
045	JAMAICA FAREWELL

EVENT	
046	STILLE NACHT
047	WE WISH YOU A MERRY CHRISTMAS
048	JINGLE BELLS
049	JOY TO THE WORLD
050	O CHRISTMAS TREE
PIANO/CLASSICS	
051	MARY HAD A LITTLE LAMB
052	LE CYGNE FROM "LE CARNAVAL DES ANIMAUX"
053	JE TE VEUX
054	SONATA op.13 "PATÉTIQUE" 2nd Mov.
055	HEIDENRÖSLEIN
056	AIR FROM "SUITE no.3"
057	SPRING FROM "THE FOUR SEASONS"
058	HABANERA FROM "CARMEN"
059	BRINDISI FROM "LA TRAVIATA"
060	HUNGARIAN DANCES no.5
061	MINUET IN G MAJOR
062	MUSETTE IN D MAJOR
063	GAVOTTE (GOSSEC)
064	ARABESQUE (BURGMÜLLER)
065	CHOPSTICKS
066	DECK THE HALL
067	ODE TO JOY
068	AVE MARIA (GOUNOD)
069	SONATINA op.36 no.1 1st Mov.
070	PRELUDE op.28 no.7 (CHOPIN)
071	RÉVERIE
072	GYMNOPÉDIÉS no.1
073	GOING HOME FROM "FROM THE NEW WORLD"
074	FÜR ELISE
075	TURKISH MARCH (MOZART)
076	SONATA op.27 no.2 "MOONLIGHT" 1st Mov.
077	ETUDE op.10 no.3 "CHANSON DE L'ADIEU"
078	THE ENTERTAINER
079	WEDDING MARCH FROM "MIDSUMMER NIGHT'S DREAM"
080	AMERICAN PATROL
081	FRÖHLICHER LANDMANN
082	LA CHEVALERESQUE
083	SONATA K.545 1st Mov.
084	LA PRIÈRE D'UNE VIERGE
085	VALSE op.64 no.1 "PETIT CHIEN"
086	LIEBESTRÄUME no.3
087	JESUS BLEIBET MEINE FREUDE
088	CANON (PACHELBEL)
089	SERENADE FROM "EINE KLEINE NACHTMUSIK"
090	MARCH FROM "THE NUTCRACKER"
EXERCISE	
091-100	EXERCISE I
101-110	EXERCISE II

Vingerzettinggids

Fingered 1, Fingered 2 akkoorden

C	
Cm	
Cdim	
Caug *3	
Csus4 *3	
Csus2 *3	
C7	
Cm7 *3	
CM7	
Cm7^{b5} *3	
C7^{b5} *3	
C7sus4	
Cadd9	
Cmadd9	
CmM7	
Cdim7 *3	
C69 *3	
C6 *1 *3	
Cm6 *2 *3	

*1 Met Fingered 2, geïnterpreteerd als Am7.

*2 Met Fingered 2, geïnterpreteerd als Am7^{b5}.

*3 Het geïnvverteerde formaat wordt in bepaalde gevallen niet ondersteund.

Fingered 3, Full Range akkoorden

Naast de akkoorden waarvan de vingerzetting gemaakt kan worden met Fingered 2 worden de volgende akkoorden herkend als.

$\frac{C^\sharp}{C}$	$\frac{D}{C}$	$\frac{E}{C}$	$\frac{F}{C}$	$\frac{G}{C}$	$\frac{A^\flat}{C}$	$\frac{B^\flat}{C}$	$\frac{B}{C}$	$\frac{C^\sharp m}{C}$	$\frac{Dm}{C}$	$\frac{Fm}{C}$
$\frac{Gm}{C}$	$\frac{Am}{C}$	$\frac{B^\flat m}{C}$	$\frac{Ddim}{C}$	$\frac{A^\flat 7}{C}$	$\frac{F7}{C}$	$\frac{Fm7}{C}$	$\frac{Gm7}{C}$	$\frac{A^\flat add9}{C}$		

OPMERKING

- Met Fingered 3 wordt de laagste noot waarvan de vingerzetting gemaakt is, geïnterpreteerd als de basnoot. Geïnvverteerde formaten worden niet ondersteund.
- Bij het Full Range akkoord wordt het akkoord geïnterpreteerd als een gedeeltelijk akkoord wanneer de laagste vingerzettingnoot een bepaalde afstand is van de naastliggende noot.
- In tegenstelling tot Fingered 1, 2 en 3, is het bij Full Range akkoord nodig om minstens drie toetsen in te drukken om een akkoord te vormen.

Akkoordtabel

Root Chord Type	C	C [♯] (D [♯])	D	(D [♯])/E [♯]	E	F	F [♯] (G [♯])	G	(G [♯])/A [♯]	A	(A [♯])/B [♯]	B
M												
m												
dim												
aug												
sus4												
sus2												
7												
m7												
M7												
m7 ^{♯5}												
7 ^{♯5}												
7sus4												
add9												
madd9												
mM7												
dim7												
69												
6												
m6												

• Daar het invoerbereik voor akkoorden beperkt is, is het mogelijk dat dit model bepaalde akkoorden die hierboven getoond worden niet ondersteunt.

MIDI Implementation Chart

Function	Transmitted	Recognized	Remarks
Basic Channel Default Changed	1 1 - 16	1 - 16 1 - 16	
Mode Default Messages Altered	Mode 3 X * * * * * * * * * *	Mode 3 X * * * * * * * * * *	
Note Number True voice	36 - 96 * * * * * * * * * *	0 - 127 0 - 127 *1	
Velocity Note ON Note OFF	0 9nH v = 100 X 9nH v = 0	0 9nH v = 1 - 127 X 9nH v = 0, 8nH v = **	** : geen relatie
After Touch Key's Ch's	X X	X O	
Pitch Bender	X	O	
Control Change 0, 32 1 6, 38 7 10 11	O X X O O X	O (MSB only) O O *2 O O O O	Bank select Modulation Data entry Volume Pan Expression

64 66 67 91 100, 101	O *3 O *3 O *3 X X	O *2	O O O O O *2	Hold 1 Sostenuto Soft pedal Reverb send RPN LSB, MSB
Program Change : True #	O 0 - 127 * * * * * * * * * *	O 0 - 127	O 0 - 127	
System Exclusive	O *2	O *2	O *2	
System Common : Song Pos : Song Sel : Tune	X X X		X X X	
System Real Time : Clock : Commands	O O		X X	
Aux Messages : All sound off : Reset all controller : Local ON/OFF : All notes OFF : Active Sense : Reset	X O X O X X		O O X O O X	
Remarks	*1: Hangt af van de toon. *2: Voor details aangaande NRPn, RPN en systeem-exclusieve boodschappen, zie MIDI Implementatie op http://world.casio.com/ . *3: In overeenkomst met de pedaal-effect instelling.			

Mode 1 : OMNI ON, POLY
Mode 3 : OMNI OFF, POLY
Mode 2 : OMNI ON, MONO
Mode 4 : OMNI OFF, MONO
O : Yes
X : No



Dit kringloopteken geeft aan dat de verpakking voldoet aan de wetgeving betreffende milieubescherming in Duitsland.

CASIO®

MA1403-A



CTK2400-D-1A

CASIO COMPUTER CO., LTD.
6-2, Hon-machi 1-chome
Shibuya-ku, Tokyo 151-8543, Japan

© 2014 CASIO COMPUTER CO., LTD.